

الشجرة الطيبة

المجلد الثاني

لنبيه الإمام أبي عبد الله الحسين عليه السلام

تأليف وتحقيق

العلامة الخبير والمحقق الكبير

السيد فاضل الموسوي الصفوي (خلفه إلى زاده)

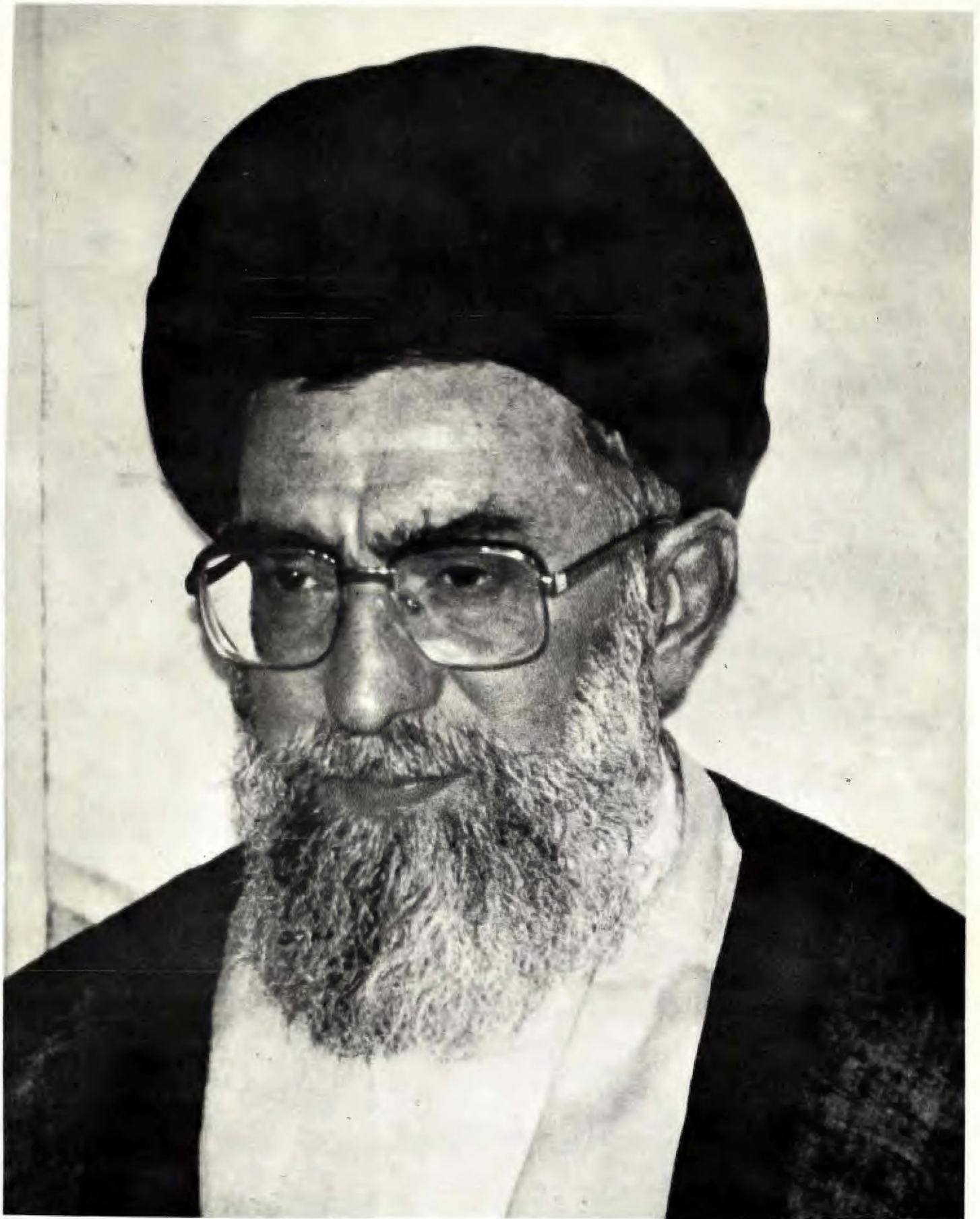

مقام معظم رهبری

حَضْرَةَ آيَةِ اللَّهِ السَّيِّدِ عَلِيِّ الْحُسَيْنِيِّ الْخَامِنِيِّ «دَوْمِ ظَلَمَةُ الْعَالَمِ»

قَائِدُ الْجُمْهُورِيَّةِ الْإِسْلَامِيَّةِ الْإِيرَانِيَّةِ

مُلاحَظَةُ شَجَرَتِهِ الْبَنَابِكِيَّةِ
فِي صَفْحَتَيْ ٩١ - ٩٢

إِسْمُ الْكِتَابِ: الشَّجَرَةُ الطَّيِّبَةُ - الْجُرْعُ الثَّانِي
الْمَوْلَفُ: حِجَّةُ الْأَسْلَامِ وَالْمَسْلَمِينَ السَّيِّدَ فَاضِلَ
الْمَوْسَى الصَّفُورِ خَلْخَالِي نَزَادَهُ النَّسَابَةُ

النَّاشِرُ: الْمَوْلَفُ

الْعَدَدُ: ١٥٠٠ نَسْخَةٌ - الطَّبَعَةُ الْأُولَى

تَارِيخُ الطَّبَعِ: ٣ شَعْبَانَ ١٤١٤ هـ الْمَوْافِقُ لِمَوْلَانَا أَمِيرِ الْحَيَّةِ

الْمَطْبَعَةُ: الصَّدْرُ - قَتْمٌ

حَقُوقُ الطَّبَعِ مَحْفُوظَةٌ لِلْمَوْلَفِ

الأمام أبي عبد الله الحسين عليه السلام

الأمام علي بن الحسين السجاد عليه السلام

الأمام محمد الباقر عليه السلام

عبد الله الباهر

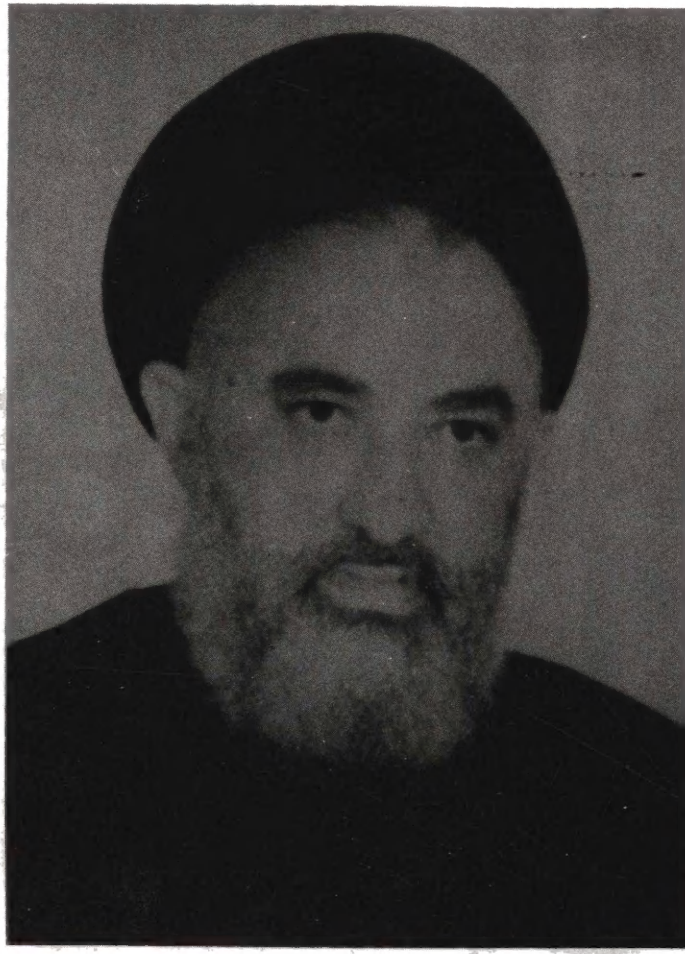

KHATIB-O-IMAM JAMAT-O-JUMA
KHOJA SHIA ASNA ASHRI JAMAMASJID

Dr. Syed Fazil Ali Shah

MOOSAVI SAFAVI KHALKHALUZADA
LINEAGE GENEALOGIST

RESERCH SCHOLAR MEDICAL
AND
ISLAMIC STUDIES
HOZA ILMIA GOOM

خوجہ شیعہ اثناعشری جامع مسجد ٹرسٹ

خطیب و امام جماعت و جمعہ
حجتہ الاسلام و مسلمین آقائی

ڈکتر سید فاضل علی شاہ موسوی صفوی

فاضل درس خارج قم
محقق طب و علوم اسلامی
ہوزہ علمیدہ - قم ایران
تیلیفون ۳۱۸۴۸

خانہ عالی زادہ - نسابہ

۰.ت. ۳/۳۴

ہاؤس پوتہ روڈ بمبئی بازار - کھارادر - گجرات
پانچستان - فلیپینون ۲۴۳۲۴۵۸

شبكة كتب الشيعة

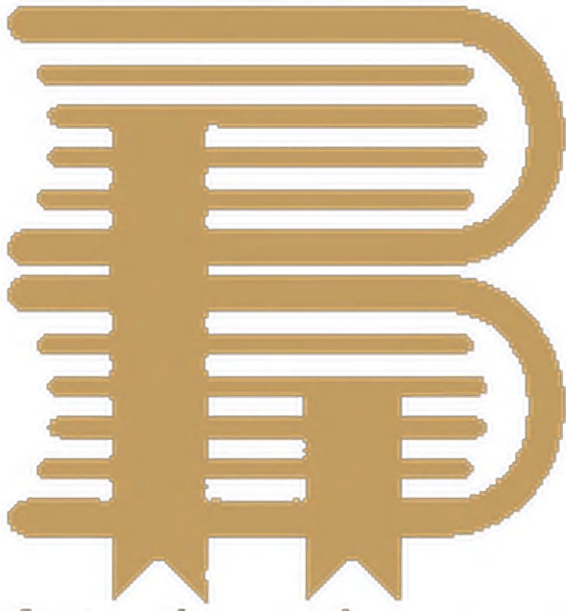

shiabooks.net

رابط بديل < mktba.net

السيرة الكاملة مؤلف الكتاب

وهو من ذرية

الحمزة بن الامام موسى بن جعفر عليه السلام

نبذة من حياة الأستاذ الدكتور آية الله الحاج السيد محمد مهدي الشيبه دام ظلهم الحارفي

وفي الفلسفة والتفسير كان السيد الأذربيلي ملازمًا لبعث العلامة الأكبر والفيلسوف الإسلامي الشهير السيد محمد حسين الطباطبائي .

وبعد وفاة آية آية العظمى السيد محمد الحجة هاجرسا صته الى حاضرة الفلسفة والعلم والأدب مدينة النجف الأشرف التي تمتعت بهه الجاية منذ تأسيسها ، ولم تزال ولن تزال دار هجرة لطلب العلم بكل أنواعه تخصص حيث لم يجعلها العوائل ومنهم منها آية آية آية العظمى السيد محمد الحكيم قدس سره وكذا حيث ساهده آية آية العظمى السيد محمود الشاهرودي قدس سره وحيث آية آية العظمى وزعيم الحركة العلمية السيد ابو القاسم الخوئي رضوان الله عليهم ولازم حيث آية آية العظمى الشيخ حسين الحلي قدس سره وتدرّج به بعد الجاية المتسوّجة الأكبر الأكبر بالقياس الى آفاق الحركة العلمية التي تعرضت . ففي المبدأ الكون وهو المبدأ المنكري فانه يعتبر ضرورة في ابعاد العلم الاسلامي ولا سيما مع المبادئ المنكري فانه يعتبر ضرورة في ابعاد فهو حقيقة يتغيرت اساتذته الامازونيين قدس الله ارواحهم الشريفة وله كتاب في شرح العروة الوثقى حيث تناولها بشرح مبسط ففي بيان العلميه وله عاصية على كفاية الأصول للشيخ الكبير الشيخ الآخوند تليشف عن سعة بابه وقد رتبته في استنباط الاحكام الشرعية كما له تعليقه على العروة الوثقى . وبعد عدلت النظام الجامعي في بغداد كرتبه فيها كوزرة العلمية في النجف الأشرف وتبويه للعلماء ولطلاب العلم هاجرسا حدة الى ايران عام وبعد فالحقيقة عن ساهته السيد الأذربيلي سلوياً وخلافاً حديك له اول وليس له آخر ، فقد كان الصورة الحقيقية التي ترسها ما هو آتنا في نطاق اخلاق اهل البيت (ع) هدها وتوضيحاً وسعة ورحمة بالناس . وهو اليوم حركة دائمة في الدرس والتدريس في بلاد يعرف الكل ولا يعرفه الملل هه رعاية العلم واهله والسأب في طاعة الله تعالى .

بسم الله الرحمن الرحيم

كلما ازداد العالم علماً كان أكثر معرفة بالله تعالى ، وكلما تعمقت معرفته به ازداد خشية له ، وهذه المنجية عند العالم تتجسّد في مظاهر سلوكية وفي أعمال صالحة تكسّف عن ذلك وتتسع هذه الاعمال تبعاً لسعة نفسية العالم ، كما تنم عن كونها مما يرضي الله تعالى ويقرّب اليه ، لكنّها في مسار النفع العام الذي يتعدى حدود المنفعة الشخصية من هذا المنطلق ينبع الى حياة ساهته آية الله السيد محمد نجل المغفور له ساهته آية الله العظمى السيد محمد تقي السيد مرتضى الأذربيلي . ولا ساهته السيد الأذربيلي في اردبيل التي خرجت الكثير من جهايزة العلم واساتذته الكوزرة العلمية سنة ١٣٠٧ هـ في بيت عريقة بالعلم والمنجيلة فقد كان والده من المراجع البار المروزيين بترههم وقيامهم الرضيع لدى الأورباط العلمية في ايران . وهذا نشأ وترعرع في احضان المنجيلة وتفوزى من مئاهها .

وتبويه نسبه من طرق أمه الى العلامة المصطفى السيد حسين العاملي بن أخته المصطفى الأركي المعروف بسيد الإسلام .

وبعد رحيل والده (قدس سره) قام مقامه بأمانة الناس في مساجد اردبيل اما اساتذته :

فقد تسلّم في السطوح على أشهر علماء اردبيل ومنهم عمه الفقيه المعروف السيد موسى وساهته العلامة الشيخ عبد الحسين القروي المجهه (قدس سره) وتبويه ساهته بالامتداد خارج نطاق الوظائف التقليدية للموزرة العلمية وعاد بيع عليه سلفنا الصالح ، وقد يكون ذلك لتوفّر ظروف لم تتوفّر لهم وعان انهما السطوح منها انعمل الى مدينة قم المدرسة التي تعتبر مركزاً مراً من مراكز الكوزرة العلمية ومحط انظار المتطلعين الى انهاء العلم وحضر بحيث آية آية العظمى السيد محمد الحجة قدس سره في البيع وحيث آية آية العظمى السيد البروجردي في الصلاة كما حضر حيث آية آية العظمى الامام الراجل السيد الخميني رضوان الله عليه

بِسْمِ اللَّهِ الرَّحْمَنِ الرَّحِيمِ

الحمد لله الذي كثر النعم والبركات في حياتي وحياتي واذا مرضت فهو شفي وولدي طبع الفطري في طبعه يوم ولد في يوم ١٧
 وولدي كافه البنين سيما البريدين ولا سيما سيدنا محمد وآله الأطهار عليهم السلام وبعد فقد تفضل علي في فخر العزيز نور عيني العالم
 الفاضل السيد فاضل الموسوي ان اذكر له ما وقع لي في عمري من البرامح فقول كنت اخطه مضى من عمري في
 تربية وولدي المغفور له رحمه الله بركات اعزاز لم يزل الله ليزان وهو الذي كان يعلمني بحرف الجهادية وبعزيت
 في تربية وكفالة اخی الميرزا عيسى ثم بعد اخذت من المرحوم المجلد الرابع عشر لولدي ليعطى بقدره من علم الاصول
 ونسباً قليلاً من النحو ثم خذت معي ابنته في بلدة اردبيل منهم الشيخ محمد باقر نوري وابي غلام محسن الفروي
 وغيرهم وله حاشية لغزائه وغيرها التي لم تطبع في الان ثم حضرت دروس الاساتذة في بلدة قم المقدسة كما سيد
 الخوانساري وصدره واحمد الكوه كمرى و البروجردي والسيد محمد الاماد السزدي والمتحقق الخميني مؤسس الحكومة
 الجمهورية الاسلامية ثم حضرت في نجف الاشرف فحضرت هناك دروس الاساتذة والآيات كالتسيد
 الحكيم والسيد ابوقاسم الخوني والسيد محمود هوردي والسيد الهادي شيرازي والاصحابان
 والحلي ثم رجعت بعد نحو سنة الى ايران فحضرت دروس الآيات البرنوردی ايضا لكن اشتغلت
 مع التدريس بالتأليف وكنت جارية معاشات ما القى الي ثم شرعت بطبع ما الفيت
 واول ما نشرته عنى كتاب العقود وحمل في صنع العقود وبعض ما يلحق به ثم شرح كتاب في الاصول
 ثم قواعده لشرح وقواعد النحو وقواعد المنطق وقواعد البلاغة وقواعد الدرر وقواعد الاصول وقواعد الفقه
 ومنايع الفقه وقواعد علم الحديث وطبقات الرجال وطبقات الفقهاء والفقه الجاهل مع الفيت في اصول
 العقائد كتاب «بررسی عقاید وادیان» موضح لثبوت الاعتقادية والتحريف وغيرها من كتب الاعتقاد
 ثم لفت كتابا في الاجتماعيات منها المحرمات وخمسة مجلدات والفت كتابا في العلوم والفلسفة
 وجمهورها في امرئثرشهر» وخمسة مجلدات ايضا كتاب :روانشناسی - جامعه شناسی
 - مدیریت - عصاب وروان - علم الحیاة وروان شناسی - اخلاق وعلوم تربیتی
 واثار علوم زان و غیره ^{من تصانیف} وطب وعزیزت من كتبنا العلمية جمعيات فيها
 الآيات والروايات مع تطبيق ذلك باطب القدم ثم بالهيب الجديد وعزیزت
 الكتب التي يربو ما بين ومن الله استعين ان يعينني في تمام ما قد قصدنا من العلوم
 والقوانين ويجعلها خيرا ليوم فاتح والسلام علينا ومع عباد الله الصالحين

تم اشرفه - مصطفى نوراني الاردبيلي
 ۲۲ / ۷ / ۷۰

نبذة من حياة استاذنا الفاضل آية الله الشيخ مصطفى نوراني الاردبيلي

الأشكوري من أعظم خلافة الميرزا الرشتي أسلم الرجعية بعد استازة في الفقه الأشرف وله مؤلفات قيمة في مختلف العلوم ومنهم آية الله العظمى السيد حسين الأشكوري من المراجع الأوائل والدرسين الفاضلين وله مؤلفات في الفقه والأصول. ومنهم جده لأبيك العالم الفقيه الطاهر، المصنف السيد حسن الأشكوري من أعظم علماء عصره ومن أبرز تلامذة الفقيه الشهير الميرزا علي آقا الشيرازي نجل الجيد. ووالده المصنف يرج الديني الفقيه الكبير آية الله الخجة الحاج السيد محمد علي الأشكوري دام ظله العالي. ولد في الفقه الأشرف نشأ وترعرع في أسرة كريمة حتى سلك في طلب العلم واشتغل حتى بلغ مرتبة عالية وحضر على أساتذة الفقه أمثال السيد أبو الحسن الأصفياني والشايخ كالم السبكي والشايخ كرخسين الأصفياني بعدما أكمل دراساته العليا في حدائق الخراج ونال درجة الاجتهاد. هاجر إلى إيران وقطن مدينة طهران هاجر إليها من الأمان والوفيق وهو اليوم من أوجه وأكثر علماء البارزيت ويبرز فيها البعث الخراج ويضرب جماعة، كثير من علماء الفقه والاصطلاح وله عدد من كتب علمية وفيها مجموعة من طلاب العلوم الدينية مستفيدة فيها وله أيضاً مشاريع أسلاهيته أخرى وهو سبط الفقيه الكبير الشهير السيد أسد الله الشيرازي الأخ الأكبر للميرزا الجيد الشيرازي والبرهان مشهور بيت آية الله الخضر السيد أبو الحسن الأصفياني وأما الأستاذ فهو سماحة العالم الكبير والمدرس القديم حصار الفقيه وعلم التدقيق قدوة العلماء والمجاهدين آية الله في العالمين الحاج أسد ضيق الدين الحسيني الأشكوري دام ظله الوارف ولد في مدينة العالم والعلماء الفقيه الأصفياني المشرف (١٥/شوال الآدم/١٣٣٥ هـ) في أسرة علمية ذكرنا بعض أعلامها. وفي أيام علمه رأيت والدته الكريمة علي في المنام أن مجموعة كثيرة من العلماء يحلونه قرائن كثيرة عند السجود في المنام في الخيف وأهدوا المزان إليها فقلت من هذا المنام أن العلم سيكون ولداً ومن العلماء الأعلام فيجمع الله تحق ما رأيت في المنام. ترعرع سماحة تحت رعاية والاه المصنف حتى أنزل

الأستاذ في سلطه

بسم الله الرحمن الرحيم

يحمد الله رب العالمين والمسلاة على محمد وآله الطاهرين واللعن الدائم على أعدائهم اجمعين. قد طلبت من جناب العالم الكليل نجيب الأمان السيد فاضل الموسوي نجل المرحوم العالم العامل الحاج السيد نجف شاه الموسوي الكليل آية الله العظمى السيد أبو الحسن الأصفياني (قد سوس) في تسمير الفقه. ترجمت حياة سماحة الأستاذ دام ظله فتبنيته لطلب ترجمته في غاية الاختصار وعلقت شكل موجز وكان في الشرح لانه أعلم القلم لا كنت عنه شخصياً لانه طويلاً. ومجاناً أولت دامت بركة الشريعة عرفها العوزات والمراجع العلمية لانه طويلاً. ومجاناً أولت دامت بركة منة كفى اجابت سعيكنا الأستاذ مع كمال الجهد والسعي وقد تعب في تأليفه لقم وهي موسوعة حول تشيخات الاسئلة وقد خرج الجزء الأول مع تفاريف عامة من الأعلام ومستمر في بقبية الاجزاء مع تحقيقات وتعليقات نافعة في الآله غير الزيادة على الإسلام والسلمين.

أسئلت: أسرة علمية عريقة ومعروفة منذ زمن طويل في مدينة أصفهان الأشرف والبقية نجبت مجموعة من المراجع والعلماء والفقهائ والمدرسين. منهم آية الله العظمى السيد أبو الحسن الأشكوري (عليه اجداد الأئمة) كان من المراجع والمفكر ومن أخص تلامذة الفقيه الشهير الميرزا جيب الله الرشتي وله الماشية المعروفة على كتابه المراسية طبعته في إيران وكان جده أيضاً آية الله الملايك السيد حسن الأشكوري ومن العلماء الكبار ومنه تلامذة الفقيه الأشرفي الاخرفند الخراساني وله حاشية على الكفاية ودعوة شمس ومن جده لاجت العالم الفقيه الحكيم السيد جعفر الأشكوري كان من كبار تلامذة الميرزا الرشتي ومن فضلاء الشهيرة سمته انه أومينا الترقية (زنجبار) وكان السبب في هدايته جماعة الناجحة الك الشيع (الذين هم منشرون في العالم ويعملون للتشيد البرز على شكل برنامج ومنظم) بعد ان ظهر لهذا العالم كرامته معروفة في هلاله الفاضل المناهبي ههناك وصار الناس يتفانون اليه مذهب الشيع والنف كتاباً في الرد على الأسماعيلية طبع في الهند سنة ١٢١٠ هـ والتميز والتميز في طبقات الشيخ الظمركي ومن المراجع الشهير والفقيه الحق السيد محمد

وبعض المسائل الألفية في الفقه ثم هاجمهم والده الى طهران وما بين
 القراءه والكتابة ثم سلك طريق العلم وصار من طلاب العلوم الدينية
 ثم تعلم على مجموعة كبيرة من العلماء وأشهر الأساتذة هناك منهم آية
 العظمى قراء عليه الأديبات والمقدمات وبعض العلوم الأخرى وعلو
 الشيخ السعدي الغراساني وعند مجيئه الاسلام والسلمية الشيخ عمر الجعدي
 والسلطاني القزويني وغيرهم ثم اشتغل بالمقدمات قراء النطق عند آية
 السيد محمد الاشوري والعالم عند آية الله الشيخ عباس الحائري الطهراني
 والمحدث والمؤنين وعلم اللام عند الفقيه الاصولي الأديب الحكيم
 السيد محمد القايني المصطفوي والفلسفة والهيئة عند جامع لنزل
 والمغول الشيخ ابو الحسن الشعراي وغيرهم من أساتذة طهران أبرز
 ثم هاجر الى همدان ثم المقدسه ليكمل دراساته العليا فقرأ
 الملا سبب والرسائل والالفية وبقية السطوح عند جماعة من
 الأساتذة أمثال عجة الاسلام والمسلمين الماهدي التريزكي
 وجميعة الاسلام والمسلمين الشيخ عبد لطراد الاصفهاني الجبل عاملي
 وغيرهم وقرأ الاسفار عند آية الله المرحوم العالمة الطباطبائي
 (صاحب الميزان) وبعد ما أكمل السطوح الحالية مفر في جمع فخرج
 عند اركان الحوزة أمثال آية الله العظمى السيد حسين الميرزوي
 في الفقه وعند آية الله العظمى السيد محمد الحق الدواد المزدري
 في الفقه والاصول طرد ١٢ سنة وعند آية الله العظمى السيد
 روح الله الموسوي الخميني الى مدة ٤ سنوات في الاصول في بعض
 المضد الى الأعل والأكثر وعند آية الله العظمى الشيخ محمد باقر
 حجة طويلة في الاصول وعند آية الله العظمى السيد محمد رضا گلستان
 في الفقه في مسئلة آية الزومعة من الأرفقي والفقار وغيرهم من الأعلام
 في الحوزة العلمية بقم ثم هاجر الى مدينة نجف الأشرف وحضر
 اجازات المراجع العظام والديريين الكرام أمثال آية الله العظمى الشيخ
 حسين الحلي وآية الله العظمى الشيخ محمد طاهر اليراقعي صاحب
 شرح مخزن النافع الذي طبع بعض مجلداته وغيرهم من الأساتذة

وكتب تجميعات اجازاتهم في الفقه والاصول وهي محفوظه في مكتبه الخاصة
 كما كتب مجموعة من الرفع والعلاء اجازة الامتداد له لاكثر من ٤٧ سنة
 منها اجازة استاذ آية الله العظمى الشيخ محمد طاهر اليراقعي بصحابة كنيته
 الاثاب الاثنية به (ان السيد مهيب الدين الاشوري يجهد مطلقا فليد
 ان يعمل برأيه وعزم عليه التقليل) وله ايضا اجازات في الرواية
 من اعظم مشايخ الرواية وكما استجازه جماعة من الفضلاء الاجلاء
 وفي جميع العده ومع اشتغاله المكثف لانه يدرس العلم الاسلامي للطلاب
 في مختلف ابوابها وقد خرج من معصمه وحلست المارة جماعة كثيرة
 من العلماء والفضلاء وللاذريين في طهران وهم والان يشغول بتدريس
 بحسب الخارج في الفقه والاصول ويجهز كتبه جماعة من الفضلاء
 المشغلين في طلب العلم وقد ربي خلال فترة طويلة جيلا تافها
 استوعب الاسلام علما وعلما وتوزعوا في انحاء البلاد لخدمة الاسلام
 واهله وعلى الرغم من انشغالاته الاخرى قام بتأليف في مختلف العلوم
 وقد ألف في الفقه موسوعة ثم منها كتاب الاجتهاد والتقليد والطهارة
 والصلوة والصوم والحج والبرغم له مستمر في كتابها وعدة رسائل
 في القواعد الفقهية وكتب في الاصول حوزة مفصلة وكامله تبحث علم
 الاصول وأمر رسالة في الامر بين الأمرين والطلب والادارة وفي
 الفلسفة الف شرحا للمنظومة والى غير ذلك من المؤلفات المنفرد
 التي لم تظهر الى عالم النور وهو اليوم من مساهمير العلماء البارزين
 وأصد أقطاب الحوزة العلمية رفع الله به راية الاسلام وكثر من
 امثاله لخدمة الدين والامة وتنع الله به الجامعة العلمية
 وائمة الله بنائياتة والله الوفي والسعدان.

احمد نوافذة
 المرحوم له
 بحسب تجميعات
 لمطالب المرحوم في الورقة
 محمدي
 منها بالورقة
 الاشوري

الحمد لله رب العالمين والنازل المحدثين والكافرين والصلاة والسلام على رسوله الاعظم العبد الموقر والرسول
المستد الذي سمي في السماء باحمد وفي الارض بابي القاسم محمد صلى الله عليه وآله سيما ابن عمه ووصيه ووزيره
مولانا ومولى الكونين ابى الحسنين على امير المؤمنين عليه صلوات المصلين وعلى اولاده المعصومين الملكيين
اممة المسلمين وهلاله المهديين وسيماء على ولده الحى المشطر المهدي عجل الله فرجه الشريف وارواحنا
امرواح العالمين له الفداء - بعد ذلك اقول اننا الحقير اقل السادات واصغر الطلاب السيد علي المؤمني ابن
السيد عيسى بن السيد حسين المؤمني الجليل بادي الاصفهان، فان السيد الجليل الفاضل حجة الاسلام و
معمدا لانام ومحي شجرة النساب السادات جناب مستطاب آقا سيد فاضل موسى دام توفيقه وطال عمره
انما اينجانب خواستند كه بنده حقير شرح مختصري از دوران عمر گذشتة خود را برشته تحرير نمايم و اينجانب
امثال نمودم از باب قوله تعالى: واما بنعمة ربك فحدث ۱۱/۹۳ .

وچنين گذشت بعد از طفوليت نزد ابي وخال بزرگوارم كه استاد اول و دوران نوجواني اينجانب بود حضرت
حجة الاسلام والمسلمين مرحوم حاج سيد مرتضى مؤمنى رحمه الله عليه دروس فارسي را از الف باء تا انتهاي فارسي
و مقدمات عربي و قرآن كريم را نزد اين استاد تحصيل كردم پس از آن مقدمات عربي را نزد
استاد مرحوم سيد علي فاضل زاده جليل بادي رحمه الله عليه تحصيل كردم پس عزيمت به حوزه علميه اصفهان
كردم در اين حوزه نزد استاد حجة الاسلام والمسلمين حاج شيخ غلامعلي قاسمي نجف آبادي و استاد حضرت
حجة الاسلام والمسلمين حاج شيخ مرتضى فقهي خراسكاني يكي از علماء و استاد حضرت حجة الاسلام والمسلمين
حاج سيد محمد حمدي يكي از علماء اصفهان و استاد حجة الاسلام و مروج الاحكام جناب آقاي جامي يكي از
علماء اصفهان مشغول تكميل ادبيات و سطوح بالاتر كردم و ادبيات و منطق به پايان رسانيد .

پس وارد دروس فقهيه و اصولي شدم، كتاب مقدس شرايع الاسلام و لمعتين و اصول را نزد استاد
بزرگوار مرحوم آية الله حاج شيخ امان الله كه يكي از علماء و مدرسين معروف اصفهان بود تحصيل كردم، و
ايضا مقدماتي از كتب فقهيه را نزد استاد بزرگوار حضرت آية الله حاج شيخ عبدعلي ديب كه يكي از علماء
بزرگ و معروف حوزه مقدسه اصفهان است تحصيل كردم، سپس عازم نجف اشرف شدم و در اين
حوزه مقدسه پربار و برکت درگناز مرقده مولاي متقيان علي عليه السلام مشغول شدم نزد اساتيد بزرگ،
سطوح عاليه و بالا را نزد استاد بزرگوار حضرت حجة الاسلام والمسلمين آقاي حاج شيخ ابوالقاسم داوودي
كه يكي از علماء و مدرسين بود و فعلا در قم مقدسه ساكن است و مشغول ميباشند، و نزد استاد بزرگوار حضرت
حجة الاسلام والمسلمين آقاي سيد محمد فيروز آبادي و نزد استاد بزرگواران حوزه مقدسه مرحوم شيخ صدرار (رحمته الله)
كه از علماء معروف حوزه نجف اشرف بود، و نزد استاد جناب حجة الاسلام والمسلمين آقاي سراجي از مدرسين

آن حوزه مبارکه، سطوح عالی‌رتبه آنها نزد این اساتید به پایان رساندم

پس وارد درس خارج فقه و اصول و تفسیر شریف قرآن کریم شدم نزد اساتید بزرگ، بدرس خارج فقه حضرت آیه الله العظمی خویی حاضر شدم و همان زمان به درس فقہ استاد بزرگ حضرت آیه الله العظمی بنیادنگلدار جمهوری اسلامی ایران مرحوم امام خمینی قدس سره (رحمة الله) روحه الزکیه میرفتم و کسب فیض می نمودم.

و نیز درس خارج فقه و اصول استاد گرامی و بزرگ حضرت آیه الله العظمی حاج سید عبدالاعلی بنواری (رضوان الله علیه) که از آیات عظام و علماء بزرگ حوزه مقدسه نجف و دارای تألیفات فقهی و اصولی است میرفتم، و در درس خارج اصول حضرت آیه الله العظمی مرحوم حاج میرزا محمد باقر نجفانی (رحمة الله علیه) که از علماء نجف اشرف و از مدرّسین معروف آن حوزه مقدسه بود شرکت کردم، و همچنین در درس خارج فقہ استاد حضرت آیه الله العظمی مرحوم حاج سید محمود شاهرودی (رحمة الله علیه) که از آیات عظام آن حوزه مبارکه بود میرفتم و کسب فیض میکردم.

و نیز درس خارج فقہ استاد مرحوم آیه الله حاج سید علی فانی (اصفهان) (رحمة الله علیه) که از علماء و مدرّسین حوزه نجف اشرف بود و دارای تألیفات بودند در فقه و اصول و غیره شرکت می کردم، و به درس خارج فقہ استاد حضرت آیه الله العظمی مرحوم میرزا حسن بجنوردی (رحمة الله علیه) میرفتم و فیض بزرگی بردم.

و به درس تفسیر قرآن کریم استاد بزرگوار حضرت آیه الله حاج شیخ محمد صادقی طهرانی دام توفیق که فعلاً درس قم مقدسه از علماء تفسیر و دارای تألیفات زیادی میباشد شرکت کردم و از روش تفسیر قرآن مجید بهره گرفتم، و به درس خارج فقہ استاد بزرگ و معروف حوزه نجف اشرف حضرت آیه الله العظمی مرحوم حاج شیخ حسین حلی (رحمة الله علیه) شرفیاب و بهره مند می شدم، و دوران درس خارج فقه و اصول را نزد این آیات مذکور به پایان رساندم و تحصیل نمودم و همزمان با تحصیل در درس خارج فقه و اصول نزد آیات مذکور مشغول به تدریس سطح فقه و اصول و تفسیر قرآن بودم برای علاه ای از طلاب، و سنواتی مشغول به افاده و استفادة بودم در آن حوزه مبارکه.

پس بواسطه نظم و جور حکومت بعثیان ملحد و کافر عراق، به قم مقدسه عزیمت کردم، و در این حوزه پر نور و مبارک برای تکمیل دوره های درس خارج فقه و اصول به درس آیات عظام آن حوزه مقدسه میرسیدم مثل استاد حضرت آیه الله العظمی گلپایگانه دام ظلّه، و مثل استاد مرحوم آیه الله العظمی سید شهاب الدین مرعشی نجفی (رحمة الله)، و مثل آیه الله حاج سید محمد شیرازی دام غره.

و همزمان با این تحصیلات مشغول به تدریس سطوح عالی بودم، و موارد مهم آن تدریسات بدین قرار است
 ۱- لمعتین، ۲- شرایع الاسلام، ۳- مکاسب، ۴- اصول، ۵- عقائد، و فرائد هر کدام را برای علاه ای از طلاب علوم دینی حوزه قم تدریس داشتم، و همزمان با این خدمات ایام تعطیل حوزه را مشغول به تبلیغ و ارشاد مردم و امور ساختمانی مدرسه علوم دینی و مسجد و مراکز دینی بودم.

و تألیفات اینجانب آنچه تا بحال به چاپ و نشر رسیده بحمد الله تعالی

۱- کتاب شناخت شیاطین جنّی و انسی، یک جلد .

۲- کتاب علل انحراف انسانها از مسیر حق و اسلام، جلد ۱ و ۲ .

۳- کتاب کنز العرفان و معرفه شهر رمضان، جلد ۱ و ۲ .

۴- کتاب شناخت علی بن ابیطالب علیه السلام که قطره از فضائل علی است .

تألیفات و تقریرات دروس خارج فقه و اصول آیات عظام درادارم که موفق به چاپ آن نشده ام، و امید دارم که باین خدمات نیز موفق بشوم بعون الله تعالی، و مقداری تفسیر قرآن نوشته ام که آن هم بچاپ نرسیده .

تقریرات دروس فقه حضرت آیت الله العظمی آقای خوئی (رحمة الله برحمته الواسع)، و تقریرات فقه و

اصول حضرت آیت الله سید عبدالاعلی بن زواری (رضوان الله علیه)، و تقریرات دروس اصول مرحوم آیت الله

العظمی میرزا محمد باقر نجفی (رحمة الله علیه)، و تألیفات دیگری در علوم مذهبی و ارشاد اسلامی که ذکر اسامی

آنها باعث طول کلام میشود هست که موفق به طبع آنها نشده ام، و امید دارم خداوند منان حلول عمر و صحت و

سلامتی و توفیق عنایت کند که این حقیر بتواند این خدمات را نیز به جامعه اسلامی و مذهب حقّه اثنا عشری بنماید

و همه در آن ملخی باشد به پیشگاه با عظمت و مقدّس ربوبی حق، جلّ و علا، و به پیشگاه ولی عصر امام زمان

عجل الله فرجه الشریف، ارواحنا و ارواح العالمین له الفداء، و ذخیره ای باشد برای یَوْمَ يَقُومُ النَّاسُ لِرَبِّ

الْعَالَمِینَ، و ثوابی باشد برای والدین و اساتید و ذوی الحقوق خودم .

والسلام علیکم وعلی جمیع عباد الله الصالحین .

ایا الاحقر السید علی

المؤمن الاصفهانی

۱۳۷۰ / ۸ / ۲۷

لرحمتك العظمى وفي الخلد يطع
 وقبح خطيئتي على يسبح
 والافبالذنب المدبر اصرع
 وحرمة الهمارهم لك خضع
 وحرمة ابرارهم لك خشع
 منيداً تقياً قانتاً لك اخضع
 شفاعته الكبرى فذاك المشفع
 وناجك اخياراً يابك ركع

وكلهم يرجو نوالك راجياً
 إلهي مئيبين رجائي سلامة
 إلهي فإن تعفو فعفوك منقاد
 إلهي بحق الهاشمي محمد
 إلهي بحق المصطفى وابن عمه
 إلهي فاسترني على دين احمد
 ولا تحرمني يا إلهي وسدي
 وصل عليهم ما دعاك موحد

اللهم صل على محمد وآل محمد شجرة النبوة وموضع الرسالة ومختلف الملائكة ومعدن العلم
 واهل بيته الوحي اللهم صل على محمد وآل محمد الفلك الجارية في اللجج الغامرة يأمن من
 ركبتها ويعرف من تركها المنفذ لهم مارق والمناخر عنهم زاهق والملازم لهم لاحق اللهم
 صل على محمد وآل محمد الكهف الحصين وغياث المضطرب المستكين وملجأ الهاربين وق
 عصمة المعنصمين اللهم صل على محمد وآل محمد صلاة كثيرة تكون لهم رضاً وحق محمد
 آل محمد اداء وقضاء بحول منك وقوة يارب العالمين اللهم صل على محمد وآل محمد الطيبين
 الأبرار الأخيار الذين اوجبت حقوقهم وفرضت طاعتهم وولايتهم

فدسيئة في هيكل من جوهري
 من جنات المأوى وماء الكونثري
 والباب اذ يؤخذ لها من حيدر
 الحسان من ذاك به ومطهر
 انجب صادقاً في جعفر
 ينمى له الهادي باطيب عنصري
 مسك يفوح به النجار العسكري
 من اصلها المنحدر
 الشفعاء في الدنيا ويوم المحشر
 من خير ثدي حياة الله بالمدن
 حب الوصي وغدت نير بالدين
 فصرت من ذي وذا هوى باحسن

ياصفوة التورين انت زجاجة
 وسلا الذنوبين فدا نزلت
 المصطفى هادي مدين علمه
 مشكونه الزهراء مصباح الهدى
 وعلية السجاد انجب باقر العلم
 والكاظم الغيظ الرضا وجواد
 وخاتمه مهدي آل محمد
 كسلاسل زهنية موصولة
 يا آل بيت المصطفى انتم لنا
 لا عذب اللهاقي انها شربت
 وارضعتني بايمان على ثقة
 ابي وامي بحبل المرتضى اعنهما

مقدم من الدكتور الأستاذ
عبد علي الحسيني القفايم مقامه
في جامعة طهران

بسم الله الرحمن الرحيم

مثل كلمة طيبة كسجرة طيبة

وتشاء الارادة الالهية ان يعرف الكثر المخفي، فيخلق الخلق لكي يُعرف، ويصطفى
من بين خاتمة المصطفى، مجدداً والده الطيبين الطاهرين، فيكونوا انواراً بالعرش محرقين
ويكون محمد «نبياً و آدم بين الماء والطين» كما يشاء الله تعالى ان تكون الذرية المصطفاه
بعضها من بعض - ان الله اصطفى آدم ونوحاً والى ابراهيم والى عمران على العالمين ذرية
بعضها من بعض - وتولى العمور والدهور، والانساب والاحساب، وتكون «الدعوة
المستجابة» لابراهيم، ويبعث خاتم الانبياء محمد بشيراً ونذيراً، وهادياً مهدياً، ويؤمر
بتزويج «النور من النور»، فاطمة الزهراء ابنته من علي المرتضى ابن عمه، وتولد الانوار
من الائمة الطاهراء: من «الشجرة الطيبة» التي اصلها ثابت وفرعها في السماء تؤتى
اكلها كل حين باذن ربها، وتكثر الذرية الطيبة: ذرية النبي من الزهراء البتول، وابن عم
الرسول، ويكون شأنه (هو الابن)، وتكون هذه الذرية عن طريق ابنته فاطمة التي هي ام
ابيه عاطفةً وحناناً معجزة اخرى من المعجزات التي اعطيت للنبي الاكرم: (انا اعطيناك الكوثر)
ويكون «الطيب الكثير» من هذه الذرية المباركة :

يهتدى النجم باتباع هلالها

كالاتريد الارضها

علماء ائمة حكماء

سادة لاتريد الارضنا الله

ويقطع النسب يوم القيامة (فلا انساب بينهم) الانساب النبوية المختار من، ولا تقبل «الشفاعة» يومئذ
الامنهم (والاباذنه) حيث انها اجرو هذه الرسالة وبلاغها: (قل لا اله الا الله في القرني)
ويكون لاهل البيت عليهم السلام المكان الرفيع في قلوب المؤمنين، ولا يعرف قدرهم الا من امتحن الله
قلوبهم للايمان، ومن بين هؤلاء المؤمنين الذين امتحن الله قلوبهم للايمان السيل السند، وابن الخاتمة
المعتمد، والطبيب الحبيب، والفاضل اللبيب: السيد فاضل الموسوي من ذرية الامام الهام موسى بن
جعفر الامام السابع من اهل البيت الكرام، اخذ الله بيده لنشر فضائلهم عليهم السلام، وتبيان نسبهم وحسبهم في
كتابة الموسوي «بالشجرة الطيبة» الذي هو قفلة في اعناق الانام والسلام
عبد علي الحسيني ١٣١٢ هـ
كتبها في اول جمادى الثانية المصادف يوم شهادة الزهراء عليها السلام في بلدة قم المشرفة الفقيهية بمرحمة رب الغنى

بِسْمِ اللَّهِ رَبِّ الْعَالَمِينَ وَالصَّلَاةَ وَالسَّلَامَ عَلَى أَفْضَلِ الْأَنْبِيَاءِ وَخَاتَمِ الْمُرْسَلِينَ أَبِي الْقَاسِمِ مُحَمَّدٍ وَآلِهِ الطَّيِّبِينَ الطَّاهِرِينَ
 الْأَمَامِ الْحَسَنِ عَلَيْهِ السَّلَامُ سَيِّدِ الشُّهَدَاءِ وَأَبَا الْأَحْرَارِ، كُنَيْتَهُ أَبِي عَبْدِ اللَّهِ، وَهُوَ الْإِبْنُ الثَّانِي لِأَمِيرِ الْمُؤْمِنِينَ
 عَلِيِّ بْنِ أَبِي طَالِبٍ عَلَيْهِ السَّلَامُ، وَابْنُ فَاطِمَةَ الزَّهْرَاءِ سَيِّدَةِ نِسَاءِ الْعَالَمِينَ وَشَقِيقِ الْحَسَنِ مِنْ أُمِّهِ وَوَجْدَةِ النَّبِيِّ
 الْأَكْرَمِ مُحَمَّدٍ صَلَّى اللَّهُ عَلَيْهِ وَآلِهِ وَسَلَّمَ .

وَلَدَتْهُ فِي الْيَوْمِ الثَّلَاثِ مِنْ شَعْبَانَ الْمُعْظَمِ السَّنَةِ الرَّابِعَةِ لِهَجْرَةِ الرَّسُولِ الْأَعْظَمِ مِنْ، وَوَلادته تختلف عن ولادة الأولاد
 لِما سَمِعَ رَسُولُ اللَّهِ مِنْ بَوْلده صَاحِياً يَأْمُرُ سَلْمَةَ هَاتِي وَوَلَدِي الْحَسِينَ، أَعْطَتْهُ آيَةً، فَأَخَذَتْهُ وَهُوَ يَنْظُرُ إِلَيْهِ، رَأَتْ أُمَّ سَلْمَةَ
 الرَّسُولِ مِنْ قَدَاغٍ وَرَقَّتْ عَيْنَاهُ بِالرَّمْعِ، وَفَجَاءَتْهُ فَجْرًا بِالْبَكَاءِ، قَالَتْ لِمَا رَسُولُ اللَّهِ يَا بِي أَنْتَ وَهِيَ تَمُّ بِكَاءِكَ؟ قَالَ
 مِنْ وَلَدِي هَذَا، قَالَتْ إِنَّهُ وَلَدُ السَّاعَةِ لِمَا ذَا بَنَيْتِي؟ قَالَ يَا أُمَّ سَلْمَةَ هَبْ طَعْمِي جَبِي جَبِي فَخَيْرٌ لِي وَقَالَ لِي وَلَدُكَ
 الْحَسِينَ سَيَقْتُلُ تَمَكُلًا الْفِتْنَةَ الْبَاطِنِيَّةَ لَا أَنَا لَمْ أَشْفَعْنِي يَوْمَ الْقِيَامَةِ، ثُمَّ أَذِنَ فِي أُذُنِهِ الْيَمْنَى وَأَقَامَ فِي الْبَيْتِ وَعَقَّ
 عَنْهُ بِلَبْسِي الْمَلْحَ وَوَضَعَ لِحْمَهُ عَلَى الْفَقْرَاءِ ثُمَّ خَلَقَ رَأْسَهُ وَأَعْطَى بُوْزُنَةً فَضَمَّتْهُ وَنَزَعَتْهُ عَلَى الْفَقْرَاءِ .

كَانَ لَهُ جَمَالٌ عَظِيمٌ وَنُورٌ يَتَبَيَّنُ لِأَفْئِدَةِ وَجْهِهِ الْكَرِيمِ، وَذَكَرَ الْمُؤَرِّخُونَ أَنَّ لَهُ نُورًا يَتَبَيَّنُ لِأَفْئِدَةِ وَجْهِهِ وَخَدَيْهِ، وَرَبَّهَا وَقَفَّ فِي اللَّيْلَةِ
 الظُّلْمَاءِ فَأَضَاءَ وَجْهَهُ، وَمُصَدِّقٌ هَذَا الْحَدِيثِ أَنَّ جَوْزَةَ ذَلِكَ الْغُلَامِ الَّذِي بَرَزَ فِي كَرِيْلِهِ يَوْمَ عَشْرَاءِ، وَيَقُولُونَ عَنْهُ
 غُلَامٌ قَتَلَ أَبُوهُ بِالْمَعْرَكَةِ، أَمِيرِي حَسِينَ وَنَعَمَ الْأَمِيرِ
 عَلِيٌّ وَفَاطِمَةُ وَالسَّادَةُ
 لَهُ طَلْعَةٌ مِثْلُ شَمْسٍ لَضْحِي
 سُرُورٌ فَوْادِ الْبَشِيرِ النَّذِيرِ
 فَهَلْ تَعْلَمُونَ لَهُ مِنْ تَطْيِيرِ
 لَهُ غُرَّةٌ مِثْلُ بَدْرِ مَنْوَرِ .

قَالَ جَدُّ رَسُولِ اللَّهِ مِنْ بَحْتِهِ: (حَسِينَ مَنِي وَأَنَا مِنْ حَسِينٍ) (أَحَبُّ اللَّهِ مِنْ أَحَبِّ حَسِينًا) (الْحَسِينُ مِصْبَاحُ الْمَهْدِ
 وَسَفِينَةُ النَّجَاةِ) (الْحَسَنُ وَالْحَسِينُ رِيحَانَتَايَ مِنَ الدُّنْيَا) .

وَالْأَهْمِيَّةُ دَوْرُ الْأَمَامِ الْحَسَنِ عَلَيْهِ السَّلَامُ فِي قِيَادَةِ الْأُمَّةِ، أَرَادَ النَّبِيُّ مُحَمَّدٌ مِنْ أَنْ يُشِيرَ لِقَضِيَّةٍ هَامَةٍ وَحَادِثَةٍ تَحْدِثُ لَهُ،
 فَلَيْسَ اعْتِبَارًا لِنَبِيِّ مَعْصُومٍ مِنَ الْخَطَا وَالزَّلَلِ أَنْ يَتَكَلَّمَ بِهَذَا الْكَلَامِ وَأَنْ لَا يُسِيرَ بِالْجَوَاطِفِ وَلَا يَقُولَ الْمُدْحَجُ بِحَى حَضِيَّةٍ لِأَنَّهُ
 جَلِيلٌ، أَنْ يَقْضَى مِنْ كُلِّ ذَلِكَ أَنَّ الْمَبَادِيءَ الَّتِي عَشُرَتْ مِنْ جِلْمِهَا الْحَسِينِ عَلَيْهِ السَّلَامُ هِيَ مَبَادِيءُهُ، وَهِيَ مَبَادِيءُ الْإِسْلَامِ الْعَظِيمِ وَ
 الْقُرْآنِ الْكَرِيمِ .

سَيِّدِ الشُّهَدَاءِ طَاهِجَةِ الْجِهَادِ وَالْعِلْمِ وَالشُّجَاعَةِ وَالْحِلْمِ، فَانْزَلَهُ اللَّهُ عَلَيْهِ عِلْمَ النَّاسِ كَيْفَ يَعِيشُوا أَحْرَارًا، «وَأَنْ لَمْ يَكُنْ
 لَكُمْ دِينٌ فَكُونُوا أَحْرَارًا فِي دُنْيَاكُمْ» .

كَانَ اخْتِلَافًا اخْتِلَاقَ الْأَنْبِيَاءِ وَالرُّسُلِ، دَخَلَتْ عَلَيْهِ جَارِيَةٌ أَهْدَتْهُ بَاقَةَ مِنَ الرَّيْحَانِ، قَالَ لَهَا أَذْهَبِي فَانْتِ حُرَّةٌ فِي سَبِيلِ اللَّهِ
 فَقِيلَ لَهُ: إِنَّهَا أَهْدَتْكَ بَاقَةَ مِنَ الرَّيْحَانِ، قَالَ لَأَنْ اللَّهُ تَبَارَكَ وَتَعَالَى قَالَ: «رَوَاذِ حَيْدِيمٍ بِتَحِيَّةٍ فَحَيُّوا بِأَحْسَنِ مَفْهَمِهَا»، وَمَا
 وَجَدْتَ أَحْسَنَ مِنْ بَاقَةِ الرَّيْحَانِ إِلَّا أَنْ اعْتَمَقَهَا وَأَطْلَقَ رَاحَتَهَا، وَذَاتَ مَرَّةٍ قَامَ أَحَدُ غُلَامَانِهِ بِجُنَايَةٍ يَسْتَحِقُّ الْعِقَابَ، فَتَأَثَّرَ

الامام عليه السلام، جاء ذلك الغلام ووقف بين يديه وقال: والكاهن الغيظ، قال وقد كظمت غيظي عنك، قال: ود
العافين عن الناس، قال: قد عفوت عنك، قال: والله يحب المحسنين، قال: انت حر لوجه الله .

كان في الليل للظلم والبرد القارس يطرق ابواب الفقراء والمساكين وكان يعول اربعة امانه عائله كامله، وكان يفتح
باب دارة في النهار لقضاء حوائج الناس، وهو القائل: «ومن نعم الله عليكم حوائج الناس اليكم» .

وفي الحديث ات (ما كان لله ينمو)، والامام الحسين عليه السلام حارب وثار ضد طغاة بني امية وعبد الله بن الزبير
كذلك حاربهم وثار ضدهم، وكلاهما قتلا ممن الذي بقى خالد امدي الدهور؟ اليس الحسين عليه السلام؟ لماذا؟ لان ابن
الزبير حارب من اجل المصلحة، والحسين ع حارب من اجل الله وبقية خالدا، اجل ات شخصية الامام الحسين ع خالدا، كما
تنبأت الحوراء زينب عليها السلام ما قالت: «روسي يصون بهذا اللطف علماً القبر سيد الشهداء، لا يدرس اثره ولا يحور اسمه
على كروم الليالي والايام، وليجهدت امة الكفر وشياخ الضلالة في محوه وتطهيره، فلا يزداد اثره الا ظهوراً، وامره الاعلوا»
وسبقي خالد كما قالت زينب ليزيد: (فوالله لا تمخوذ كونا ولا تميت وحيناً ولا تدرك امدنا، ولا ترخص عنك عارها
وهل رأيت الافئدة، وآياك الاعلاء، وجمعت الابداء، يا يزيد ما سمعت قول الله تعالى: ولا تحسبن الذين قتلوا في
سبيل الله امواتاً بل احياء عند ربهم يرزقون) .

وما هذا الكتاب لسماحة الوالد المحترم لا دليل على ان الحسين عليه السلام خالدا وان الشجرة الطيبة التي اصلها في السماء ما
زالت فروعها خالداً وحيه على الارض ومغفظة من قبل الله عز وجل الى يوم يعثون .

صحيح ان الامام الحسين عليه السلام راح هو واثان وسبعون من عشيرته واصحابه قرايين للثورة التي قام بها ضد
الطاغية الاموي يزيد بن معاوية في يوم عاشوراء (العاشر من محرم سنة ١٠ للهجرة) ودفن في صحراء كربلاء، لكن بعد
ذلك اصبح قبره منارةً لغيره الوافدون من كل فج عميق، ولان الحسين حياً متجسداً في نفوس شيعة اهل البيت ع .

والله عز وجل آكرم الحسين عليه السلام وعوضه بشهادته كما قال الرسول العظيم ع: «عوض الله حسيتنا بشهادته ثلاثة
ان جعل الشفاء في تربته واستجابة الدعاء تحت قبته والامة من ذريته»، وهذا واضح وملبس بشهادة واجماع الفقهاء
بعد نصوص الائمة المحصومين عليهم السلام، كما انه ملبس من قبل الشيعة بان تربته الامام الحسين ع يعطى منها بمقدار العدة
للريض فيلشاف، وكذلك الدعاء تحت قبته مستجاب ولا ترد دعوة داع وحاجة محتاج في ذلك المكان الشريف، وكان عرف
ان كل ذلك بشروط آداب، والطالب يراجع المصادر المختصة بهذا الباب، ولا يسعنا في هذه المقدمة ان نتعرض لهذا الموضوع
الا على سبيل الاختصار والايجاز، وبالنسبة الى ان الامة من ذريته لا يشك شي من موال في هذا الحديث، وكلنا اتباع وشيعة نوال
الامة الاثنى عشر ونعادي اعدائهم، وهذا من مبادئنا وعقائدنا وفروع ديننا، وكتبنا العقائدية الامامية شرح فيها هذا الباب
وما يكفي كل انسان ذو بصيرة وباحث ذو عقيدة .

فسلام عليك يا ابا عبد الله الحسين يوم ولدت ويوم استشهدت ويوم سبعت حياً، ونسأل الله العلي القدير ان يرزقنا زيارة الامام الحسين
عليه السلام عاجلاً وشفاعته اجلاً، وما ذلك على الله بعزيز، وآخردعوانا ان الحمد لله رب العالمين والصلاة والسلام على محمد وآله

بِسْمِ اللَّهِ الرَّحْمَنِ الرَّحِيمِ

الحمد لله رب العالمين، والصلاة والسلام على أشرف البريات ومفخر المكنات سيدنا ونبينا إبي القاسم محمد وآله المعصومين المظلومين، لا سيما سيدنا ومولانا واما مناسيد الجن والانس الحجة بن الحسن العسكري عجل الله فرجه الشريف .

وبعد؛ هذا المجلد الثاني من كتاب «الشجرة الطيبة في انساب الطالبيين» لآستاذنا السيد المؤيد الجليل النبيل و الناقد البصير والمحقق النحرير العالم في الفنون المختلفة العلامة لانساب السيد فاضل الموسوي الصفوي دام عزه اما نسب المؤلف وحياته واولاده فقد مر اجمالاً في مقدمة الجزء الاول من كتابه، وسيأتي لاحقاً في الجزء الخاص بالسادة الموسويين، مفصلاً انشاء الله، وأعرض الى نبذة من تجاربه وتبحره في العلوم المختلفة، سيما في علم الانساب .

علم الانساب

علم يبحث فيه عن اولاد الائمة وبيوتات العلويين، (هذا علم الانساب بالمعنى الأخص) ولعلم الانساب معنى اعم، وهو البحث عن كل بيت وسلسلة في العالم، ولفقهاء الفائدة في ذلك، ينحصر هذا العلم في انساب العلويين، اما موضوعه، هو البحث في تواريخ العلويين وعلماهم وحياتهم ومزاراتهم، ومن حيث فائدته التي ليسأل الناس عنها غالباً فذلك يتطلب منا تأليف كتاب مفصل انشاء الله تعالى .

اما بتحرر العلامة المؤلف في هذا العلم الشريف يبلغ الى درجات عالية، بحيث يمتاز على علماء النسب بخصوصاً؛ اولاً؛ تخصصه وتحقيقه في انساب السادة للبلاد المختلفة كالعراق وايران والهند والباكستان و كشمير وافغانستان وماليزيا وسوريا، وهذا لا نجد له نظيراً في النسابة، او يوجد اقل واضعف، لانهم رضوان الله عليهم كل واحد منهم يختص لبلد معين او بيت ما، لكن المؤلف جامع لانساب السادة في جميع العالم . ثانياً؛ وقوفه على بعض الاخطاء التي مضى عليها قرون في بعض المشجرات وكتب الانساب والتاريخ، و المؤلف صححها بعد وقوفه عليها .

ثالثاً؛ تبجته وتحقيقه في جميع شعب علم الانساب مثل العلم بفروع البيوتات وحفظها ومعرفة تواريخ و سيرة كبار السادة ومراقدة العلويين المنورة .

رابعاً؛ اهتمامه واستعماله لطريقة المشجرات التي هي سهل طريق في معرفة الانساب، وكان يهتم النسابة غالباً على الطريق المبسوط الذي يتعسر فيه لفهم الانساب .

خامساً؛ شيوع علم الانساب بين الطلاب وعامة الناس عن طريق كتابه الشامل لانساب المعاصرين ومشجرت القديماء، وهذا يخرج علم الانساب واهله من بنو التاريخ .

اما الاساندة في علم الانساب الذي استفاد منهم المؤلف الموصوف ومن كتبهم وعن طريق مراجعتهم والمباحثة

معهم فهم من اعلام علم الانساب والتاريخ في البلاد المختلفة، لا سيما في العتبات المقدسة، فمن معارفهم :

- ١- العلامة النسابي تاج الدين الجليل السيد مهدي الوردى في الكاظمية .
- ٢- العلامة النسابي السيد سعيد ثابت سادن روضه ابي الفضل العباسي .
- ٣- العلامة المؤرخ النساب الحاج عطيه وداي المؤرخ الشهير في لعراق وصاحب الكتب المشهورة في التاريخ و مخطوطات الانساب .
- ٤- العلامة النسابي والمؤرخ الكبير الشيخ طه الهنداوي، وانا اروي عنهم بواسطة المؤلف .

علم الطب والعلوم الطبيعية

للمؤلف معرفة كاملة ونادرة في علم الطب، ويبلغ الى درجة تصيرة من نواذر هذا العلم، لانه اكمل تحقيقة في اقسام متعددة لهذا الطب، اعنى طب النبى صلى الله عليه وآله وسلم والصلاة والسلام، وطب الاعشاب لجميع البلدان الهند والباكستان و كشمير والعراق وايران والصين واليونان، وله المام ومعرفة بالطب الجديد، وهذا الشئ لا يجمع في شخص واحد، وكاله معرفة في علوم الادوية (فيزيولوجي)، اناقومي وغيرها من العلوم الطبيعية، وله تأليف و تركيب، اعنى «دائرة المعارف كبير طب اسلامى» في مكتب اهل البيت للعلامة آية الله الشيخ مصطفى النوراني .

العلوم الادبية

للمؤلف المام بالعربية من الصرف والنحو والبلاغة، لكنه ممتاز عن غيره انه عالم بلغات متعددة وادبياتها، كالفارسية والانكليزية والاردية والهندية وبعض اللغات المحلية كاللغة البليتانية لغة بعض مناطق كشمير . اما ادبيات اللغة الفارسية درس كتاب «رگستان و بستان» في اوانل عمرة بالهند عند والدته، هذا المتن للأدب الفارسي (لمصالح الدين سعدى الشيرازي) وله تسلط كامل على فهم وقراءته، اما الانكليزية فله تسلط كامل في المكالمة والادبيات، ويتقنها اتقان جيد .

العلوم الحوزوية :

وان كان المؤلف اشتغالات في مشاغل وعلوم مختلفة، فانه مع هذا اكمل دراساته للعلوم الدينية عند ائمة الحوزة العلمية، ودرس الكتب المتداولة في الحوزات العلمية الامامية في هذا العصر، وحضر دروس الخارج عند كبار الاساتذة في قسم المقدسة .

التاريخ والجغرافيا :

العلاقة الموجودة بين علم الانساب والتاريخ والجغرافيا تلمزان يكون للسيد المؤلف المام بعلم التاريخ والجغرافيا، فله معرفة كاملة وشاملة بالكتب التاريخية، كتواريخ البلدان ومعرفة المناطق والقرى وجغرافيتها . وانا استفدت من السيد المؤلف في علم الانساب والتاريخ، وادري الانساب من الكتب المعتمدة للانساب و التاريخ والروايات للائمة المعصومين عليهم السلام، واخيرا ندعو الله سبحانه وتعالى ان يختم هذا الزمان بظهور الحجة بن الحسن العسكري عجل الله تعالى فرجه، والحمد لله رب العالمين .

بسم الله الرحمن الرحيم

الحمد لله رب العالمين والصلاة والسلام على اشرف خلقه
محمد وآله الطيبين الطاهرين وعبدك محمد بن عبد الله
سبط علام الاعلام ملاذ الانام المحجة السيد فاضل الموسوي الصفوي
دام امين نماز در تعبد امور حسبيه سوطه باذن محمد جامع الشرائط وشرائط
مباشرة در تصرف حقوق شرعية منطبقه مانند زكاة ورد مظالم وجمع المائت
وغيره مطابقة وسمك مبارك امام عليه السلام و صرف كفايت انهارا در حوائج
شرعية خودشان و ما بقى را با بجايت باسم مرد در فائز حوزات علمية
و جامع نياز باشد متوسل تا نصف از سهم امام م و سایر حقوق شرعية
نوارد مقرر شرعية صرف بفرمانيد و غير سبب انجايت تمام وجه در ارباب
حقوق رسانند و اوصيه ذات تا نيلا بلا زنة الفتوى و توكيل
سبيل الاحتياط فانه وسيلة لاجاد ان الانبياء في صالح ولا خلاف ان
عبدالله بن ابي طالب
السنزاري
١٤١٣ هـ

بسم الله الرحمن الرحيم
الحمد لله رب العالمين والصلاة والسلام على اشرف خلقه
محمد وآله الطيبين الطاهرين وعبدك محمد بن عبد الله
سبط علام الاعلام ملاذ الانام المحجة السيد فاضل الموسوي الصفوي
دام امين نماز در تعبد امور حسبيه سوطه باذن محمد جامع الشرائط وشرائط
مباشرة در تصرف حقوق شرعية منطبقه مانند زكاة ورد مظالم وجمع المائت
وغيره مطابقة وسمك مبارك امام عليه السلام و صرف كفايت انهارا در حوائج
شرعية خودشان و ما بقى را با بجايت باسم مرد در فائز حوزات علمية
و جامع نياز باشد متوسل تا نصف از سهم امام م و سایر حقوق شرعية
نوارد مقرر شرعية صرف بفرمانيد و غير سبب انجايت تمام وجه در ارباب
حقوق رسانند و اوصيه ذات تا نيلا بلا زنة الفتوى و توكيل
سبيل الاحتياط فانه وسيلة لاجاد ان الانبياء في صالح ولا خلاف ان
عبدالله بن ابي طالب
السنزاري
١٤١٣ هـ

بسم الله الرحمن الرحيم
الحمد لله رب العالمين والصلاة والسلام على اشرف خلقه
محمد وآله الطيبين الطاهرين وعبدك محمد بن عبد الله
سبط علام الاعلام ملاذ الانام المحجة السيد فاضل الموسوي الصفوي
دام امين نماز در تعبد امور حسبيه سوطه باذن محمد جامع الشرائط وشرائط
مباشرة در تصرف حقوق شرعية منطبقه مانند زكاة ورد مظالم وجمع المائت
وغيره مطابقة وسمك مبارك امام عليه السلام و صرف كفايت انهارا در حوائج
شرعية خودشان و ما بقى را با بجايت باسم مرد در فائز حوزات علمية
و جامع نياز باشد متوسل تا نصف از سهم امام م و سایر حقوق شرعية
نوارد مقرر شرعية صرف بفرمانيد و غير سبب انجايت تمام وجه در ارباب
حقوق رسانند و اوصيه ذات تا نيلا بلا زنة الفتوى و توكيل
سبيل الاحتياط فانه وسيلة لاجاد ان الانبياء في صالح ولا خلاف ان
عبدالله بن ابي طالب
السنزاري
١٤١٣ هـ

بسم الله الرحمن الرحيم

الحمد لله الذي رفع درجات العلماء وفضل مآذهم على دماء الشهداء
والصلاة والسلام على الامم بالشرعية الغراء ومؤسس الملة البيضاء
محمد المصطفى خاتم الانبياء وآله الطيبين الطاهرين الحجاب
وتعد ما ن شرف العلم لا يخفى وفضله لا يحصى قد ورثه اقله من الانبياء
ونالوا بذلك نيابة خاتم الاوصياء وامن من الله عليه بهذه النعمة العظيمة
وسلك سبيل السلف الصالح واجتهد في تحصيل العلوم الدينية والمعارف
الاسلامية حجاب العلامة الحجة السيد فاضل الموسوي الصفوي امن افضاله
واستجارته من تركا للا نظام بني سلك الرواة وحماة الاسلام و زعامة الاحكام
ما حازت مآمو له واحبت مسأولة واحزت له دامت تاييداته ان يزوي
عني كل ما صح لي روايته عن مشايخي الاساطين العظام و اساتيدي العقول
الكرام كسأهم الله حلال الرضوان و انظر عليهم سحائب العفوان و اوصيه
دام اجلاله بتعوى الله والافقة والتنشيت في ما يزويه ويسلوك سبيل الاحتياط
فانه ليس بناكب عن الصراط من سلك سبيل الاحتياط وان لا نكسني من
صالح الدعوات والسلام على من اتبع الهدى وهوى النفس عن الهوى فان
الجنة هي المأوى

بسم الله الرحمن الرحيم
الحمد لله الذي رفع درجات العلماء وفضل مآذهم على دماء الشهداء
والصلاة والسلام على الامم بالشرعية الغراء ومؤسس الملة البيضاء
محمد المصطفى خاتم الانبياء وآله الطيبين الطاهرين الحجاب
وتعد ما ن شرف العلم لا يخفى وفضله لا يحصى قد ورثه اقله من الانبياء
ونالوا بذلك نيابة خاتم الاوصياء وامن من الله عليه بهذه النعمة العظيمة
وسلك سبيل السلف الصالح واجتهد في تحصيل العلوم الدينية والمعارف
الاسلامية حجاب العلامة الحجة السيد فاضل الموسوي الصفوي امن افضاله
واستجارته من تركا للا نظام بني سلك الرواة وحماة الاسلام و زعامة الاحكام
ما حازت مآمو له واحبت مسأولة واحزت له دامت تاييداته ان يزوي
عني كل ما صح لي روايته عن مشايخي الاساطين العظام و اساتيدي العقول
الكرام كسأهم الله حلال الرضوان و انظر عليهم سحائب العفوان و اوصيه
دام اجلاله بتعوى الله والافقة والتنشيت في ما يزويه ويسلوك سبيل الاحتياط
فانه ليس بناكب عن الصراط من سلك سبيل الاحتياط وان لا نكسني من
صالح الدعوات والسلام على من اتبع الهدى وهوى النفس عن الهوى فان
الجنة هي المأوى



بِسْمِ اللَّهِ الرَّحْمَنِ الرَّحِيمِ

الحمد لله رب العالمين - والصلاة والسلام على محمد وال الصالحين واللعن المذمومين
على أعدائهم أجمعين وبعد جناب مستطاب ثقتنا الإسلامية والمسلمين آقای سید
فاضل موسوی خلیجی زاده دام عزه العالی مجازند وکلیلاً در کلیه پاکستان
در اخذ سهم مبارک امام عجلتو ومظالم عباد و زکوة و صدقات و نذورات
و صرفه تصرفات در امر معاش خود و امور مقرر شرعی - و ارسال
باقات را برای اینجانب تا صرف شود در اداره حوزه های علمیه اسلامی
و نیز مجازند در نقل روایات از کتب معتبره شیعه از ائمه معصومین
علیهم السلام و اوصیاء بالا احتیاط فکلی الامور و ان لا ینسانی من صالح الدعوات

کمال انشاء الله تعالی بفتح شهر رجب کماله
محمد بن حسین
الاشعری

بِسْمِ اللَّهِ الرَّحْمَنِ الرَّحِيمِ

الحمد لله رب العالمين - والصلاة والسلام على محمد وال الصالحين واللعن المذمومين
على أعدائهم أجمعين وبعد جناب مستطاب ثقتنا الإسلامية والمسلمين آقای سید
فاضل موسوی خلیجی زاده دام عزه العالی مجازند وکلیلاً در کلیه پاکستان
در اخذ سهم مبارک امام عجلتو ومظالم عباد و زکوة و صدقات و نذورات
و صرفه تصرفات در امر معاش خود و امور مقرر شرعی - و ارسال
باقات را برای اینجانب تا صرف شود در اداره حوزه های علمیه اسلامی
و نیز مجازند در نقل روایات از کتب معتبره شیعه از ائمه معصومین
علیهم السلام و اوصیاء بالا احتیاط فکلی الامور و ان لا ینسانی من صالح الدعوات

الاشعری
محمد بن حسین

بِسْمِ اللَّهِ الرَّحْمَنِ الرَّحِيمِ

الحمد لله رب العالمين والصلاة والسلام على سيدنا محمد وآله الطاهرين

« بسم الله الرحمن الرحيم »

و بعد فان جناب العالم الفاضل سيدنا والعماد المعتمد صاحب
القريّة السليمة والسليقة المستقيمة ثقة الاعلام ووجه الاسلام
السيد فاضل موسوي قد استجاز عن نقل الروايات الواردة في المعصومين
فاخرت له ان يروي عني الروايات الواردة عن سادات الائمة البررة المذكورة في كتب
انصاف بطرق الفقهية اليم وهو دم جود قد كتب كتابا منها هذا الكتاب المحمدي
شجرة ساداتنا من ولد الائمة المعصومين عليهم السلام ومع ذلك معارف بالقلب
القديم وكبير ولذلك يستعمل سنوات عديدة في مكتباته مكتب جعل البينة
و محضر في اجاي الاصول والفقهية منذ ما قدم من اجف الاشرف الى
بلدة قم مشرفة صانعا الله عن احدنا و اوصيه بملازمة التقوى والاحتياط
و ان لا ينساني من صالح دعواته و السلام عليه ومع عباد الله الصالحين

الحمد لله الذي فضل مزار العلماء على دماء الشهداء واصلاة و اسلام على خير
خلقه محمد وآله واصفياء واللعن المذمومين على اعدائهم في يوم الجزاء ولا يخفى
ان اسد الدليل واهدى السبيل الى الحق واصله وقال تعالى: « فاذا بعد الحق الا
الضلال » التمسك باصل بيت العصمة والاستئذان بانوار الائمة واتباع
انوار علماء الامامية بالتروي في مناهلهم و تحمل فقههم درسا و حفظا و ضبطا
و قرائنة واجازة ورواية و دراية و بعد جناب مستطاب اعلم الفاضل ثقتنا
الاعلى فخر الانام محمد اسلام سيد فاضل موسوي بصرفي مجاز و ما ذون ينجند
در نقل اخبار و آثار ائمة اطهار عليهم السلام از كتب معتبره متداوله بين علماء امامية
رضوان الله عليهم با مواعلت شرائط مذكور در محل ان ، و نیز مجازي باشند در
تصديقه امور حسيبه منوط با اجازه حاكم شرع با تشييع جهات حكيه و ممنوعيه ،
و هيئين مجازي باشند در اخذ حقوق شرعيه و صرف انها در موارد مقرر شرعا
و مجازي باشند در اخذ سهم امام عليه السلام و صرف ثلث ان را در امر معاش
خود و در امور مقرر شرعيه ، و اوصيه ايده الله تعالى في جميع الحالات
بالاحتياط بملازمة التقوى و اجوبته ان لا ينساني من صالح الدعوات في نظام
الاجابة كمال انشاء الله تعالى و اسلام عليه و على جميع المؤمنين و رحمة
الله وبركاته ...

محمد بن حسين
الاشعري
۱۴۱۲
هـ ق



بِسْمِ اللَّهِ الرَّحْمَنِ الرَّحِيمِ

لله جل مجده اجازة الحمد والشكر، وعن جوده وكفه لكل شئ رواية الآلاء والنعماء وأصلي واسم على من بوجوده الشريف ختمت سلسلة الرسالة وآله واصحابه الذين هم مبدأ التحديث والرواية .

وبعد ، فقد استجازني اخي في الله ووليي فيه عزوجل سليل الاعاظم ونتيجة الأكارم ذخر الايام حجة الاسلام العلامة الجليل السيد فأبيل الموسوي

الصفوي دام مؤيدا ومسددا تأسيا بالسلف الصالح الكرام ودخولا في سلسلة المشايخ العظام (نور السرازم) ان يروي عني جميع ما صحت لي

روايته وسأنت لدي اجازة بطريقي الوثيقة الوفيرة وأساندي المتقنة الكثيرة المنتهية الى ائمة اهل بيت العصمة والطهارة (عليهم السلام) فاستخرت المولى

جل وعلا واجزت له ان يروي عني جميع ما صحت لي روايته وسأنت لدي اجازة بطريقي واساندي المتقنة عن مشايخي العظام (عليهم السلام) درجاتهم في

والقيام) من الكتب المعبرة كالكتب الأربعة التي اشتهرت في الامصار اشتجار الشمس في رابعة النهار (الكافي والفتية والتحذير والاستبصار)

والكتب الأربعة المتأخرة عنها (الوافي والوسائل والمستدرک وبحار الانوار) وهكذا كل الزبر والاسفار في الاحاديث الماثورة والخبار المعتمده عند

العلماء الأعاظم الاخبار واحص بالذکر الموسوعة القيمة الثمينة جامع احاديث الشيعة لسيد علماء الاسلام من انتهى اليه رئاسة المذهب

في عصره زعيم الطائفة الامام المجدد آية الله العظمى السيد الحاج آقا حسين كطباطبائي (البروجردي) (عليه السلام) في الباب ورمته رجع في

الدراسة فلم يرو عني جميع الاحاديث المعبرة بشرط التحفظ والتثبت في النقل ومراعات كمال الاحتياط واوصيه سلمه الله تعالى ونفسي

المسيئة الخاطئة بملازمة الورع والتقوى في السر والعلن كما هو الترويق من جنابه سلمه الله تعالى وان لا ينساني من الدعوات الصالحات

في جميع الحالات الخلووات والجلوات ولا سيما عقيب الصلوات انه محييب الدعوات وآخر دعوانا ان الحمد لله رب العالمين والسلام

حزبه راجي رحمة رب
العباير الحسيني الكاشاني عن

عليهم وعلى جميع عباد الله العالمين ورحمة الله وبركاته - يوم عيد الأضحية المبارك ١٤١١ هـ



مدرسہ الامام امیر المؤمنین

بیتنا

تم جوڑویر

الحمد للہ الذی انزل احسن الحجرت کیون للعالین تیزا واصفہ و انت امام علی الصالح
بالامور والاطمین بحق امدی استیبل اشرف ارض محمد ص، والد الامتہ الہدایۃ المصطفیٰ

وبس

ایہذا کان علم محمد ص لفتوزہ لفتوزہ وفہوزہ المہدی لہ من حسن علوم الشریعۃ الایمان
انصرف الیہ انظار العظام من علیہ السلام کم من محمد ص ففتوزہ و فافتوزہ و کافتوزہ
بل فافتوزہ بحکمتی تدوینہ و ضبطہ و تیسرہ حث الفتویٰ تبت کمال کبر و اہمیتہ
بجامع الکیار و الصفا فقہہ و ترجمہ علیہ ترجمہ

و لما کان لانسکاف فی سلسلہ رواہ انوار الابرار الالطیتم والاثر الہدایۃ المصون
و حج اشرف الیامین مصباح العجمی و اعلام اتقی و ذوی النہی الی بحی علیہ انوار الفتویٰ و الاثر
فی زمرۃ الحجرتین مع ما فیہ من فوائد فہون استجاز فی حدیثہ الاحکامیہ فاعلم علیہا لیس فیہ من
فی رواہ تکتب الامام الصفتہ و المورثہ فی جمیع الاحکام من کتاب الاربعة و غیر ما من انوار الہدایۃ
و بت کان جزیرا بزرگ اعتبار ان روی یعنی طبری، اتصلہ الیہ علم و علمتہم بہ بت یعنی نظام
بت الاجمال بنالسر و اسماہم تہم بہ حثہ و الامتہ و اوصیہ علیہا زمرہ الفتویٰ و حث
فی السر و العلن ان لایافی من صحیح الدعا کا انشاء ان شیخ احمد



تاریخ ۹ شعبان ۱۳۱۴

شمارہ ۱۰۰

بیوست

مدرسہ الامام امیر المؤمنین (ع)
حوزہ علمیہ قم

بسمہ تعالیٰ

الحمد للہ رب العالمین والصلوٰۃ والسلام علی الخلفاء الانبیاء والمرسلین
محمد وآلہ الطیبین الطاهرین الایمان الامام المنتظر علیہم الالف
الغیر والسلام و بعد بر حسب استجازہ ای کہ جناب جبر الا سلام
عماد الاعلام آقای سید فاضل علیہ السلام موسیٰ صمدی پیدائ
انرجحین بند بجا رہند و بر تصدی امور حنبلیہ کہ منوط است بہ اذن
فقیر جامع الشرائط باستخیمت نام جہا حکیمہ و موسیٰ غیر وہ
اخذ وجہ شریعیہ و بہرہ از قبیل زکوات و بھوی الممالک کند و مطلعہ
و کذا لکد بر خندہم مبارک امام ارواحنا فداہ و من عند ان و جوار
مقرب شریعیہ و ارسال بنیہ بر ایجاب جہت قائمہ حوزہ ہادی علیہ
سلام و ارعلاہ ان بنیہ عنی جمیع ما صححت لہ مدایتہ عن مشایخ العظام
تقدہم اللہ بر خندہم من الکتب المعتمد علیہا الی الاعلام و وصیرہ بالروای
بر السلف المتاملح من غلام زینۃ المتوی والاحتیاط وان لا یفتا فیہ
صالح الدعاء کالانشاء التامہ و السلام علیہ و علی الخلفاء الامینین



تم جوڑویر

بِسْمِ اللَّهِ الرَّحْمَنِ الرَّحِيمِ

جناب مستطاب مجتهد الامام والمسلمین و مبلغ احکام دین المبین
سلامات السادات و فاضل الاخلاق و الادیب آقای حاج سید فاضل
موسوی حفظه الله که همت مدبری بر درس لغو و اصول سطح اینجانب
حاضر می شدند او را بسیار علاقه مند و مشتاق به دروس و تخصصیلا
علوم دینیہ یافتیم، و بسیار سید جلیل القدر و مرد شریف و وزیری
هستند، لذا او را بحاجت و ماؤن دانستم و نقل روایات مرویہ از
اُمّ و معصومین صلوات الله علیہم اجمعین، و کتب و منابع خیر
معتبری و امیل و امر در هر جا هستند و میر و نذر مرد معلاقه مند و
ملازمین از وجود ایشان بهره های عملی فراخلاق را بر احسن الوجه
بنامند، و انشاء الله موفق باشند برای انجام وظیفه شریفه
و السلام علی من اتبع الهدی

احقر الکرامل علی المؤمنی

بِسْمِ اللَّهِ الرَّحْمَنِ الرَّحِيمِ

الحمد لله علی ما اجازنا من التصرف فی نعمه، التصرف الی الله و السلام
علی من اصطفاهم من انبیائه واصغیاءه لاستیما انفسهم
و انفسهم محمد و آله الطاهرین و اللاحق علی انفسهم
و بعد: فارت التسمیة بالقسر و الرف والفاضل العالم الذینف للسید
فاضل التسمیة ابن الحجته الحاج الشیخ الموسی الضموی
مسن منصفه الله سبحانه الالهائیه و سمو الرتبة حصر
منه فیها بوالایام در رسا فقهیه یونیه نه تم لظنه
الکی استجاب فی الرتبة عن المصومین علیهم صلوات الله علیهم
فاجرتهم سألته ان یرکب قیاصح لریه من الاجبار و الواس
المریدیه عن الأئمة اطهار الوجوده فی الوجود الصغیر علیها
آتی علیها مل و العلماء الابرار و التبعینها الکاف و الفقیهه و القهت
و الاستبصار، و بوسطه مشایخ یطرحهم المسندة المسجاة
فی مستندات الاجازات و اختصت بهم بالکر آیة الله العظمی الشیخ
ابو القاسم الموسی الخلی و الشهد السعید الشیخ ابوالقاسم الطهرانی و
الشیخ ابان بزرگ الطهرانی و الشیخ محمد رضا المظفر فله انوفیه
ان یرکب عنفسهم و اشتراطها بالیاد و طوط من التنبیه فی التعلیل و
ان الایستادن صلح دعوا تحترق فی المثالین فی وقتها
میرزا ملا مصفا علیان الیرغی الزاریه



الوڪالہ المظاہرہ والا جائزہ الشریف لآیۃ اللہ العظمیٰ المرجح الاعلیٰ السید ابوالحسن الاصفہانی قدس سرہ
الذی تحفہا الوالد المولف سماحہ حجی الاسلا والمسلمین الحاج السید نجف شاہ الموسوی لصفوی رحمۃ اللہ علیہ

یسر اللہ السید نجف الشیرازی

برہم پوخوان مومنین از اعالی ہندوستان و شکر و تہمت و کثیر وغیرہ محقق سجاد۔ چون تحریرت بسبب سد طریق ایران و نیامدن وجود و سایر عوارض قلبی طلب نجف اشرف در کمال پریشانی و حوزہ طلبہ در شرف تفرق و انحلال در این موقع بر کافرتیہ میں واجب لازم است۔ بمقدار مقدمہ رازیں توفہ مقدسہ کہ مرکز دیانت اسلام است مساعدت نمایند چون جناب مستطاب شایخ الاقصاب نجف السادۃ الاشراف والا شایخ قاسم نجف شاہ از وضعیت اینجا باخبر و مطلع و عزم ہر وجہت بمل خود را داشتند۔ ایشان را الزام نموده کہ کیفیت احوال دیکوگی را باخوان دینی و بزرگان موالیان حضرت امیر مومنان علیہ افضل الصلوٰۃ والسلام برسانند و در زمین ایشان را دکالت داده در افسدہ و جہہ را جہہ باین ارض تدریس کہ ہر کس بخواد مساعدتی بنماید و حسی برساند۔ بدست جناب ایشان دادہ خواہند رسانید و چنانکہ قبض رسید اینجا را بخوانند توسط ایشان خواہد رسید انشاء اللہ تعالیٰ امید است بزودی مساعدت کاملی شود۔ والسلام علی اخوانی المومنین و رحمتہ اللہ وبرکاتہ فی شہر ذی الحجۃ الحرام ۱۲۴۹ھ الاقر ابوالحسن الموسوی الاصفہانی

حالات چشم دید سید نجف شاہ و کیل جناب آیتہ اللہ آقاسید ابوالحسن الاصفہانی صاحب

مدظلم العالی در نجف اشرف (ملک عرب) کہ بوقت یلیت متاہدہ کردہ بود

آگاہ کردہ سے شہد و جملہ پیروان اسلام را عموماً و معتقدان مذہب اثناعشریہ را خصوصاً کہ اطاعت خدا و رسول و اہلبیت را برحمت اولاد مال و دولت مقدمے دارند و بال خویش را بہ راو خدا خرچ کردن و مستغنین را دادن از جمیع خیرات و صدقات اولیٰ ترے پندارند۔ عنان توجہ ایشان را بام ضروری و دنیا است لابدی منصف سے کہ کم کچھل حقیقہ تفسیر توفیق رب قدر بتاریخ عزہ شہر ذیقعدہ ۱۳۲۹ھ بر لے زیارت مخصوصہ نورد و بگاہ منبع عرفان و طریقت و لادوی گم گشتگان راہ ضلالت مولا الموالی سید ولایت و حقیقت و شامہ و اجروہ و ناموت الخ الرسول زوج البیت مظہر العوالم جناب سیدنا و مولانا علی ابن ابی طالب علیہ السلام۔ در نجف اشرف حاضر شدہ جبین نیاز بر استان عالیہا ہمادہ بہ زیارت و وضع طہرہ و شرف یاب شدہ باز در بلدہ طبریز نجف اشرف لے زیارت مقامات عالیہ و عنبات مقدسہ آدم دار ملاقات جناب فیضیاب فدائے اسلام آیتہ اللہ آقاسید ابوالحسن الاصفہانی صاحب فیضیاب شد۔ ایشان با من کمال اقلات و رافت پیش آمدند۔ چون ذکر تعلیم تدریس طلب در میان آمد نمودند کہ حالت طلب متعلمان مکاتب اسلامیہ باقیایت ہر دو انحطاط پذیر است و لو کہ باحوال تدریس و تعلیم تقریر زوال رفتہ است و وجہ تکلیف ایشان نہ رسیدن و ظائف موقوفات خمس ہمہام دیدہ ایامی مدکوۃ است کہ عدت سال منقضی ہودہ است کہ لو ایران بر لے نائزین نجف اشرف از جہت بعض عوارض راہ ایران مسدود است و یکس کہ عنایت زیارت روضہ طہرہ در ول داشتہ است۔ در نجف اشرف لے توان سید و بہر سبب حالات مکاتب و مدارس بوزن رسیدن امداد مالی روز بروز در انحطاط است۔ بمصدق سے

اگر باران بکوسمان نہ بارد - بساے دجلہ گرد و خشک ہوجہ

مجمع ادارہ عالیہ بجز امداد مالی ترقی کے توان یافت سید موسوف فرمودند کہ کسی حسب استطاعت خودشان در اصلاح توہم طلب مشغول ہستم حالانکہ مصارف بطلب ملے و بہ حاج ضروری ایشان قریباً ہزار روپیہ ماہوار صرف لے شود۔ حقی الامکان چہ بلذت بنگیل او کردہ سے شود و شب روز بہیں فکر ہستم۔ مرفوضہ ہند کہ شناسیم بہ سبب مومنین فنیان ملت رسانیدہ از ہم حقیقہ کہ ممکن شود امداد این ارا لازم فانیہ بموجب آں حسب استطاعت امداد مالی و لسانی را در بیخ نہ داشتہ ام و انشاء اللہ العزیز تا وقتیکہ حیات مستعار باقی است در خدمت دین و اعباد و طاہرین ملت بیضائے مطہرین سامعی خواہم ماند لیکن بمصدق سے

بہی آدم اعضائے یک دیگر اند - کہ از آفریش ز یک جوہر اند

جمع فنیان جسیل المناقب سب سول کرملی اللہ عزوجل و در مدنای اسلام را ازین حالات زار و شدائد ناگزیر مطلع ساختن برین اجبے فرض گشتہ است نہ کہ خداوند عالم در قرآن مجید و فرقان ہیذ فرمودہ است انما المؤمنون اخوة۔ بخدمت مومنین و متدینین ہم بریل ستانے رو آمینرا توسط اشتہار بنا اطلاع دادہ میشود۔ امیدوار ہستم کہ ہر کس بقدر حیثیت استطاعت بدلے و بدے امداد کردہ عنانہ با جورد عنانہ نامشکورے باشد و از مجاہدین باب العلم کہ لے آںما لابد بہدہن حاجت مقرون است مستفیذ ہوا بہ شد حالات طلب متعلمان نجف اشرف خلسے سخت ارد لوح قلت امداد و انشا و معارف کمال بہ ہند و بیچ مسیل ستعانت ہنذا ہند اگر شاہ گوجہر بتغاث بجانب ایشان شدہ و انان استحق قلت اعانتہ ان بکنیہ حضرت جل علاہ در و جہا اجز جل مضاعف المضاعف کردہ عطا فرمائید چنانکہ فرما سید۔ واللہین یففقون اما لحمی مسیل اللہ مکتل جتہ الخ۔ امیدوار ہستم کہ ہر کس بقدر ہیبت خود ہر چه میتشر شود۔ توسط پوست (ڈالک) بہ خدمت آیتہ اللہ جناب سید ابوالحسن صاحب موصوف برساند یا زہدہ فرستد۔ من خود کہ خدمت دین مصطفوی را بدل انجان حاضر ہستم بہ خدمت سید سومرف خواہم رسانید حالات جناب سید ابوالحسن الاصفہانی مثل بہ قدر شرف ظاہر است یکتا لے انجم جمیش این رسد کہ تمام متعلمان اشک اہل وہیالی خود داشتہ و واجب النفعہ است ہم معارف ایشان بزم توفیق داشتہ اند (طلبہ قریب یکہزار تا نصف نفر است اہل تربت نگر یککھ لچیل نغم است) کہ تقریباً ہزار روپیہ صرف لے آید بہ صلاح متعلمان مصروف ہستد لیکن تا بہ کے چون از ہر امداد و بیانیج ویر و وظیفہ و امداد و بکے استعانت طلب ملے خواہد آمد تا چند مدت قیامت تدریس تعلیم نہ ہاند۔ ہذا استغاثت ایشان ہمچہ اہل اسلام نوری واجب است کہ اولے سے ہر چه میسر آید توسط

وقف: بہ خدمت بیخ نائزین آدم و دی الاشراف المسلمین

پوست با توسط ہنہ فر ہم رسانندہ ارسال کردہ سے شود۔ من اعان المؤمنین اعان اللہ لہ۔ ان اللہ یضیع اجر الحسین نقتہ والسلام بخیر الامم تاریخ اشخیاں بمرسولان بللاغ باشند پس
احقر العباد الائم والمدرب ابو محمد نجف شاہ کہ بلای زوکیان را بہ اللہ فی الامم الحسین و جہدہ الاسلام و المسلمین محمد و آلہ علیہ السلام

الْمُتْرَكِينَ ضَرَبَ اللَّهُ مَثَلًا كَلِمَةً طَيِّبَةً كَشَجَرَةٍ طَيِّبَةٍ أَضْحَاهَا ثَابِتًا وَفَرْعُهَا فِي السَّمَاءِ
تُؤْتِي أُكْلَهَا كُلَّ حِينٍ بِإِذْنِ رَبِّهَا وَيَضْرِبُ اللَّهُ الْأَمْثَالَ لِلنَّاسِ لَعَلَّهُمْ يَتَذَكَّرُونَ . وَمِثْلُ كَلِمَةٍ خَبِيثَةٍ كَشَجَرَةٍ
خَبِيثَةٍ اجْتُثَّتْ مِنْ فَوْقِ الْأَرْضِ مَا لَهَا مِنْ قَرَارٍ . وَصَدَقَ اللَّهُ الْعَلِيُّ الْعَظِيمُ .

بِأَلِّ مُحَمَّدٍ عَرَفَ الصَّوَابَ وَفِي آيَاتِهِمْ نَزَلَ الْكِتَابُ

وَهُمْ حَجَّجَ الْأَلَاءَ عَلَى الْبِرَاءِ بِهِمْ وَجِدَّهُمْ لَا يَسْتَرَابُ

وَلَا سِيماً أَبُو حَسَنِ عَلِيٍّ لَدَى الْحَرْبِ مَرْتَبَةً تَهَابُ

طَعَامُ سَيْوْفِهِ هَجَمُ الْأَعَارِي وَفَيْضُ دَمِ الرِّقَابِ لَهُ شَرَابُ

وَضَرْبَتُهُ كَبَيْعَتُهُ بِخَيْمٍ مَعَاقِدُهَا مِنَ الْقَوْمِ الرِّقَابُ

عَلَى الدَّرِّ وَالزَّهَبِ الْمَصْفَا وَبِأَقْي النَّاسِ كَلِمُ تَرَابُ

هُوَ الْبِطَاءُ فِي الْمِحْرَابِ لَيْلًا هُوَ الضَّمَالُ إِذَا اسْتَدَّ الْفُرْيَانُ

هُوَ النَّبِيُّ الْعَظِيمُ وَفَلَاحُ نَوْجٍ وَبَابُ اللَّهِ إِذَا انْقَطَعَ الْخَطَابُ

أَيُّهَا الْعَالِي

إِنَّ نَسَبَكَ الشَّرِيفَ الَّذِي تَسْرَفْتَ بِهِ بِالْإِنْتِسَابِ إِلَى الرَّسُولِ الْأَعْظَمِ
عَلَيْهِ وَعَلَى آلِهِ أَفْضَلُ الصَّلَاةِ وَالسَّلَامِ وَالِى فَاطِمَةَ الزَّهْرَاءِ عَلَيْهَا السَّلَامُ
وَإِلَى أَعْيُنِ الْمُؤْمِنِينَ عَلِيٍّ الرَّيْضِيِّ مِنْ أَعْلَى اللَّهِ لَكَ الْمَقَامُ يَجِبُ أَنْ يَكُونَ
دَافِعًا لَكَ إِلَى الْإِقْتِدَاءِ بِهِمْ وَالسَّيْرِ بِسِيرِهِمْ وَالتَّخَلُّقِ بِأَخْلَاقِهِمْ
وَالْتَمَسَكَ بِمَبَادِئِهِمْ وَتَعَالَيْمِهِمْ وَاقْتَفَاءِ آثَارِ الْأَعْمَةِ مِنْ آلِهِمْ
حَتَّى تَكُونَ بِإِنْتِشَاءِ اللَّهِ خَيْرَ خَلْفٍ لِحَيْرِ سَلْفٍ .

نَسَبُ إِمَامِ الرُّسُلَيْنِ دِعَامَتُكَ وَعَمُودُهُ نُورُ الْبَيِّنَاتِ وَحَدِيدُ

فَاعْرِفْ حَقَّ هَذَا النَّسَبِ الطَّاهِرِ
وَدَعْ الْإِعْتِرَارَ وَالتَّفَاخُرَ
وَاجْعَلِ التَّقْوَى زَادَكَ
وَالْقُرْآنَ إِمَامَكَ
وَسَلْفَكَ الصَّالِحَ قَدْوَتَكَ

« إِنَّ اللَّهَ اصْطَفَىٰ آدَمَ وَنُوحًا وَآلَ إِبْرَاهِيمَ وَآلَ عِمْرَانَ عَلَى الْعَالَمِينَ نَذَرْنَاهُ يَغُضُّهُمِنَ بَعْضِهَا مِن بَعْضٍ وَاللَّهُ سَمِيعٌ عَلِيمٌ »
صدق الله العظيم

مقدمة المؤلف

بِسْمِ اللَّهِ الرَّحْمَنِ الرَّحِيمِ

أحمد بهائم من المحامد السنية ، وأشكره على سوانج نعمه الهنية وثمرات عوارفه اليانحة الجنية التي أبلغت المأمون وبلغت الأمية ، لاسيما التوفيق للإقرار بالنبوة المحمدية ، والإمامة الطولية ، والطهارة الفاطمية ، والسيادة الحسينية واليسالة الحسينية ، والعبادة السجادية ، والعلوم الباقية ، والاهمجة الصادقية ، والعلوم اللاطمية ، والرجاحة الرضوية والسماحة الجوادية ، والأخلاق التقوية ، والشهامة العسكرية ، والخاتمة المهدوية .

فأصلي وأسلم على ذي الأعراق الزكية والأعراف الزكية ، والقبلت الملكية البيعونية إلى البرية بالملحة المرضية ، وعلى آل وعترته أولى النفوس القدسية والعلوم اللدنية والمراتب العلية والناقب الطولية ، أئمة الأمة ولاسفي الغمة وسبل الهداية وأعلام الولاية ، وسفن النجاة وأبواب النجاة ، صلوات الله وسلامه عليه وعليهم صلاة وسلاماً يبلغان الأمل ويذكران العمل ما خُصت الأقدام وخُصت الأقدام .

أما بعد : فيقول الفقير إلى ربك الخفي (فاضل) ابن العلامة الحاج السيد نجف شاه الموسوي الصفوي عاملها الله بلفظها الخفي وفضلها السني . إن علم النسب علم عظيم المقدر ، ساطع الأنوار ، أشار الكتاب الإلهي إليه ، فقال سبحانه وتعالى (وجعلناكم شعوباً وقبائل لتعارفوا) ، وحث النبي (صلى الله عليه وآله) عليه ، فقال : (تعلموا أنسابكم لتعلموا أرحامكم) لاسيما نسب آل الرسول (عليهم السلام) لوجوب توفهم بالإجلال والإعظام ، كما وضع فيه البرهان ، ودل عليه القرآن ، حيث قال عز من قائل : (إنما يريد الله ليذهب عنكم الرجس أهل البيت ويطهركم تطهيراً) .

وكيف لا وهم خيرة الله التي اختارها ورفع في البلاد والعباد منارها ، ولم تنزل أنسابهم التي إليها يعتزون على تناول الأيام منبوتة ، وأحسابهم التي بها يتميزون على تداول الأقوام عن الخلل محوطة ،

وقد امتحن الله الأمة الإسلامية بأهل هذا البيت فجعل محبتهم ومودتهم أجراً لرسالة نبيه العظيم حيث قال (قل لا أسألكم عليه أجراً إلا المودة في القربى) .

أجل ، لقد أزماناً سبحانه وتعالى بمحبة قرني رسول الكريم الذين صارت محبتهم فرضاً واجباً ، وهذا يتطلب الاهتمام بالتعرف عليهم لأداء أجر الرسالة في محبتهم ، وهم عترة نبيي الطاهرين الذين أوصانا بهم جدهم المكرم بقوله (عليه وعليهم الصلاة والسلام) (لأنني خلف فيكم الثقلين كتاب الله وعترتي أهل بيتي ما أن تمسكتم بهما لن تضلوا أبداً) .

هذه بيوتات الطولية العاربية عن العار متوافرة ، وقبائل الفاطمية الطاهرة عن الغيار متطاهرة ، قد قام بتصحيح اتصالهم في كل زمان علامون من الأمة ، ونهض بتنقيح حالاتهم في كل أوان مهامون من الأئمة .

فعلم النسب المترتب عليه الأحكام الشرعية للمواريت وغيرها ، من أهم العلوم الإسلامية الذي من صيراته صلوات الأرحام وقد امت (عليه وعليهم الصلاة والسلام) بقوله : (اعرفوا أنسابكم لتعلموا أرحامكم ، فإنه لا تقرب لرحم إذا قطعت وإن كانت قريية ، ولا يجد بها إذا وصلت وإن كانت بعيدة) ، « كل سب ونسب ينقطع يوم القيامة إلا ما كان من سبي ونسبي » .

هذه وأمثالها الدوافع التي حققت المعنيين في مفظ النسب وترويته ، وتسجير السميرات وضبطها ، والاعتناء بسلاسل الآباء والأجداد وحفظها تشمل المتبعين إليه (عليه وآله الصلاة والسلام) فضيلة الانتساب إليه لأنهم هم المعنيون بقوله عز من قائل (واعلموا أنما غنمتم من شيء فأن لله خمسة وللرسول ولذي القربى).

واعلم رحمة الله أن شيعة أمير المؤمنين (عليه السلام) والأئمة من ولده (عليهم السلام) لم يزلوا في كل عصر وزمان ووقت وأوان ، مختلفين في زوايا الاستتار محتجبين احتجاب الأسرار في صدور الأحرار وذلك لما متواكب من معاداة أهل الاتحاد ومناوأة أولي النصب والعتاد ، الذين أزالوا أهل البيت (عليهم السلام) عن مقاماتهم ومراتبهم وسعوا في إخفاء مكارمهم الشريفة ومناقبتهم ، فلم يزل كل متطلب منهم يبذل في متابعة الهوى مقدوره ، ويلتهب حسداً ليطغى نور الله ويأبى الله إلا أن يتم نوره . كما روي عن أبي جعفر محمد بن علي الباقر (عليه السلام) أنه قال لبعض أصحابه : (يا فلان ! ما لقينا من ظلم قريش وإيانا وتظايرهم علينا ، وما لقي شيعةنا ومحبوينا من الناس أن رسول الله (صلى الله عليه وآله) قبض وقد أضمر الناس ؛ أنا أولى الناس بالناس ، فمالت علينا قريش حتى أخرجت الأمر عن محبته واحتجبت على الأنصار بحمنا ومحبتنا ثم تداولتها قريش وأمرأ بعد وأمرأ حتى رجعت إلينا فنكست ونصبت الحرب لنا ، ولم يزل صامب الأمر في صعود كؤود حتى قتل ، فبويج المن ابنه وعوهد ثم غدريه وأسلم ، ووثب عليه أهل العراق حتى طعن بخنجر في جنبه وانتهب عسكره وعولجت خلايفه أمهات أولاده ، فوادع معاوية وحقق دمه ودم أهل بيته وهم قليل حتى قتل .

ثم بايع الحسين (عليه السلام) من أهل العراق عسرون ألفاً ثم غدروا به وحرموا عليه وبيعت في أعناقهم فقتلوه ثم لم يزل أهل البيت تستدل وتستضام ، ونقصى ، ونتمهن ، ونحرم ، ونقتل ، ونخاف ولانأمن على دماثنا ودماء أولياننا ووجد الكاذبون الجاهلون لكذبهم ومجودهم موضعاً يتقربون به إلى أولياتهم وقضاة السوء وعمال السوء في كل بلدة فخدوهم بالأحاديث الموضوعية المنكوبة ورووا عما لم نقله وما لم نقله ليبغضونا إلى الناس ، وكان عظم ذلك وكبره في زمن معاوية بعد موت الحسن (عليه السلام) فقتلت شيعةنا بكل بلدة ، وقطعت الأيدي والأرجل على الظننة ، وصار من ذكر بحينا والإنقطاع إلينا حين أو نهب ماله أو هدمت داره ثم لم يزل البلاء يشتد ويزداد إلى زمان عبيد الله بن زياد قاتل الحسين (عليه السلام) ثم جاء الحجاج فقتلهم كل قتل وأخذهم بكل ظنة ونهمة ، حتى أن الرجل ليقال له : زنديق أو كافر أحب إليه من أن يقال له : شيعة علي .»

قال المؤلف (عفا الله عنه) : ولم يزل الأمر على ذلك سائراً في خلافة بني أمية حتى جاءت الخلافة العباسية فكانت أدهى وأمر وأضرى وأضره ، وما لقي أهل البيت (عليهم السلام) وشيعتهم في دولتهم أعظم مما متواكب في الخلافة الأموية كما قيل والله ما فعلت أمية فيهم محسار ما فعلت بنو العباس

ثم سب الزمان على ذلك وهم ، والسأن مضطرب و السنان مضطرب والرهور لا يزداد إلا عيوساً والأيام لا تبدي لأهل الحق إلا بؤساً ، ولا محفل للشيعة من هذه الخطات الشنيعة في الكثر الأعصار ومعظم الأمصار إلا الأترواع في زوايا

التقيت وإلا نطوء على المبرهنه البليته ، وهذا السبب الذي من أجله خفي علينا أحوال كثير من الساده .

ولأن الله سبحانه وتعالى لم يأمر بموالاتهم والتسلط بهم (عليهم السلام) فمنهم المقتول بالسيف صبراً ، ومنهم المسموم بكأس الحقد والحسد ، ومنهم من اغلقت عليه أبواب الطوامير والسجون ، ومنهم الذي هام على وجهه في الصحارى والغفار ناجياً بنفسه من الطلب . فأصبحوا وفي كل بلد لهم ذريته غير آفنين على أنفسهم ، خائفين من أعدائهم ، ومنهم من أسلمتهم الأيام وخانهم الناس الذين انكروا حقهم وجعلوا قضاهم ونكثوا ببعثهم .

ومنهم الذين أقضوا مضاجع الأعداء المناوشين وإن كانوا مخلوطين السلاح مخفين عن العيون ، ومنهم الذين لاذوا بالقرار ومنهم الذين قتلوا وضاعت أخبارهم ، وتفرقت أعقابهم وذراريهم بالأمصار لا يعرف عنهم شيئاً . واختلفت الأدوار التي عاشها العلويون بين السدة والرخاء ، والفسحة والضيق ، والخوف والأمان ، والاضطراب والاضمئان فمنهم من مال إلى السلطة الحاكمة بالتنازل لقبول ما يسند إليه من تولي المناصب وحل العقود ، وعقد الحول ، ومنهم المتعززين بالمصاهرة أخذوا وعطاء ، لا تملق وإرضاء ، ولالتنازل عن حق ثابت ، بل العمل على ابواء السردين وتأمين الخائفين ، فمن البعض منهم يتولى المناصب الهامة في الحام رغم المناورة الشديدة والكثرة الكثيرة من الأعداء .

ومنهم الذي تولت نقابة الأشراف ونقابة النقباء ذلك المنصب الذي ابتغى للخلاص من حوراة العلويين ونهضاتهم وما مهتت النقيب إلا فتح السجلات والرواوين لتسجيل الأسر العلوية في جرائد النسب ليطرد اللصيق ويقبل الحقيق . ومنهم الذي تسنى له الوصول إلى عروش السلطة والملوكية ليحكم الدول والولايات لتتاح فرصة ترويح فذهب أمجادهم ومث الناس وترغيبهم للتسلط بولاء آل محمد (عليهم السلام) .

فكرتني العصبية وبفتني النفس الأبيية ، على أن أصنف في أنساب الطالبين كتاباً يجمع بين الفروع والأصول ، ويضم الأجزاء التي النبوة ، ويستوعب شعوب هذا العلم ويستقصيها ولا يقادر من فوائده صغيرة ولا كبيرة إلا ويحسبها محمداً على اللب الخلوطة والطبوعة القديمة والحديثة التي تيسر لنا الوقوف عليها والتي كتبت بلغات متعددة منها العربية والفارسية والتركية والفندية إلى جانب السجلات النسبية الحديثة والمدينة المصورة منها والخلوطة التي هي بمجزة المعين وغيرهم من أصحاب هواية مَب الاطلاع وجمع الكتب والمكتبات . منبهاً على ما وقعت عليه من خلاف مسيراً إلى ما كان من نفي أو غزبانان أنقل كلام الرواة كما وقع إلي ، وأتحري نصوص الثقات كما يجب عليّ ، ولم أتحذر إثباتاً لمنفي ولا نفيًا لثابت ، ولم أقصر من عندي أيضاً من الخفي ولا طعنًا في غير تهافت ، بل أعمد على الحق الصريح ، وأتحري الصديق في إبطال وتصحيح ، يحتاج البدر إلى مطالعته ولا يستغني المنتهي عن مراجعته ، وأنا أرى أن يتلقاه من القبول قياً ويسر منه إلى السؤال وسائل .

هنا ما ساعدت عليه الحال وسمح به الزمن ، وأمكن تقييده وحصه من أنساب السادات ، ومعظم ما يراه القارئ في هذه الصفحات هو من تتبعات قديمة ، ومراجعات سابقة أمكن جمعها في هذه الجاللة وضم بعضها إلى بعض ، وأضيف إليها ما جدد من أثر ورأي وأنا لا أدعي الاستيفاء والاستقصاء ، كما لا أشك بأن في مراجعة بعض المصادر القديمة والحديثة ما يكمل البحث ويفي بالغرض ، ويؤدي حق المقام ، لكن الظروف لا تسمح بما سمحت به قبل اليوم ، من عمل متواصل ، وسهر طويل ، وصبر وجلد ، مما كان ولم يزل أذم مع الحياة عندنا ، وأهلى الأمانه لدينا ، وأنت لنا بذلك اليوم

والعمر مثل الكأس ير . سب في أواخره القذا

وأرجو مخلصاً أن يسلم من الهفوات والهفات ، والأخطاء والغلطات وإن وجد فيه أهل تقصيراً في التبع ، أو بعداً عن الموفى وخروجاً عن الغرض فحذرنا إليهم أن ذلك عن غفلة لا عمد ، وسهو لا قصد .

وأُميراً أقدم شكري وتقديري وثنائِي العاطر لكل من أزرني في هذا المشروع وأخص بالذكر الفاضل الطامل حجة الاسلام السيد حسن الهادي (١) الذي كان له الفضل في الشجير والتحقيق والكتابت جزاه الله خيراً .

والحمد لله على افضاله وأنعامه ونسأله العفو والصفح عن زلاتنا فهو العفو الغفور (وآخر دعواهم أن الحمد لله رب العالمين) . يونس / ١٠ .

فاضل ابن الحاج السيّد نجف شاه للوسري
الصفوي
يوم الجمعة ١٧ / جادي الثاني / ١٤١١ هـ

(١) هو فرع دوحه الشرف الناضر المقر بسمو قدره كل مناضل ومناظر الشهم الروع والخطيب البارع والمثل الأعلى للوفاء والصدقة وكيف لا يكون ذلك وهو المترعرع في دوحه الشرافة الحسب النسب والحق الأديب السيّد الذي ساد بالجدّ والجِدّ ولا عجب للسبل أن يخلف الأسد الذي كانت له اليد الطولى في انجاز هذا المشروع الضخم الفخم كما سيطلع عليه القراء فحياه الله وبياه والله دره وعليه أمره . سماحه سيّدنا حجة الاسلام السيّد حسن خير الحاج السيّد محمد علي ابن الخطيب حجة الاسلام السيّد حسن ابن احمد بن محمد رضا بن قاسم بن سعيد بن الحسن بن السيد صدر الدين زين العابدين بن العلامة السيد محمد المدعو بجد الحسين ابن العلامة مير احمد العلوي ابن العلامة الشهير نقيب السادات في عصره السيّد زين العابدين العاملي ابن المير عبد الله بن المير محمد بن المير صالح بن المير محمد جعفر الرفون طلب ابن المير احمد بن المير حمزة بن المير ابو القاسم بن المير حسين بن احمد بن عبد الله الشهري ابن المير محمد بن المير علي بن امير حسين ابن العلامة الشابة محمد الطيان بن المير حسين ابن المير علي بن احمد بن المير محمد عززي بن ابي جعفر الحسيني بن محمد الاطروس بن ابو الحسن علي بن حسين الطواف بن ابو الحسن علي الخارص بن ابي الحسين محمد الرياج ابن الامام الرهام جعفر الصادق بن الامام محمد الباقر بن الامام سيّد الساجدين زين العابدين بن الامام الشهيد الحسين سيّد الشهداء ابن امير المؤمنين علي بن ابي طالب وسيرة نساء العالمين فاطمة الزهراء بنت خاتم الانبياء والمرسلين محمد بن عبد الله (صلوات الله وسلامه عليهم اجمعين) . ١٠ شغل في شجير وتخطيط هذا الكتاب بخط الجليل

واسكن ايضاً حجة الاسلام الشيخ احمد الهاوندي الذي اكمل الشجير والتخطيط في الجزء الثاني للامام الحسن عليه السلام واشكراً ايضاً حجة الاسلام اديب الشايبة السيّد محمد رضا العناني وتعادنه معاني التحقيق وترسيم وتخطيط المشجرات و

له تأليفات واحداً تأليفاته «تفسير الحيات في آيات القران» .

بسم الله الرحمن الرحيم

الحمد لله الواحد الأحد ، والصلاة والسلام على نبيِّه محمد وآله ، صلاة لا يحصيها عدد .

أما بعد : فإنَّ علم النسب من أجل العلوم قدراً ، وأرفعها ذكراً ، ومن أهم ما يجب على العالم أن يتطبع للدين والدنيا
للشرف والفضيلة ، للأخلاق والتهديب . إلا أن لخصوص النسب الرأسي شرفاً وضاحاً لا يجارى ، وشأواً بعيداً
لا يلقى ، وكرامة ظاهرة لا تدرك ، وحسب من المفاز والمائر قول النبي الأعظم (صلى الله عليه وآله) : -
(كل سب ونسب منقطع يوم القيامة إلا سبِّي ونسبي) . وأكد (صلى الله عليه وآله) في الامحار بشرف آله
الأجيبين بأساليب من البيان وأغناء من القول حتى جعل ودهم أجر رسالته فأوجب على أُمَّته جمعاء ، فهو من فرائض
الدين الخفيف وأهم واجباته ، وبه فسر قوله لما بعث أمير المؤمنين علياً (عليه السلام) لينادي عنك باللحن على
ثلاثة أحدهم (منه خان أجيراً على أجرة) . فكان هو الأمير على بث الدعوة الإلهية . وأمر رسالته محبة
سلالته ، وتضافرت الأخبار عنه (صلى الله عليه وآله) في الأمر بحبهم وللحس على الأخذ بصالحهم ، وسد اعوانهم
 وإقامة أمرهم ، وإكبار مقامهم ، والإحتفاء بهم ، وقضاء حاجتهم ، وجعل ذلك كله يداً عنده مشكورة لمن عمل بشيء منها .
فروى صاحب كتاب (الأربعين من الأربعين) عن النبي (صلى الله عليه وآله) أنه قال : (من رأى أحداً من أولادي ولم يقم
اليه تعظيماً له فقد جفاني ، ومن جفاني فهو منافق) . وفي كتاب (الأربعين) للسيد علاء الدين عن سلمان
 الفارسي (رض) عن النبي (صلى الله عليه وآله) أنه قال : (من رأى واحداً من أولادي ولم يقم له قياماً كاعلاء
تعظيماً له ابتلاه الله ببلاء ليس له دواء) . أقول : وهذان الخبران يدلان صريحاً على لزوم القيام للسادات
 إذا دخلوا المجالس ، وحيث لا قائل بالفرق فيسمل استحباب القيام لسائر المؤمنين أيضاً ، ولا سيما العلماء ، وإن
 كان ذلك في شأن السادات أكد ، ومن هنا يظهر بطلان القول بكون القيام في المجالس تعظيماً للداخل على أهل
 المجلس بدعة ، ويؤيده العمومات . وللأسراف من آل محمد (صلى الله عليه وآله) سهم ذوي القربى المنصوص به
 في الذكر الحكيم وإلهم يعود سهم مسرفهم الأعظم بعد عود سهم الله تعالى إليهم ، فهي ضرائب مقررة جعلها الله لهم
 بعد أن أزيى بهم عن أخذ الصدقات الواجبة أو مطلقاً لأنها أوساخ يجب أن يترفع عن التلمظ بها آل محمد (صلى الله عليه وآله)
 فالعمل بأي من هذه الفرائض يستدعي الوقوف على الأنساب ومعرفة الصميم من الدخيل .

و قد حمل ذلك علماء الإمامية على الإكثار من التأليف في خصوص البيت الرأسي وأنسابهم ، واستساعوا له المتاعب
 بين جفلة وهبوط واعتراب وإقامة وضرب في الأرض للحصول على الغاية والاسراف على البيوت والقبائل وأنسابهم
 ومن يمت بهم أو يناد عنهم ، حرصاً على الإبقاء على هذه الشجرة الطيبة (أصلها ثابت وقرعها في السماء) منزهاً

عما عسى أن يلم بها من أدناس اللتصقين وتحقيقاً لموضوع فرائض صبح بها النبي الأئمة (صلى الله عليه وآله) .

ألم يقل أحدهم من ألف في أنساب الطالبين : رأيت أوان تعزبي في أكر البلاد التي وطأتها تشابهاً عظيماً بين الرجان والهجين
وتساوياً سديراً بين اللجيين (بضم اللام وفتح الجيم كالحسين بمعنى القضة) واللجين (بفتح اللام وكسر الجيم كالأمر زيد أفواه الإبل).

يكابر الذي العلوي فلا ينكر عليه ، ويتنازعان السرف فما من عارف بشأنها يرجع إلى الله ، وكثيراً يتعصب في الظاهر للدعي
توصلاً بذلك إلى الطعن في آل النبي (عليهم السلام) . ولم من قائل : لو عرفت سديراً صحيح النسب لتركته بترابه ، ووضعت

خدي تواضعاً على عتبة يابه . هذا لعمر الله محض الججاج ، والعناد الذي لا يطمع له في علاج . و . . . و . . . و . . .

كنت أجماني عن التعرّيف لما قد يوافي المطري من المجازفة في الثناء فيتجاوز المبح حدّه ، ويوقع صاحبه في ورطة الحياة ، لما تحوّه
إلى عين الرضا ، وما يجري مجراها من عوامل المغالاة ، وربما قصر البيان عن القدر اللازم فيكون الإنسان قد جنس مقام من حقوق
أخيه المؤمن . لكني سبرت كتاب (السجرة الطيبة) ، فوجدت شأواً له بعيداً لا يلحقه البيان ، وللقول فيه مسمماً تنبوعه جل
الإطراء ، فمهما تشدق القائل فيه وأطب فهو دون حقيقته ، وإن في السلوة عن تعرّيف كتاب مثله تنبهاً عن نصرته الحق ، وقعوداً

عن الواجب . فتصفحت وطالعت سطراً منه فامتلاّت نفسي إعجاباً وكباراً لهذا الجهود القيم الخالد ، الذي جاءته به يراعة الفاضل

المحقق الثقة السيد فاضل نجل الشريف العلوة السيد نجف شاه الوسوي الصفوي لازل مقبلاً للعلم والأدب ، ونبراساً للفضيلة والحسب

مع اعترافي بعجزتي عن أداء قليل من الشكر المحمّ تجاه هذا الجهاد الدائب . فيحق علينا أن نعرف لسيدنا المؤلف فضله الظاهر

وبه الواجبة المسداة ، وجميلة الوافر ، وإحسانه البليغ ، وأن نقدر له ما عاناه في سبيل تأليف كتابه الضخم الفخم من مناعب

وما صرفه في ذلك العناء اللاعب من تقود أوقاته الثمينة ، فإيا بكتاب هيبين لا ريب فيه هدى للمتقين . فحسب [السجرة الطيبة]

من التعرّيف والإطراء له أنه من نتاج هذه الشخصية العزة الجليلة ، وبهذه النسبة : تجاوز حدّ المبح متى كأنه . بأحسن ما يثنى عليه يعاب .

فلك دهره وعليه تعالجه أمره . وأخيراً لا يسعني إلا أن أرفع أسمي آيات شكري وامتناني إلى كل من آزر سماحة السيد المؤلف في هذا

المشروع الضخم الذي يتطلب وقتاً طويلاً وعملاً متواصلاً من تقديم يد المساعدة إليه وأخص بالذكر الفاضل اللبيب والهدب البارح الأديب

من أغصان تلك البوابة الطيلاء ومن أزهار تلك البوابة الخناء حجة الإسلام السيد حسن بن السيد الجليل محمد علي الهامبي الحسيني الرياسي

فقد نهض لمساعدة المؤلف بهذا العبء الثقيل وتشيير وتخطيط المستحبات ، وصرفه من الوقت شيئاً كثيراً

حتى أخرجها هذا الكتاب بهذا الشكل البديع من التبويب ، والقراء سيقفون على المتاعب الكثيرة عندما يقرأون هذا السفر الوهيد في

يابه . وفقها الله وأيدهما لإخراج أمثال هذا السفر الشريف ، ووفق أقرانها لاتباعهما بإجراء قلمهم التزيين التلخيص في

هذه المواضيع ليحزبهم الله جزاء المحسنين .

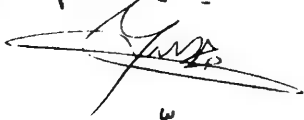

السيد
طالب آل (علي خان المدني)

الحسيني البخداري الشهر بالخرسان

يوم الاثنين - ٢ / محادي الآخرة / ١٤١١ هـ ق

يوم ولادة سيّدة نساء العالمين فاطمة الزهراء (سلام الله عليها)

وها فن نورد نبذاً من حياة المؤلف لكي يطلع القراء على مختصر حياته تسمية للفائدة

اسمه ونسبه : مؤلف هذا الكتاب القيم هو العالم المحقق الورع الثقة ، طبيب العلماء وعلامة الأطباء السيد فاضل ابن المغفور له العلامة الحجة ، نابغة أسرته الكريمة الشهيرة الحاج السيد نجف شاه الموسوي الصفوي . ينتمي نسبه لشراف السيد أبي القاسم الخزة بن الإمام موسى بن جعفر (عليهما السلام) .

أسرته الكريمة : من أرفع بيوت العلم والرياسة في علوية الشيعة وقد أسس على التقوى من أول يوم ، وتولى الزعم نقابة الأشراف . وقد سرد هذا النسب الشرفي نقلًا عن بعض أفاضل الأسرة كما يلي : (الجد الذي تجتمع عليه فروع هذه العائلة هو السيد الشيخ صفى الدين إسحاق بن السيد أبي الولاية جبرئيل معين الدين ابن الشيخ الصالح محمد سالم بن السيد قطب الدين أحمد بن السيد أبي الفخار صلاح الدين رشيد بن السيد أبي الفضل محمد رشيد الدين ابن السيد أبي رافع عوض الخواص ابن السيد غيب الدين وقيل (غيب الدين) فيروز شاه المعروف زرين كلاه ابن السيد نور الدين محمد ، ويقال له (معين الدين) ابن السيد شرف شاه محمد ابن السيد تاج الدين حسن ابن السيد صدر الدين محمد ابن السيد محي الدين جعفر ابن السيد معز الدين محمد ابن السيد مجد الدين اسماعيل ابن السيد ناصر الدين ابن السيد محمد ابن السيد أحمد المجدور ابن السيد محمد الأعرابي ابن السيد أبي محمد القاسم ابن السيد أبي القاسم الخزة ابن الإمام موسى بن جعفر (عليهما السلام) .

وقد تعرضت كتب النسب والتاريخ لذكر نسب السادة الصفوية ، فطلى من أراد الاطلاع مراجعة : خلاصة الأثر ، لمعادن الذهب رياض السياحة ، جنة النعيم ، روضة الصفا ، زينة التواريخ ، أحسن الوديع ، حفة الأزهار ، وغيرها مما لا مجال لذكرها في هذه العجالة وهذا المختصر ، وفيها اختلاف وزيادة وتكرار في الأسماء وتغيير في الكنية واللقب . وبعد الغوص في تيار تلك الاختلافات من أهوال المؤرخين والنسابين ، فقد خرجنا بالذي ارتضاه الباحثون المحققون ووقفنا على صحيح سلسلة السيد صفى الدين إسحاق التي توصلت إلى الإمام موسى بن جعفر (عليهما السلام) بواحد وعشرين واسطة مع صحيح الأسماء ووثيق الكني والألقاب كما ذكرنا .

والمترجم له - من أعيان هذا البيت الشريف ، خصه الله سبحانه يوم أكرمه بكرم النسب وبادخ الشرف بجم وطب موصوف وخطوات واسعة في أنواع القضايل . ونبع في هذا البيت جماعات ولا يزال العلم فيه إلى اليوم ، ويمتازون بالكرم والسفاة وبشاشة الوجه وحسن الأخلاق .

وجمع أسماء أعلام هذه الأسرة الكريمة وتراجمهم يحتاج إلى كتاب يرأسه خارج عن نطاق هذه الترجمة

وفيما يلي نشير إلى والد - الترم له - وأخوته .

والد : هو السيد نجف شاه الموسوي الصفوي من أحقاد الأفيح محمد السيد شمس الدين العراقي ولد بمدينة (شكر بلستان)

ونشأ وترى راقياً قلماً رفيعاً قدم الاجتهاد ولم يكن ذلك باقتضاء من فطرته السامية فقط

(اذ ان الفطرة بمفردها لا تساعد الاحيى تصادف محيطاً مناسباً وإلا فانها قد تفسد بالعرض في حين أنها مالهنا بالذات) بل كان ذلك باقتضاء فيها ومساعدة من حجر أبيه ، ذلك الحجر المرصبي الذي قلَّ ما وجد في الآباء تلميزه ، وحسبه فضلاً أن نجد مثل السيد نجف شاه خريجاً لتلك المدرسة الراقية التي جعلته مثلاً لتربيتها الصحيحة وغودجاً لتهديتها المتين وهكذا نشأ وتلمذ سيدينا العلامة على أبيه حتى سبَّ وترعرع وبلغ من العرف ببلغ الفتى الصغير ، وعند ذلك نزعته نفسه الشريفة الى طلب العلم وتحصيل الفضل وكذلك النفوس الكيرة فانها تنزع الى العمل بلا باعنا كما أنها تنتقي بذاتها أحسن العمل ومن حينه لبي دعوتها بالارتياح وأنعمها جواباً بالقول الصراح ثم أكلب على العلم مجتهداً في التحصيل والإستغال .

سافر الى الهند حيث يقيم أخوه السيد مصطفى شاه في هينته (سمله) عامرة الحكومة الهندية في المواسم الصيفية ولما كان انتقال الدوائر الحكومية إليها في تلك المواسم ، فطبيعي أنها تحتاج إلى قصور فخمة وبنائات عظيمة المثلين والأعيان والرجال البارزين ، وكان للسيد نجف شاه دوراً كبيراً في تصميم هذه البنائات .

وكان الزعيم الهندي (شيخ لال) الحاكم الأول في الهند وأحد رجالات الهند المعروفين بجله ويحترمه لورعه وتقواه وحسن أخلاقه . كما أن (المهياراجه جبل) أحد رجالات الهند جعله مساوراً خاصاً له في أسفاله العامة وأعمال البناء محجراً أو مهندساً . وكان محبوباً لدى الجميع ومحترماً عند العموم مسموع الكلمة مطاعاً معزراً ذا شخصية جذابة ، شديد التمسك بشعبيته والاختلاط بمختلف طبقات الشعب التي كانت اتصالاته بها قينة ، كما أن داره كانت مفتوحة للزائرين والوافدين من مختلف الطبقات وكان يستقبل جميع زائريه ويرحب بهم بمستوى واحد ودون تفریق بين كبيرهم وصغيرهم وبين رسمهم وشعبهم ويسمع الى مطالبهم ويقضي حوائجهم ويلبي طلبياتهم جهده طاقته ويوصي بحسن الجاهة السؤولة والعامات المعنية . وكان رغب الصدر واسع الحام مع الكل ، ولذلك لم يفقد شعبيته ومكانته المرموقة بين طبقات الأمة أما وفاؤه فكان يضرب به المثل ، كما أنه كان ثابت الحمية ، حوى الإيمان بمبادئه ، عين الولاء لأجداده من الأئمة الأطهار (عليهم السلام) ، وغيرها من الصفات التي تتجلى عادة في الأشخاص الذين يولعون ويتربون ويعيشون في بيئتها كبيتة السيد نجف شاه من حيث دم الأب وحليب الأم والتربية الصالحة ، كل ذلك مضافاً الى أدبه الجم .

ومن آثاره الخالدة في (سمله) بناء حسينية (امام ياره) ، وكان أحد أجنحتها مخصصاً لتدريس العلوم الإسلامية وترويج الشريعة الغراء . كما خصص جناحاً منها لإقامة العلماء وإيواء الضيوف والوفود وأوقف لهم هابنهم لإكرامهم ولطعامهم كما أوقف دارين كبيرين من أملاكه الخاصة لتصرفه وارداتها لذلك الغرض والإلتحاق على البيئات والأراذل والمصلين وقد عهد الله جماعة بإقامة الحفلات المناسبة في الأعياد وحواليد الأئمة ووفياتهم (عليهم السلام) ، كما أقام بملاحة الجمعة والجماعة وصلوات الأعياد ، وكان يأتيه المسلمون من جميع الأحاء . وما أن سئم الإقامة والحياة في (سمله - الهندية) حتى قصد

العراق لزيارة العتبات المقدّسة ومنها إلى الحجاز لأداء فريضة الحج . وعند عودته من الحج ، عرج إلى الخيف الأشرف وعزم على الإقامة فيها ليكون يجوار حبه أمير المؤمنين (عليه السلام) ، فاسترى داراً لسكناه في محلة (العاره) ، كما استرى داراً واسعة في محلة (باب الخان) بكرلاء وأوقفها لتكون حسينية - امام ياره - لايواء الزوار القادمين من كشمير إلى العتبات المقدّسة وجعلها محلاً لإقامتهم ، ولإقامة المآتم الخرائية وحفلات الموالي وزيارات الأئمة الطاهرين (عليهم السلام) وتزارة مائتة للعيان ، وهكذا دار التي استراها في الخيف الأشرف . وقل مثلها في كل الموقوفات والحسينيات التي أوقفها في هدينت (سملّا) الهندية وغيرها في كشمير .

وبعد إقامته في الخيف أخذ يتردد على المجالس العلمية والنوادي الأدبية ، لينهل من معينها ويتعرف على فضلائها ويتصل بأدبائها وعلماؤها حتى أصبح يشار إليه بالبنان ، فسلط نجمه وعلا شأنه . صاهر الأسر الطوية العربية بنسبها وحسبها ، فزادته الصاهرة شرفاً لشرفه ورفعة لرفعته ، ومن تلك الأسر الطوية : أسرة آل الخلخالي الباقري ، السادة الموسويون ، وأسرة الحسيني القائم في الخيف ، وأسرة آل الشيخ زين العابدين الخفي ، وأسرة السادة آل الجليلي الحسيني الحائري .

وكان طيبة مكنونه في الخيف الأشرف لا ينفك ملازماً مجلس سيّد الطائفة المرجع الديني الأكبر آية الله العظمى السيّد أبو الحسن الموسوي الأصفهاني الخفي الذي قرّبه وأدناه وما أن رأى فيه الخير والصلاح والورع حتى اعتمد عليه وأعطاه وكالة مطلقة في ولاية (كشمير) فامتثل الأمر وسافر إليها قائماً بالوظائف الشرعية من إمامة وتدرّس وفتوى وإرسال حتى أوجب داعي ربه وذلك في سنة (١٣٧٠هـ) ، وتقل جثمانه الطاهر إلى الخيف الأشرف ليدفن عند حبه أمير المؤمنين (عليه السلام) وكان يوم تشييعته يوماً مشهوداً مضمرة الخاصة والعامة . وأعقب (رحمه الله) ثلاثة أولاد :

١- السيّد ناصر الدين شاه : ولد في هجر أبيه وكان يحلّى بعاهد وسجايا أبيه ، برز بين أمرائه وأخذانه ، وعرف في الأوساط الاجتماعية والأدبية بكم النفس وسرف الطباع وخلال الفضل وكان محترماً لدى الجميع . صاهر الأسرة الحسينية الشريفة (آل الجليلي) فتزوج من كريمة آية الله السيّد علي بن السيّد قاسم الجليلي ، وزرق منها هاشماً .

٢- السيّد شاه عباس : وهو أصغر أولاد السيّد نجف شاه المولود في (سملّا - الهندية) ، كان في حله وترحاله ، وأقام معه في الخيف الأشرف فأكمل فيها دراسته (الابتدائية والتوسطة والثانوية) ثم انتقل إلى طهران عاصمة إيران للانضمام إلى صفوف كلية الهندسة في جامعتها . وقد أشبهه آياه بحفته ومهائبة ، واتصف بالنبيل والسرف ، وتميّز بعلوم الهمّة والنواضع والحلم والتقى والأدب الجم والأخلاق الفاضلة مما حبت القلوب ، إلى جانب محافظته على العبادات واداءها افتراض من الطاعات ، وعرف بكل خير وصلاح (ومن أشبهه آياه فما ظلم) .

٣- السيّد فاضل علي شاه : صاحب (الترجمة) المولود في هدينت (سملّا - الهندية) عام (١٣٥٣هـ) . أكل دراسته الابتدائية في مدرسة (في فيلد سكول) بسملّا . أكل دراسته التوسطة في مدرسة (كورننت هائي سكول) بسملّا . أكل دراسته الاعدادية في مدرسة (كورننت هائي سكول) بسملّا . وافتن في جامع (بنجاب) سنة (١٣٦١هـ) . درس سنة واحدة في الكلية وسافر إلى العراق

مراقباً لجنارته والده الذي دفن في (وادي السلام - الجفنة الأشرفية) حسب وصيته . عمل في صيدليات العراق مدة (٣٠) سنة تحت إشراف أساتذة الصيدلة . عاد إلى باكستان ودخل معهد (الطب والصيدلة) وفاق على أقرانه وتخرج يتفوقاً وأميز بفتح عيادته طبيته وصيدليته . له ممارسة وتجربة قديمة في الطب والأدوية ، يراجع كبار العلماء والشخصيات .

لم يترك المؤلف الدروس الإسلامية والشرعية منذ الصغر ، فقد درس القرآن وحفظه على يد العلامة الجليل حجة الاسلام السيد الشيخ محمد رضا الرشتي النجفي ، والآنون عبد الله أحد علماء أهل السنة في الهند . وعمره آنذاك (١٣) سنة . كما درس كتاب (صغرى) و (نعمى) على الأستاذين المذكورين الرشتي والآنون عبد الله والسيد علي البلساني . كما درس شرح ابن عمير ، قطر الندى على العلامة المرجوم الأقفاي وحجة الاسلام الدكتور الشيخ جمعة العراقي . وأخذ يقرأ كتب السائل الشرعية مثل (ذخيرة العباد) لآية الله العظمى السيد أبو الحسن الأصفهاني وعمره آنذاك (١٢) سنة على يد والده العلامة الذي درس الآداب الفارسية أيضاً مثل (كستان و«بوستان» . كانت وصيته والده المرجوم أن يكون ابنه - التزم له - من طلاب العلوم الدينية ويسكن الجفنة عند خاله آية الله السيد مرتضى الخاقاني فعلم بوصيته والده ، وترك علمه في الطب والصيدلة ، وأغلق عيادته وصيدليته في (كراتشي) وتفرغ للدراسة الدينية . درس كتاب «شرايع الاسلام» في مدرسة العلوم الإسلامية وكان شريكه الجنب مع حجة الاسلام علي الاسود ، كما درس المنطق وحكمة الأبي عبد الله عند حجة الاسلام التيريزي ، وأخذ المعية والأصول والمعام عند السيد علي المؤمني الأصفهاني ، والمطسب والرسائل والفتاوى عند المرجوم الشهير حجة الاسلام والسيد الشيخ مصطفى النوراني . ولا يزال مستغولاً بالتحصيل في (مجت الخراج) عند مشاهير عديسي الموزة الطيبة بقم أمثال : آية الله الوحيد الخراساني وآية الله الأفاضل ضياء الدين الحسيني الأشكوري وآية الله الشيخ جواد التيريزي حفظهم الله . عمل في مكتب شهريه سيد الطائفة زعيم العزة العالمية المرجع الديني الكبير الإمام السيد أبو القاسم الخوئي (دام ظلّه) مدة أربع سنوات . عمل في مكتب أهل البيت وهو مؤسسة لتحقيق العلوم والعواين الإسلامية التي يتولى مسؤوليتها أستاذه المكرم آية الله الشيخ النوراني مدة أربع سنوات متتالية خلالها الطب النبوي والطب الإسلامي . والعلاج ، والأدوية (الأعشاب والمعدنيات) التي اكتشفت في زمن النبي (ص) والأئمة (ع) وأمرها الطب الحديث ، مع أسماء الأدوية في جميع اللغات العالية منها : الانكليزية واللاتينية ، ومنذ سنتين قد تعين إمام الجماعة والجمعة في كرمساجلوجام كراچی لخدمة الإسلام والمسلمين ، وأيضاً يشغل لتكامل وتوسيع الانساب لبقية الأئمة (ع) تتبع آثار والده في إقامة المآتم الحسينية في الجفنة الأشرفية بداره الليرة ، وفي كرابلاء في الحسينية الليرة الواقعة في محلة (بازار) التي أوقفها والده في حياته . فقد أصبح عوناً لكل معارفه الكشميريين حيث يقوم بإجازة أعمالهم ، وهو فاضل لاسه تآزر بالفضل والبري وسلكه سبل المكرمات وأهتدى . ذو خلق حسن ومعاملة طيبة ، يحب الطيبين ويمحون ، وفقه الله لراضيه وجعل مستقبل أمره خيراً منه ما ضيق . اعقب سنة من الذكور واثنين من الإناث وهم : ١- السيد علي مهر حجة الاسلام السيد محمد هادي الحكيم الطباطبائي . ٢- الخطيب السيد آصا هريبت الحرقي العمي . ٣- السيد محمود صهر العلامة حجة الاسلام السيد علي المؤمني الموسوي الحبيب آبادي . ٤- السيد محمد صهر السيد عباس الجليلي . ٥- السيد حيدر . ٦- السيد صفى الدين . وكلام من الأفاضل المشغولين بالتحصيل

هو السيد قاضل علي الموسوي الصفوي (خلفاؤه زاده) ابن العالم العامل الرئيس الأعظم لهذا الإسلام الحاج السيد نجف شاه ابن السيد علي ابن السيد قاسم شاه ابن السيد جلال ابن السيد دانيال ابن السيد أبي الحسن الأصفهاني المرقون في (بلتستان) صاحب المزار المشهور ابن السيد نجم الدين الشافعي الولي ابن السيد جلال ابن أبي الكرامات السيد مختار ابن السيد أبي سعيد ابن دانيال دانا ابن السيد حسن رهنا (مذكور في أعيان الشيعة) ابن المر السيد علي بن محمد بن السيد الشافعي ابن الأمير دانيال المقبول مظلوماً (مذكور في أعيان الشيعة) ابن السيد مير محمد بن محمد بن السيد العراقي (مفسر الأضواء) الذي تسمع أهل كشمير يسببه (مذكور أيضاً في أعيان الشيعة) ابن شرف الدين سلطان ابراهيم ابن علي صفي الدين سياه پوش (المرقون في القديس الشريف) ابن سيد الأولياء السلطان صدر الدين موسى ابن قلب الأقطاب السيد اسحاق صفي الدين الأردبيلي ابن أبي الولاية أمين الدين ميراثل ابن قلب الدين أحمد ابن أبي الفخار صلاح الدين رسيدي ابن أبي الفضل محمد رسيدي ابن أبي رافع عوض الخواص ابن شهاب الدين فيروز شاه زريني كلاه ابن محمد معين الدين ابن شرف شاه ابن أبي رافع محمد ابن أبي الفضل حسن ابن صدر الدين ابن ابراهيم جلال الدين ابن أبي عبد الله جعفر محيي الدين بن أبي النصر محمد ابن أبي علي إسماعيل ابن أحمد أمير جه ابن أبي جعفر محمد الجبور ابن أبي علي أحمد الأسود ابن محمد الأعراي ابن أبي محمد القاسم ابن أبي القاسم الحزوة (المرقون يالري) ابن الإمام الرهام موسى بن جعفر (عليهما السلام) .

نسب المؤلف من الأم

زهر بكم بنت السيد الجليل محمد الاسلام السيد مير محمد مواد الختالي (وأخت العالم الفاضل الشيخ آية الله الحاج السيد مرتضى الختالي) بن مير علي الدين بن مير مواد بن السيد هادي بن مير باقر بن مير محمد شمع بن مير محمد باقر بن مير محمد مواد بن مير محمد باقر بن مير محمد نصير بن مير محمد تقى بن مير عبد الواسع بن مير محمد بن مير رضا بن مير مرتضى بن مير تقى بن مير نصير بن مير جعفر بن ابو محمد الحسين بن محمد بن النبي بن زيد بن حسين بن زيد بن حسين بن محمد بن ابو الدنيا بن ابو القاسم الحسين بن علي بن أبي الطيب أحمد بن ابو الحسين محمد بن ابو القاسم جعفر بن عبد الله بن موسى بن جعفر (عليهما السلام) .

الأمام أبي عبد الله الحسين عليه السلام

الأمام علي بن الحسين السجاد عليه السلام

الأمام محمد الباقر عليه السلام

عبد الله الباقر

الامام ابي عبد الله الحسين عليه السلام

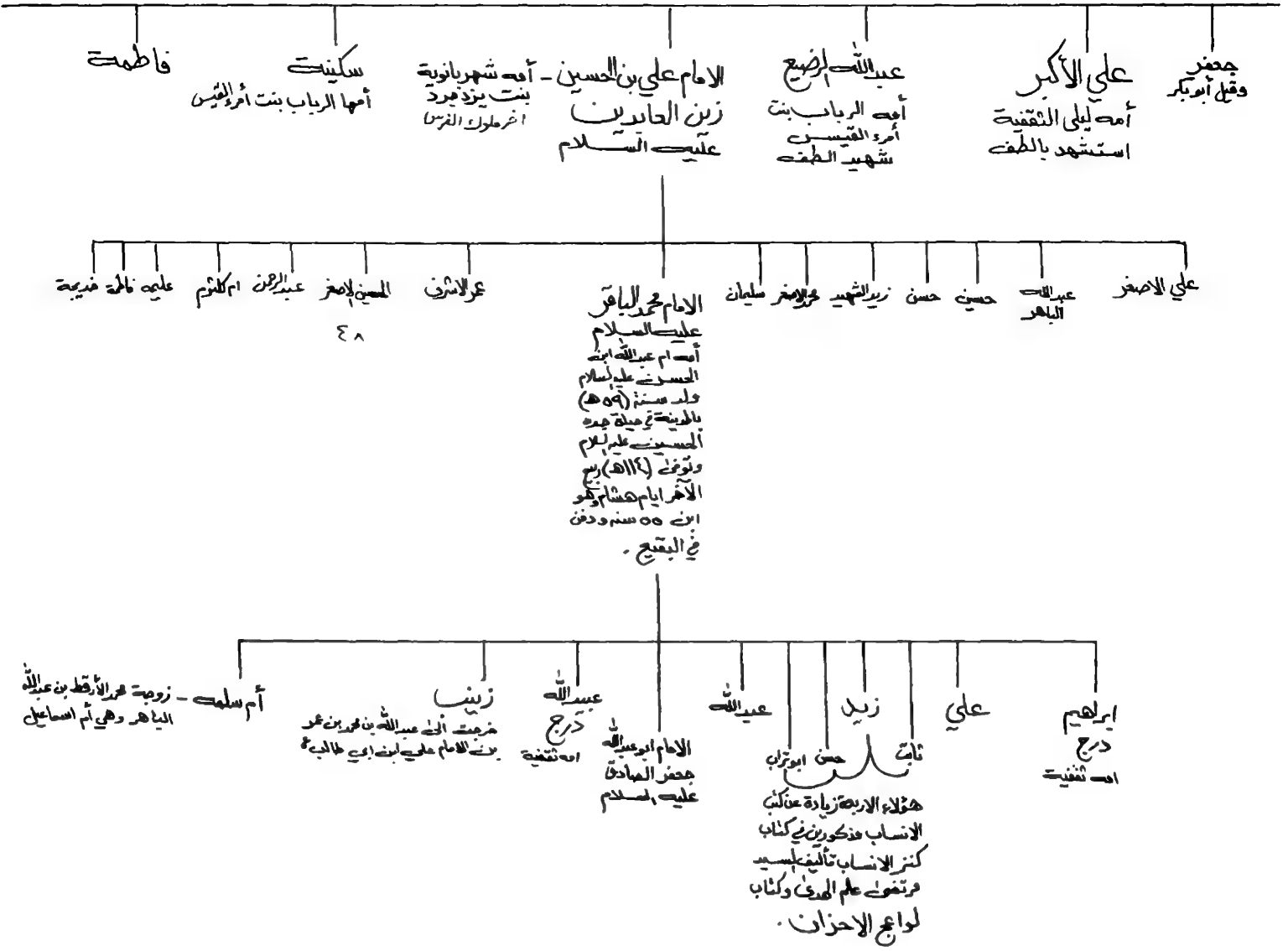

ولد الحسين عليه السلام سنة (٤٠) من الهجرة وقتل سنة (٦١هـ) ارضت أم الفضل زوجه العباس بن المطلب بلبن قثم ابن العباس. عقبه منه ابنه علي زين العابدين الصيالي ذو الثغفات أمه شاه زنان بنت كسرى بنت يزيد مبرد وقيل اسمها شهر بانوية.

الامام علي بن الحسين عليه السلام ولد سنة (٣٣هـ) وكانت عمره يوم الطائف ٢٨ سنة وتوفي (٩٥هـ) -

الامام محمد الباقر عليه السلام

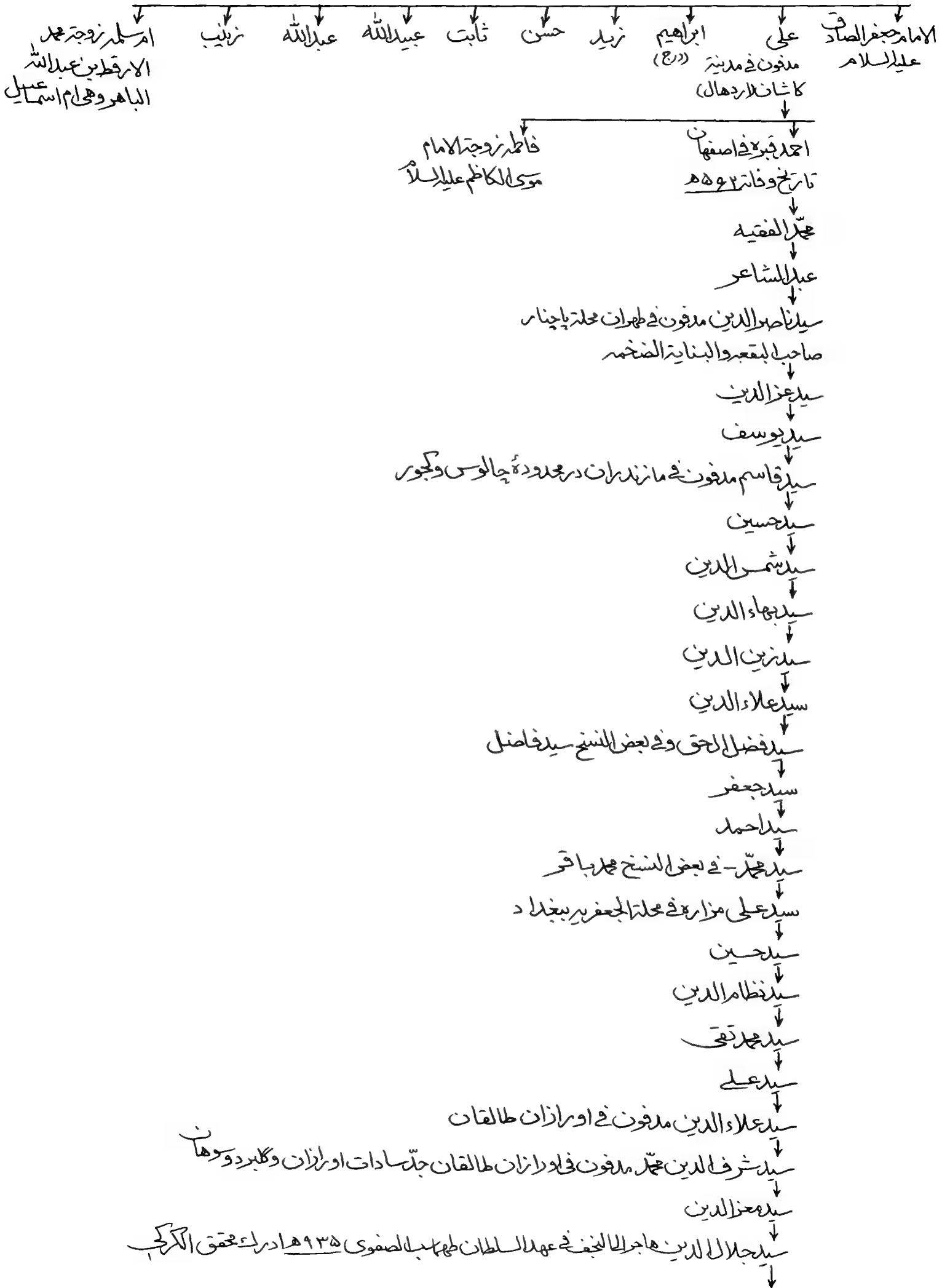

الامام محمد الباقر عليه السلام

ابو اسحاق
ذريح

زيد

الامام ابو عبد الله
جعفر الصادق

عبد الله

عبد الله

حسن

علي

ثابت

زينب حوت
الى عبد السلام
بن عمر بن الزينب
علي بن ابي طالب

ام سلمة زوجه
محمد الباقر
بن عبد الله
ابا هريره
اسماعيل

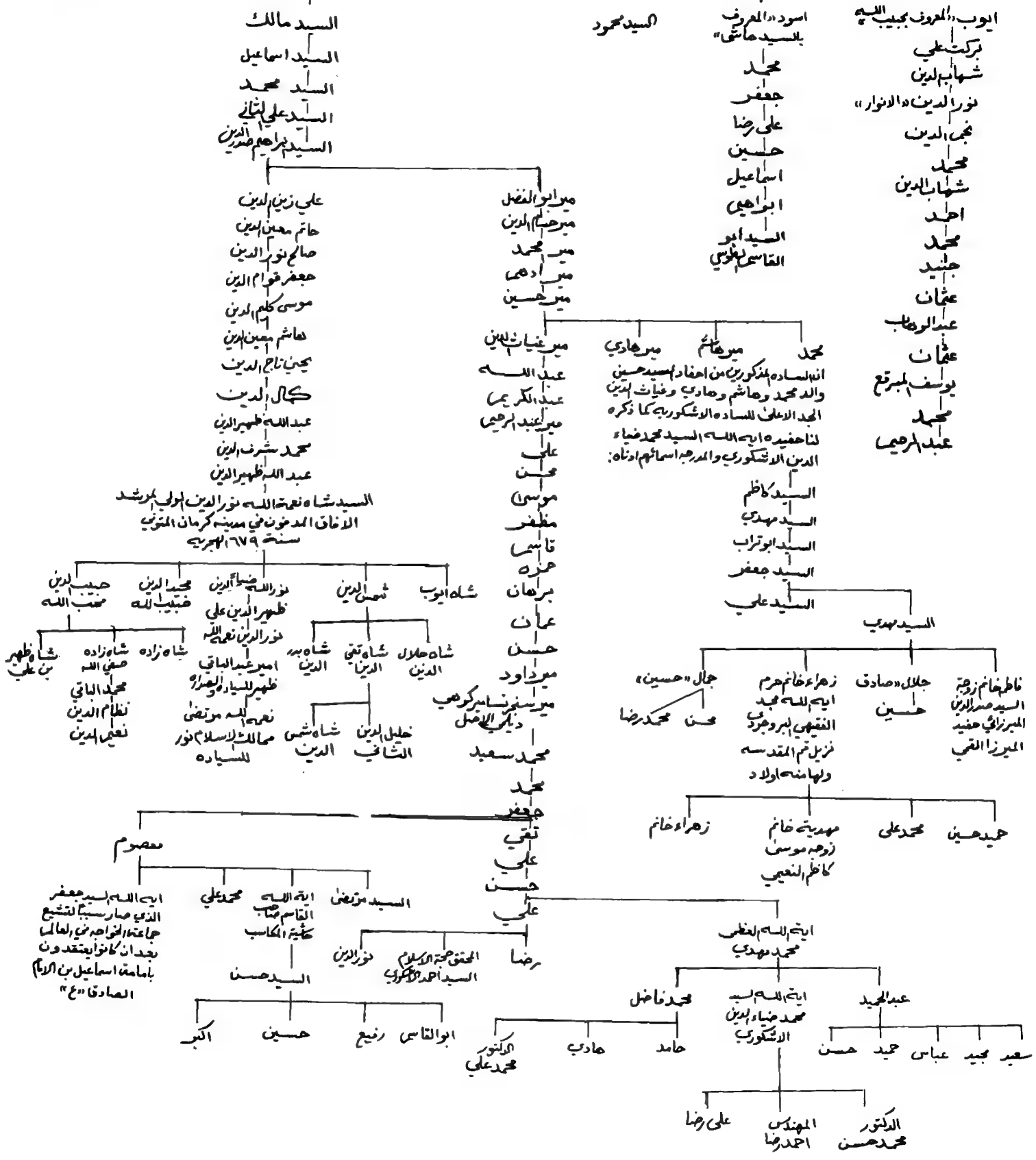

حمزة القمي ابن احمد الشيخ ابن محمد بن اسماعيل بن محمد الارقط بن عبد الله الباهر ٧

حمزة القمي

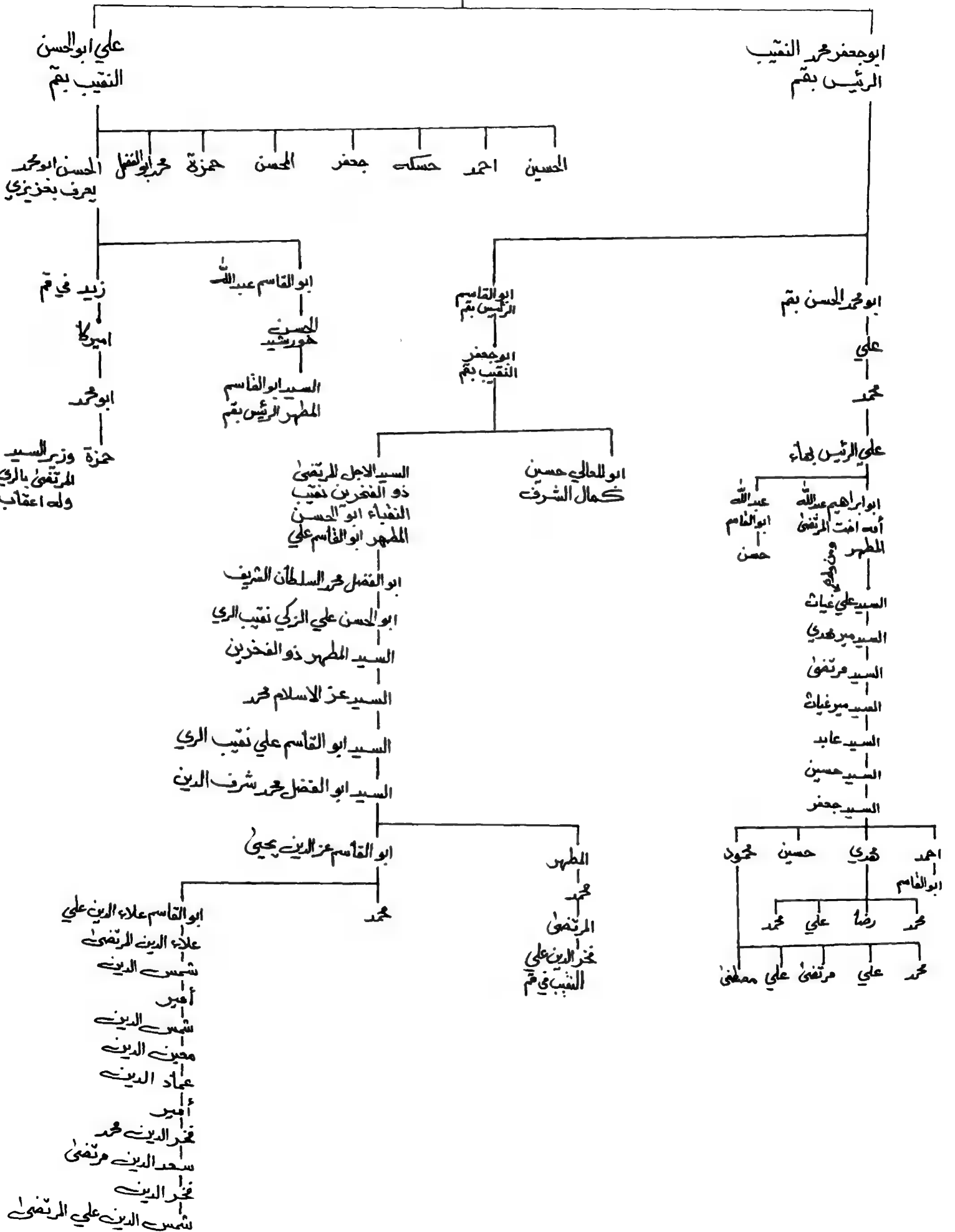

اولاد حزة القمي من احفاد عبد الله الياهر

الشيخ شمس الدين
علي المرتضى التوماني سنة ١٠٥٤هـ والوفون في كاشان

العلامة السيد
الافير محمد

السيد جمال
السيد كمال
السيد جلال
السيد عبدالرزاق
السيد ابو القاسم
السيد ميرزا

المحسين علي الحسن الحسين ابو القاسم زين العابدين

هاشم باقر جعفر صادق مومني علاء عباس

محمد رضا باقر آية الله السيد علي العلوي رسول هادي جواد
احسان احمد حسن حسين محسن

عزير عصام ضياء عقيل محمد الامام عماد عامر عارف

عز الدين كاظم صاحب محمد الامام خليل اسماعيل عثمان عبد الله
محمد علي علي خرد

محمد عباس عبد الله رضا كاظم محمد علي امين كريم عباس علي الكير

قاسم صادق ياسر

رزاقي مرتضى بهاء مصطفى رسول

حسن حسين محمد
قزوين
كرار حيدر جمال

فاهل هدي علاء حسن رسول ضياء عبد الله

محمد طالب غالب

زين العابدين عباس ضياء علي محمد حسين

اولاد حمزة القمي من احفاد عبد الله الباهر

الشریف قسمن الرضی
علي المرتضى المتوفى سنة ٩٥٤هـ والدفن في كاشان

السيجال

العلامة السيد
الاهم محمد

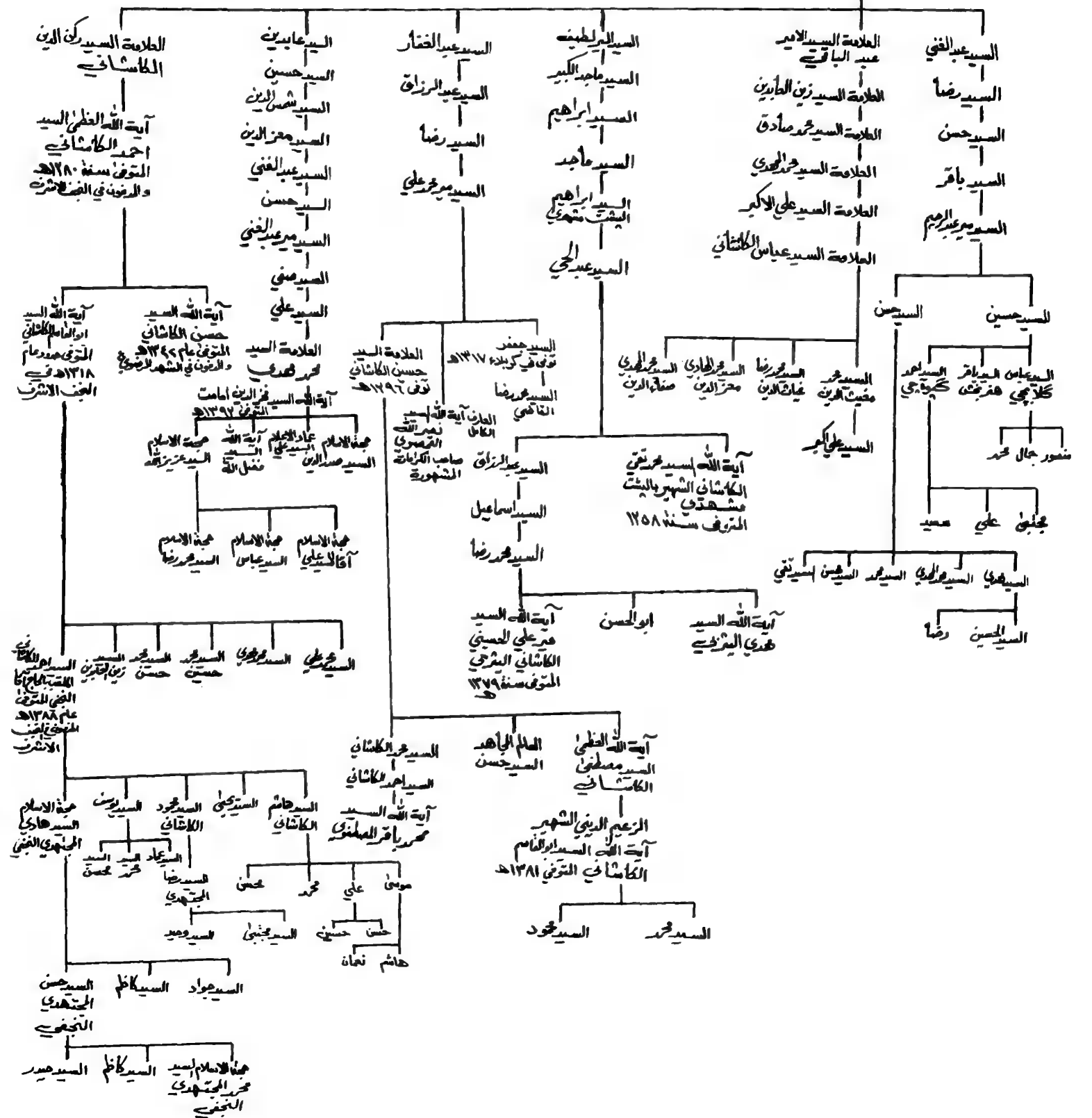

ابو عبد الله جعفر

ابو الحسن علي العراقي بجران نقيب النصيبين

الحسين ابو محمد
بالرفقة

محمد ابو عبد الله بن نصيبين
علي ابو شجاع
ابو محمد زيد الأشم النصيبي
علي ابو سعيد
الحسين ابو جعفر عزيري
ابو علي حسن جمال الدين
خضير الدين اميري

ابو عبد الله عبيد الله بجران
علي
زيد الرملي
محمد النصيبي
احمد ابى السرايا
القاضي له ولد
وعقبه بالرفقة

بم الدين الفاضل هادي كان من
اعيان سادات شيراز
احمد عز الدين ابو الكاظم
الأمير عربي شاه فخر الدين
علي ضياء الدين

ابو الحسين نجيب الدين اميري
زين الدين عرب شاه

السيد في اسحاق عز الدين
السيد في صدر الدين
السيد في ابراهيم شرف الدين
السيد في صدر الدين محمد
السيد ابو غياث الدين منصور
السيد صدر الدين محمد الرشدي

جلال الدين اسماعيل
بهاء الدين حيدر
تاج الدين محمد
جلال الدين محيي
محمد الدين ابراهيم
ابو ابراهيم اسماعيل
في هدايت الله
ابو جعفر محمد زوان
ابو الحسين محمد
اسماعيل
ميرزا هدايت الله
السيد محمد تقي

السيد ابو الحسن

السيد هادي

العارف الكامل السيد الجليل الشهيد
آية الله السيد عبد الحسين دستغيب الشيرازي
صاحب المؤلفات الكثيرة (قدس سره)

السيد بهاء الدين

السيد محمد علي

السيد محمد هادي

السيد محمود

السيد محمد هاشم

السيد احمد

محمد تقي

محمد حسين

علي تقي

محمد تقي

الامام زين العابدين بن الامام الحسين عليه السلام

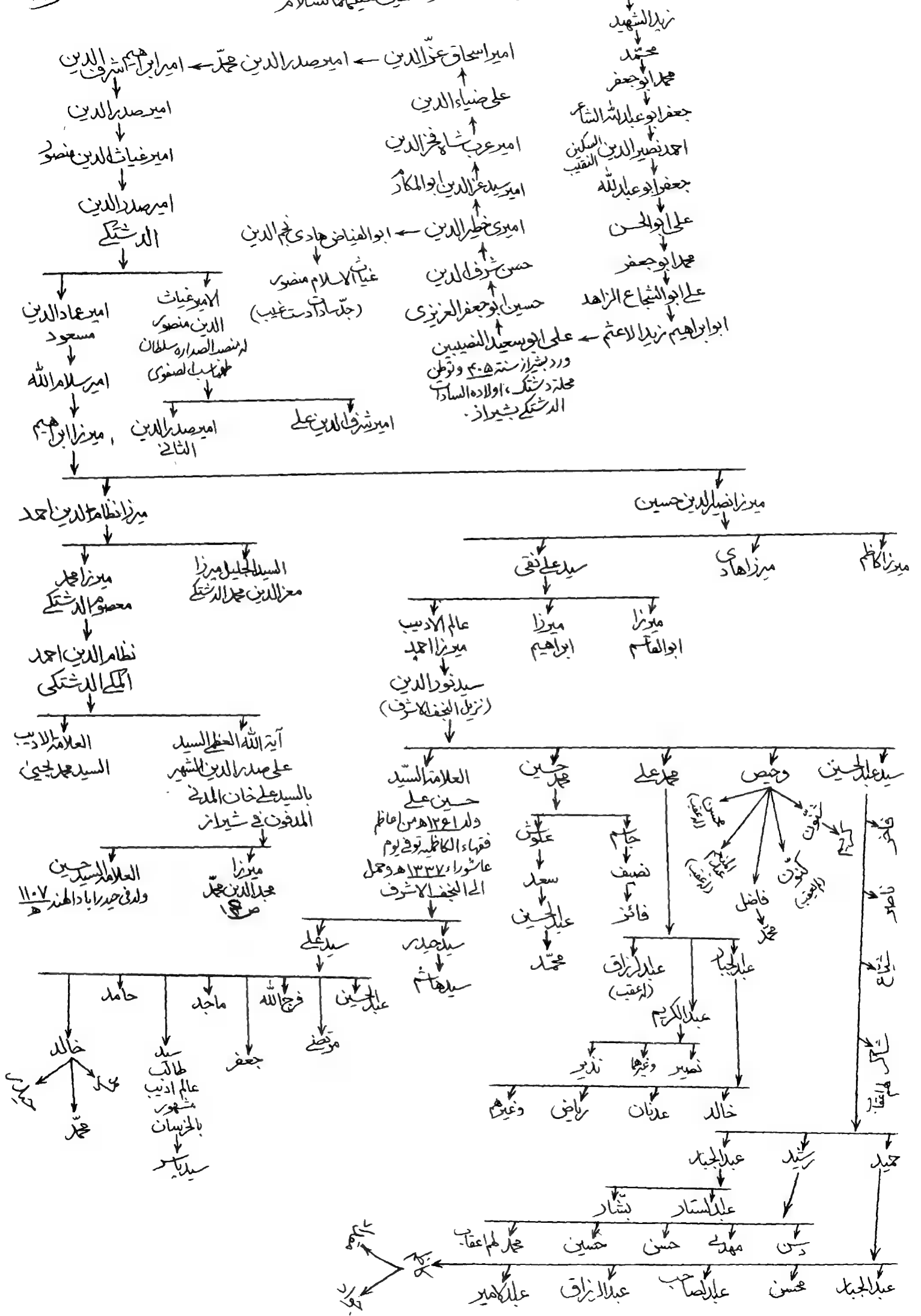

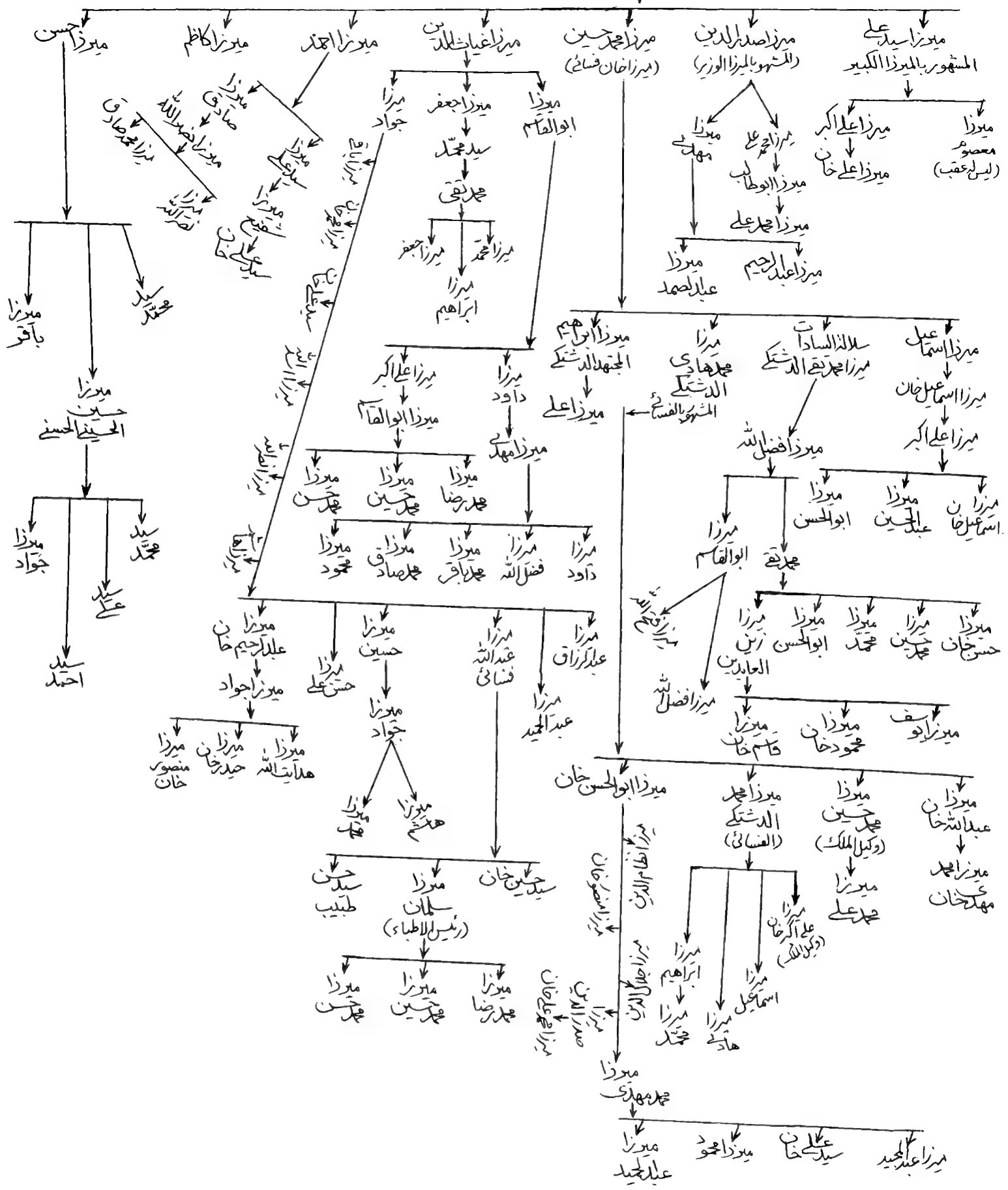

احمد السكيني

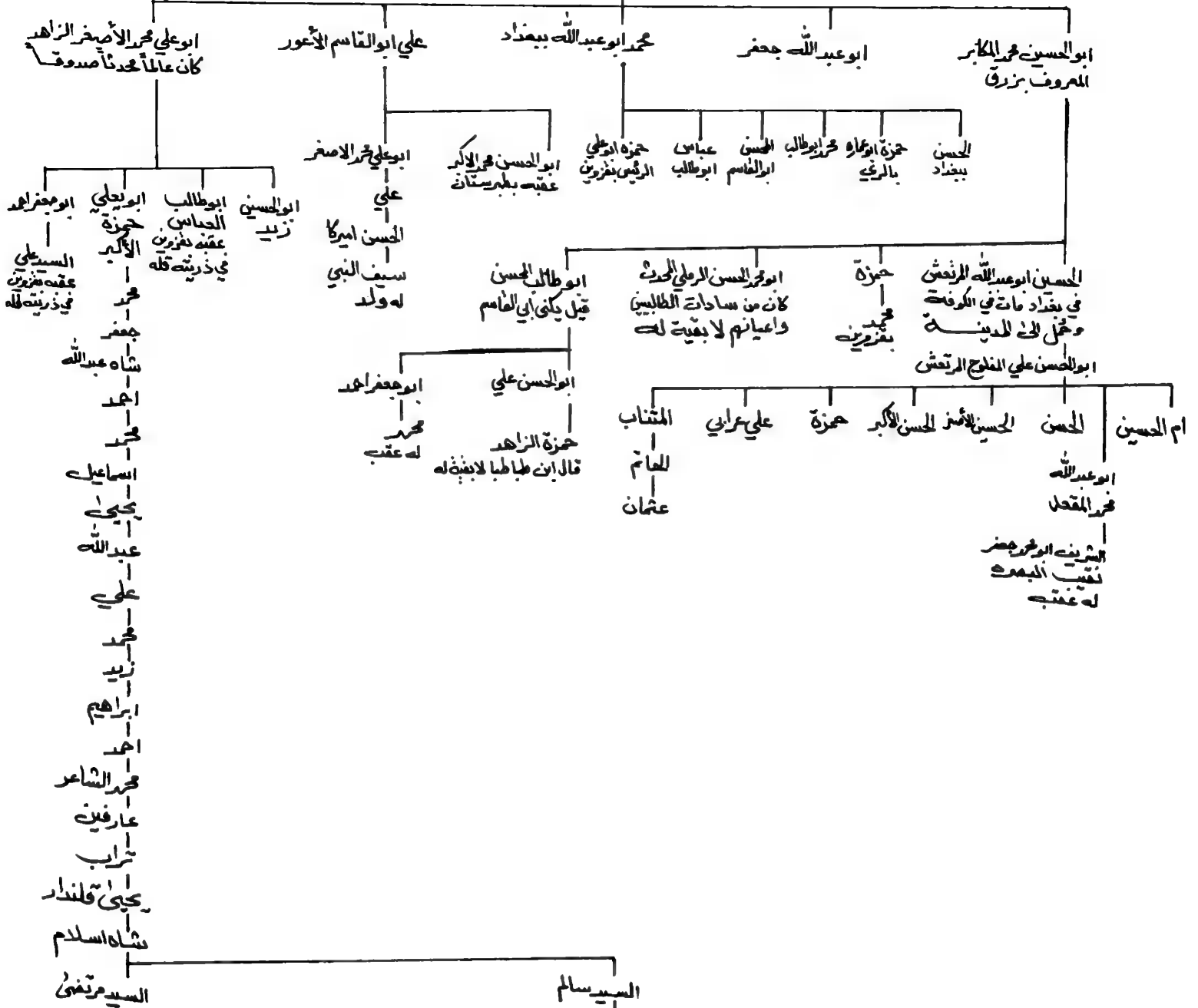

السيد سالم
 شاه عام
 مير شاه خان
 امير جان
 مير عالم
 السيد رضا

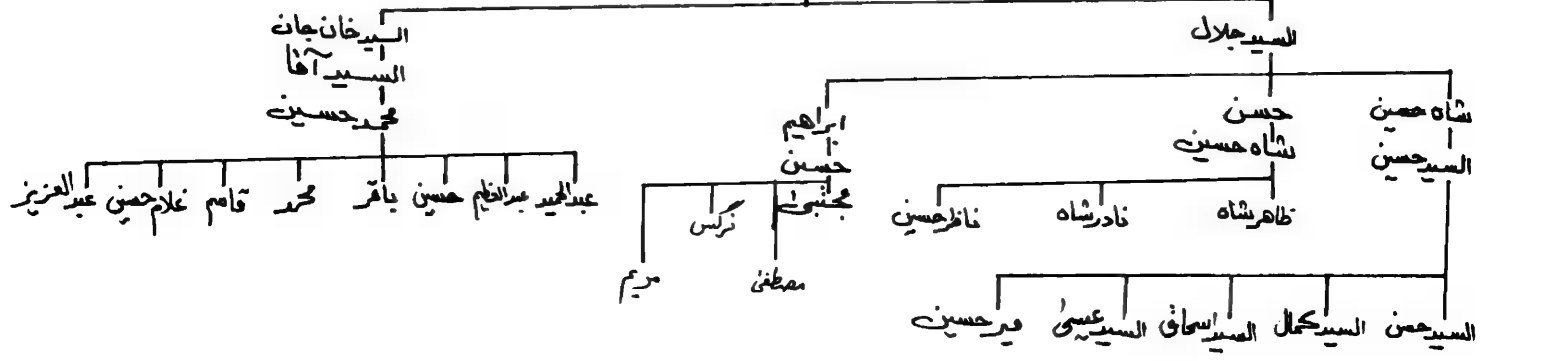

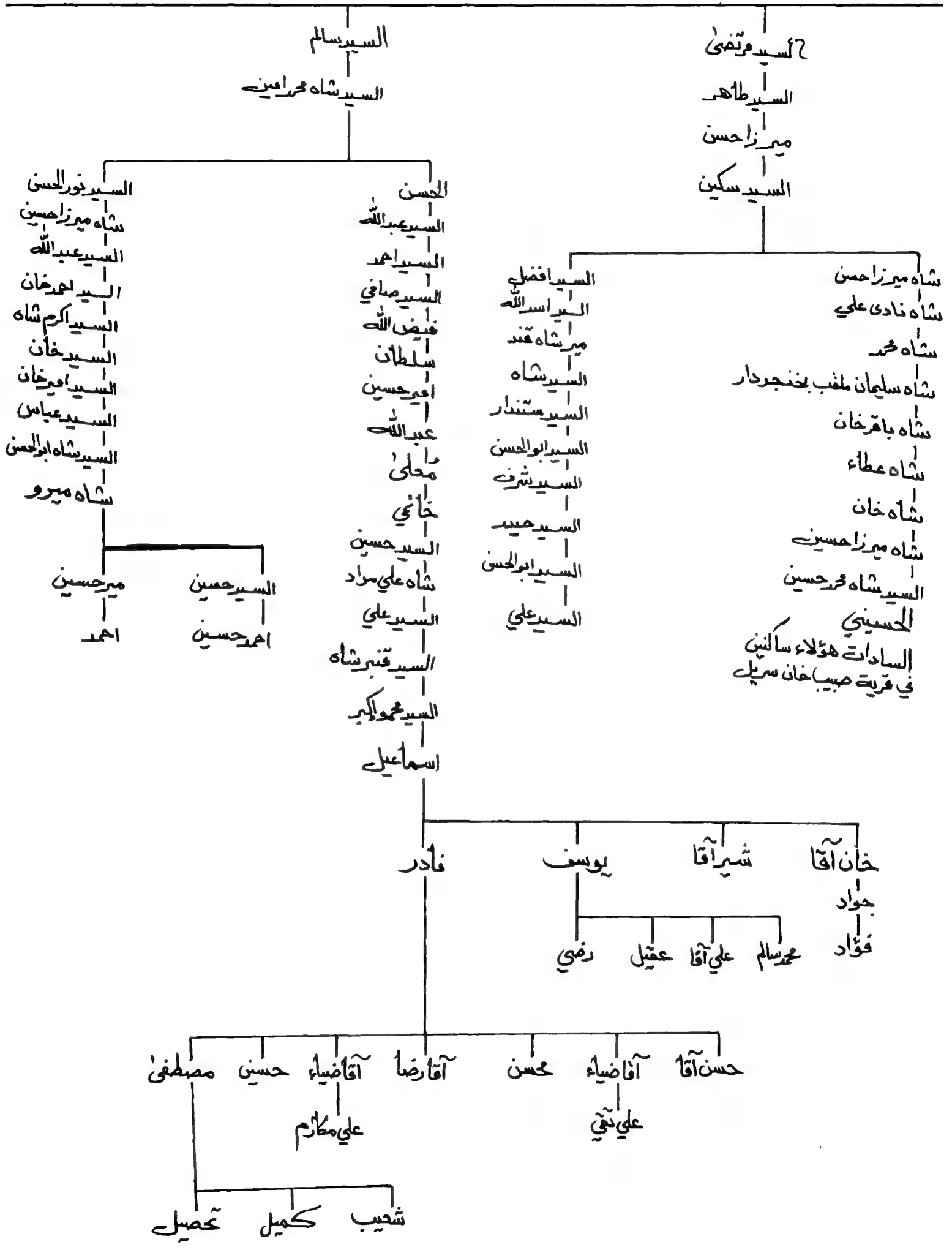

اولاد السيد علي الولي ابوالكرامات

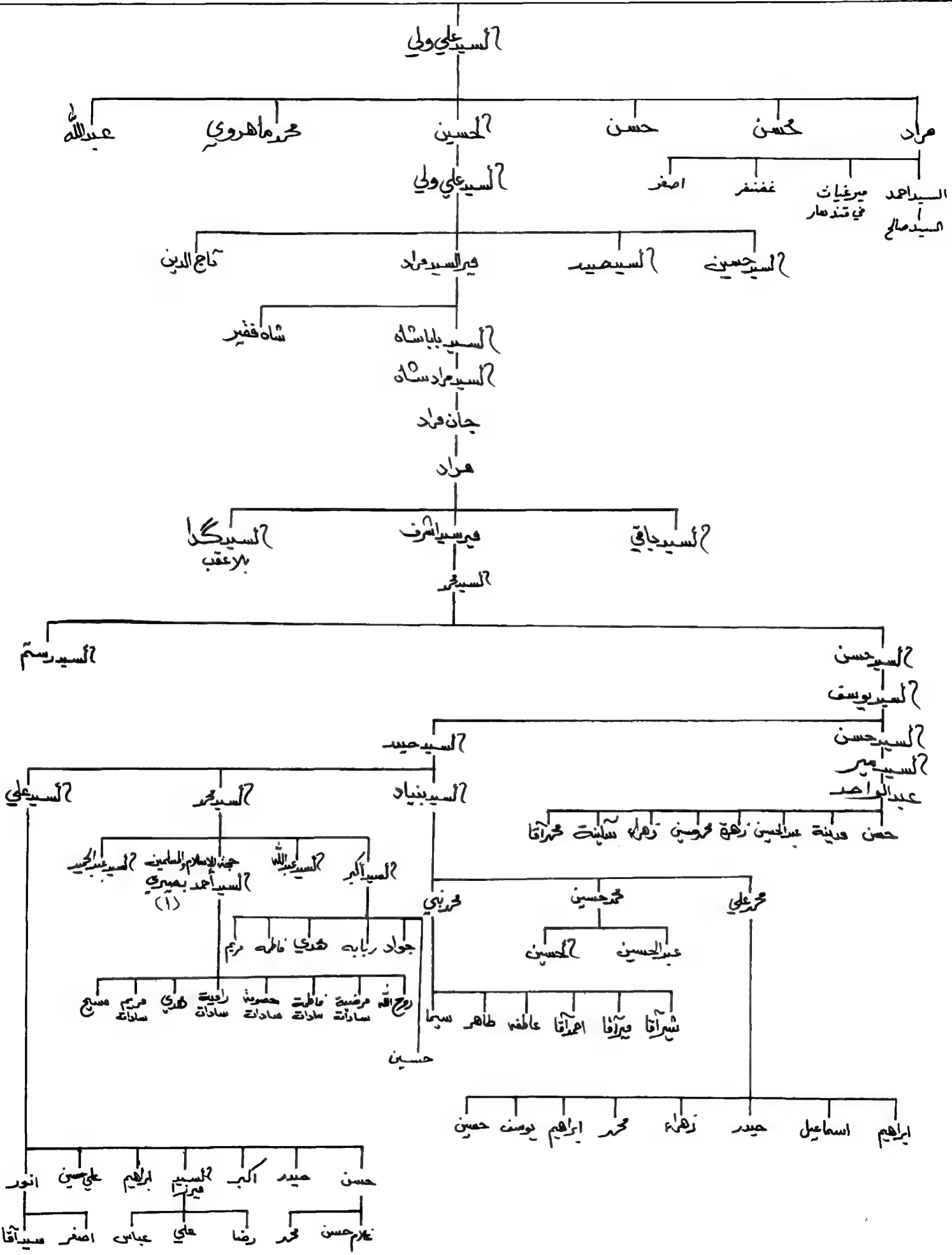

السجدة المباركة لحجرات الام والمسلمين السيد احمد البصري المقيم في قم التي تحفتها بها وهو من اولاد السيد علي ولي من ذرية محمد بن ابي طالب
 تولى المشيخة والشهادة ولد له شجرة مؤبده ومصطفة من آية الله العظمى السيد شهاب الدين المرعشي اقدس قدس سره

ابو محمد السيد علي في ابوالكرام بن ابو علي حسين جلال الدين

ابو محمد السيد علي ولي

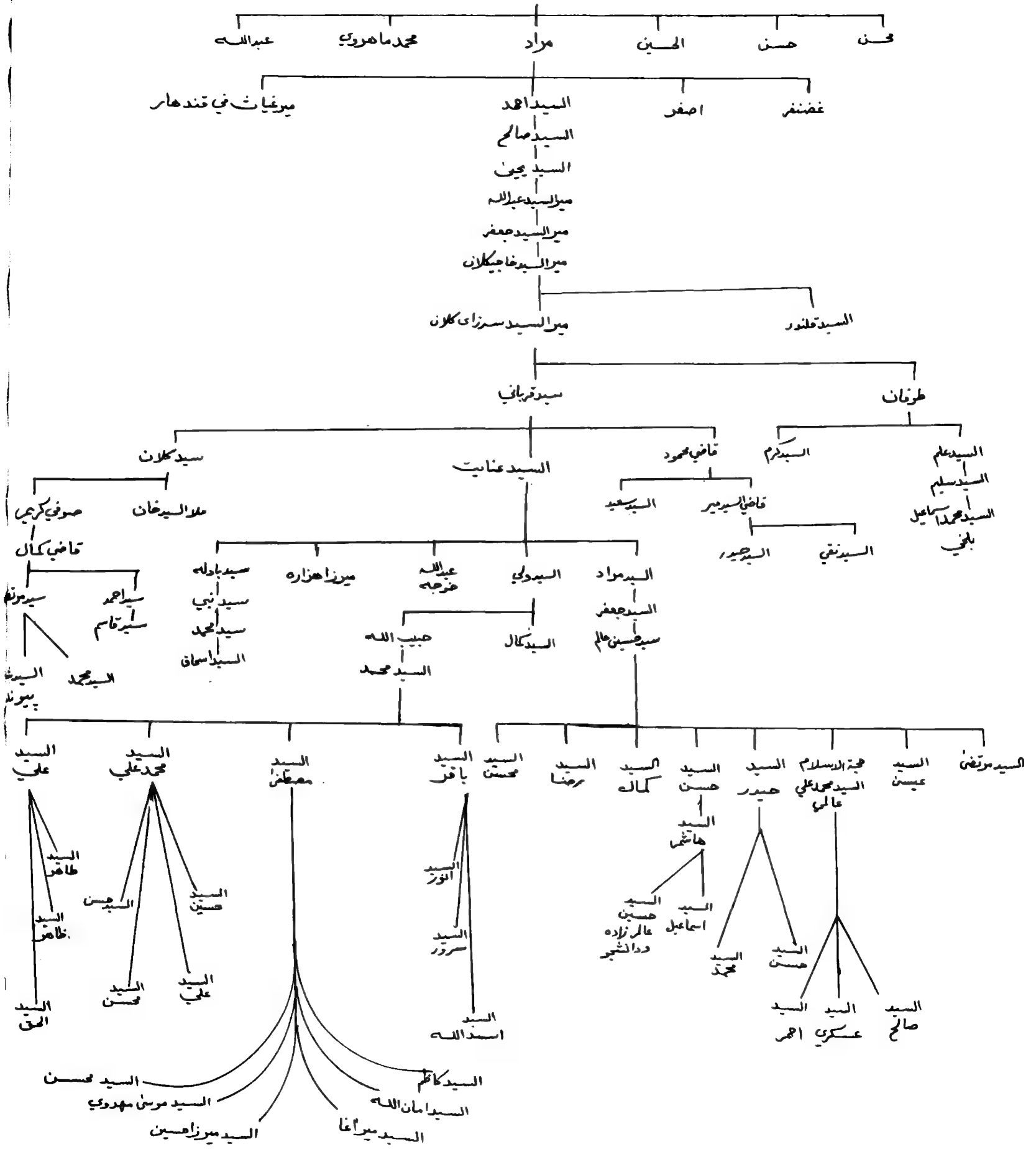

ترك كتابته في ص ٢٢ هو

اندراك

ترك من ص ٢١

ومن اولاد سيد طوفان
سيد علم
سيد سليم

الشهيد العلامة السيد محمد اسماعيل البلخي
صاحب ديوان الشهيد البلخي، وله
... ٧٥ شعرا في المواعظ
المفقود السيد علي

نسيم بن السيد محمود الماروي بن مير علي

امانت الله
مسافر
روف
منصور
قاسم علي
بيات

سيد پيرزا
سيد ميرزا
سيد احسان
سيد محمد
سيد علي
سيد حسين
سيد محمد
سيد علي
سيد حسين
سيد محمد
سيد علي
سيد حسين

سيد عابد بن
سيد باقر
سيد جعفر

وفي ص ٢١

من اولاد السيد عبد الحكيم
الصحيح هو مراد
ابن بنياد علي

وفي ص ٩٥ ← حجة الاسلام والمسلمين آية الله

مير سيد محمد الامام النجفي
سيد علي الامام

سيد الامام اولاد
سيد كاظم الامام
ثلاث بنات

هم ليسوا من اولاد السيد ميرزا الامام كالتب هو
ومحمد بن السيد ميرزا ليس هو صهر الحاج عبيد بن الخطا

وفي ص ١٩

سيد جمال مراد
سيد مراد الثاني
مير سيد محمد

مير سيد شاه عبدالله
مير سيد نظر شاه
مير سيد عبدالله الثاني
مير سيد حبيب الله
مير سيد عبدالله
سيد مراد

عابد بن
مير سيد حسين
مير سيد ميرزا حسين
مير سيد اسحاق
سيد بقاء
سيد حاجي خواجه
سيد اكرم
سيد حسين

سيد منصور
سيد جمال
سيد غلام حسين
حاج سيد محمد

سيد مير احمد
سيد محمد
سيد حسين
سيد علي

سيد حبيب الله
سيد عبدالله
سيد مراد
نظر شاه
منور شاه
سيد حسن
سيد جمال
سيد حاج غلام
سيد حسين الدين

سيد عابد بن
سيد صابر

سيد حسين
سيد محمد
سيد باقر

ميرزا علي ولي
محمد ماهروي
ميرزا سيد محمود

ميرزا سيد نعيم ميرزا هاشم ميرزا قاسم ميرزا سيد عرب ميرزا سيد محمد الثاني

ميرزا سيد محمد الثاني
صالح السيد محمد بن ابي طالب ميرزا سيد هاشم

علي
الحسن
عبد الله
امين الله
فخر
قاسم
اسماعيل
السيد عظيم
السيد نديم

ابراهيم
انصار الله
فخر
ميرزا رسول

ميرزا سيد جلال السيد محمود اولياء

ميرزا سيد عابد بن

ميرزا سيد محمد حسن
ميرزا سيد محمد
ميرزا سيد محمد بن
ميرزا سيد محمد
ميرزا سيد محمد بن
ميرزا سيد محمد بن
ميرزا سيد محمد بن

خلت
ميرزا سيد عظيم
ميرزا سيد قاسم
ميرزا سيد عابد بن الثاني
ميرزا سيد قرباني

ميرزا سيد سراج
ميرزا سيد محمد بن
ميرزا سيد محمد بن
ميرزا سيد محمد بن

السيد نظام الدين السيد قيام
السيد محمد بن
السيد محمد بن
السيد محمد بن

ميرزا سيد ابي يوسف بن
ميرزا سيد محمد بن
ميرزا سيد محمد بن
ميرزا سيد محمد بن
ميرزا سيد محمد بن

ميرزا سيد ابراهيم

ميرزا سيد محمد بن
ميرزا سيد محمد بن
ميرزا سيد محمد بن
ميرزا سيد محمد بن
ميرزا سيد محمد بن

السيد محمد بن
السيد محمد بن
السيد محمد بن
السيد محمد بن

ميرزا سيد محمد بن
ميرزا سيد محمد بن
ميرزا سيد محمد بن
ميرزا سيد محمد بن
ميرزا سيد محمد بن

ميرزا سيد محمد بن
ميرزا سيد محمد بن
ميرزا سيد محمد بن
ميرزا سيد محمد بن

السيد محمد بن
السيد محمد بن
السيد محمد بن
السيد محمد بن
السيد محمد بن

ميرزا سيد محمد بن
ميرزا سيد محمد بن
ميرزا سيد محمد بن
ميرزا سيد محمد بن

ميرزا سيد غلام حسين

ميرزا سيد محمد بن
ميرزا سيد محمد بن
ميرزا سيد محمد بن
ميرزا سيد محمد بن
ميرزا سيد محمد بن

ميرزا سيد محمد بن
ميرزا سيد محمد بن
ميرزا سيد محمد بن
ميرزا سيد محمد بن
ميرزا سيد محمد بن

ميرزا سيد محمد بن
ميرزا سيد محمد بن
ميرزا سيد محمد بن
ميرزا سيد محمد بن
ميرزا سيد محمد بن

ميرزا سيد محمد بن
ميرزا سيد محمد بن
ميرزا سيد محمد بن
ميرزا سيد محمد بن
ميرزا سيد محمد بن

ميرزا سيد محمد بن
ميرزا سيد محمد بن
ميرزا سيد محمد بن
ميرزا سيد محمد بن
ميرزا سيد محمد بن

ميرزا سيد محمد بن
ميرزا سيد محمد بن
ميرزا سيد محمد بن
ميرزا سيد محمد بن

ميرزا سيد محمد بن
ميرزا سيد محمد بن
ميرزا سيد محمد بن
ميرزا سيد محمد بن
ميرزا سيد محمد بن

ميرزا سيد محمد بن
ميرزا سيد محمد بن
ميرزا سيد محمد بن
ميرزا سيد محمد بن
ميرزا سيد محمد بن

ميرزا سيد محمد بن
ميرزا سيد محمد بن
ميرزا سيد محمد بن
ميرزا سيد محمد بن
ميرزا سيد محمد بن

ميرزا سيد محمد بن
ميرزا سيد محمد بن
ميرزا سيد محمد بن
ميرزا سيد محمد بن
ميرزا سيد محمد بن

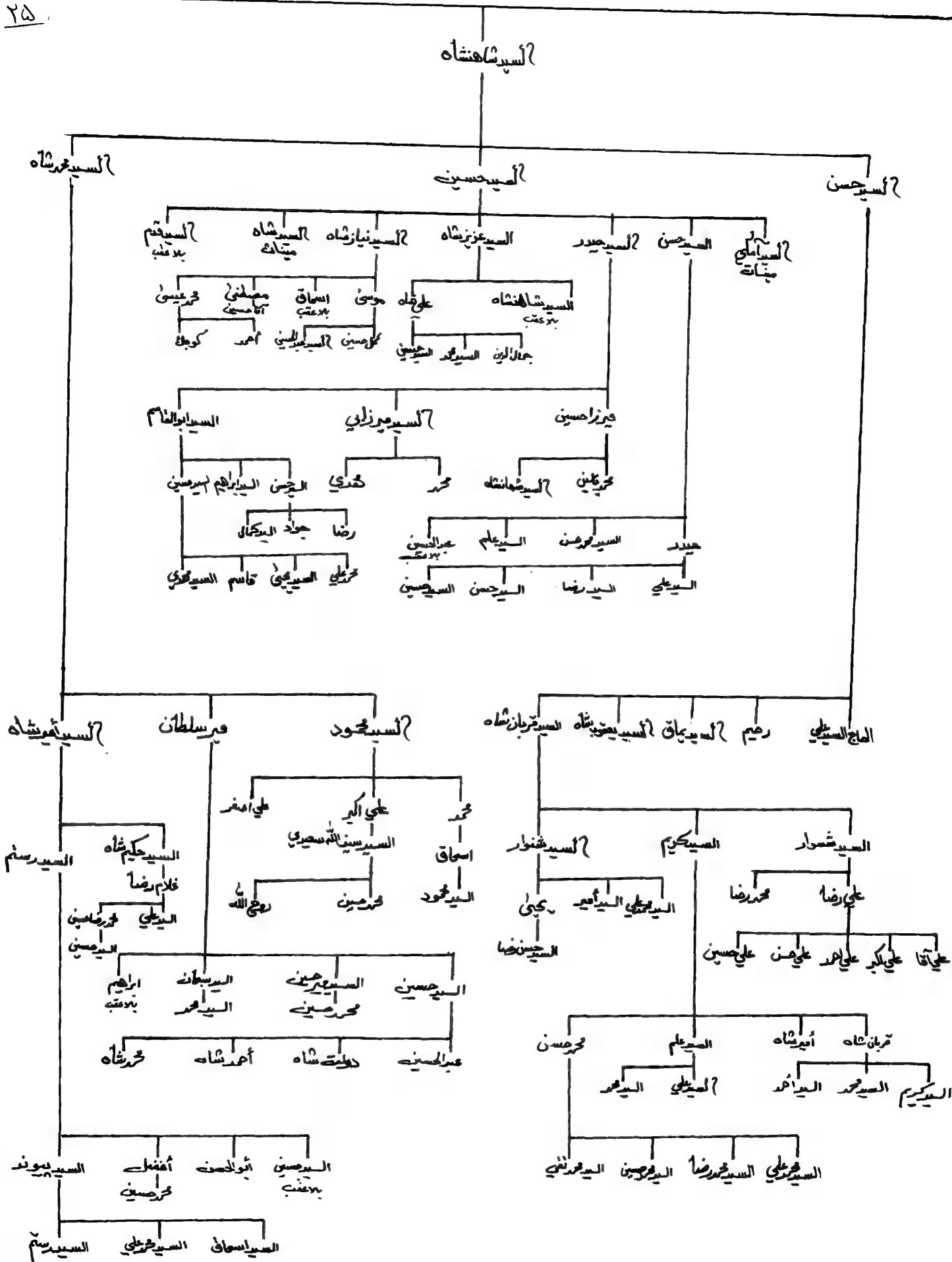

السيد شاهنشاه
العيراصن

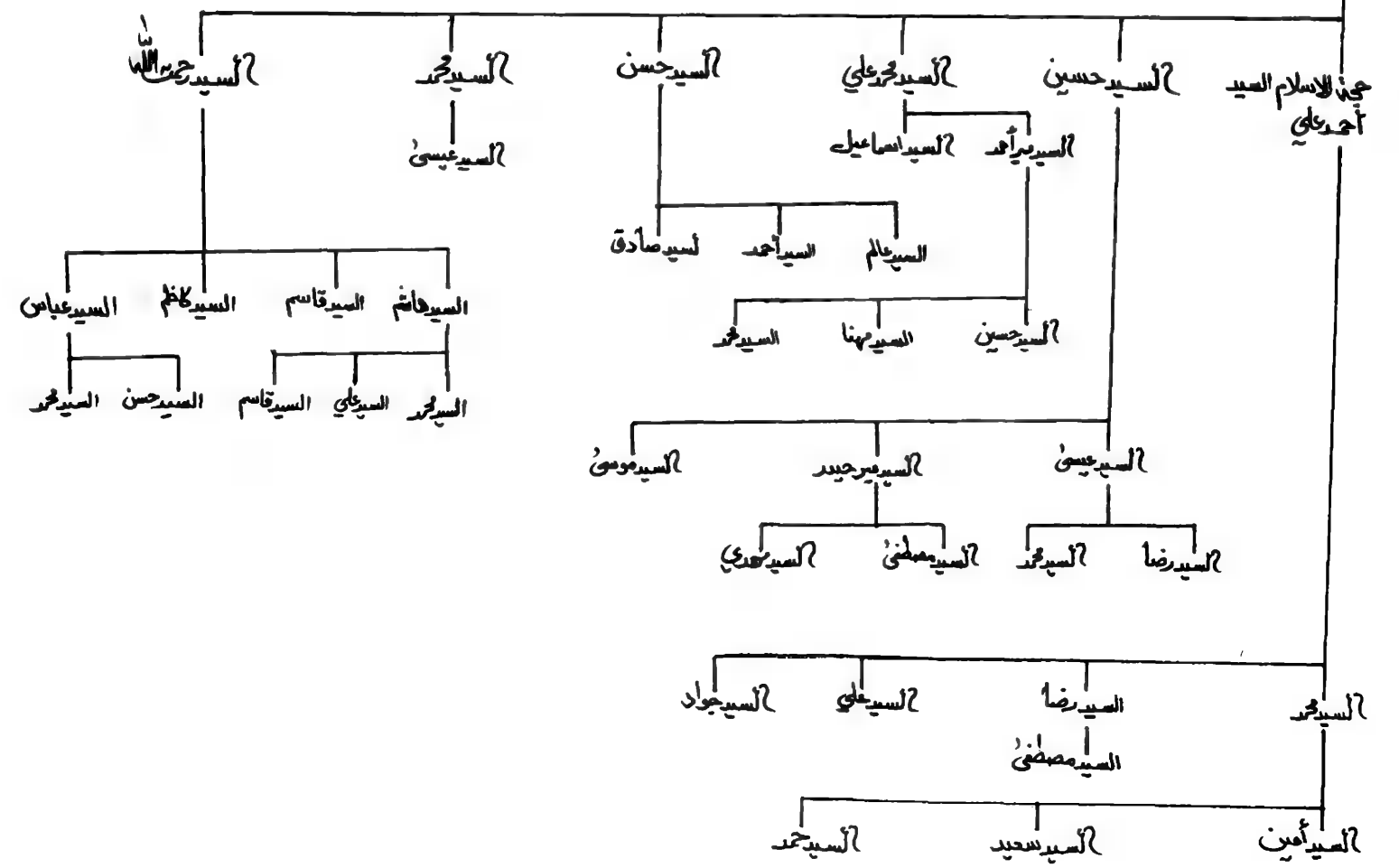
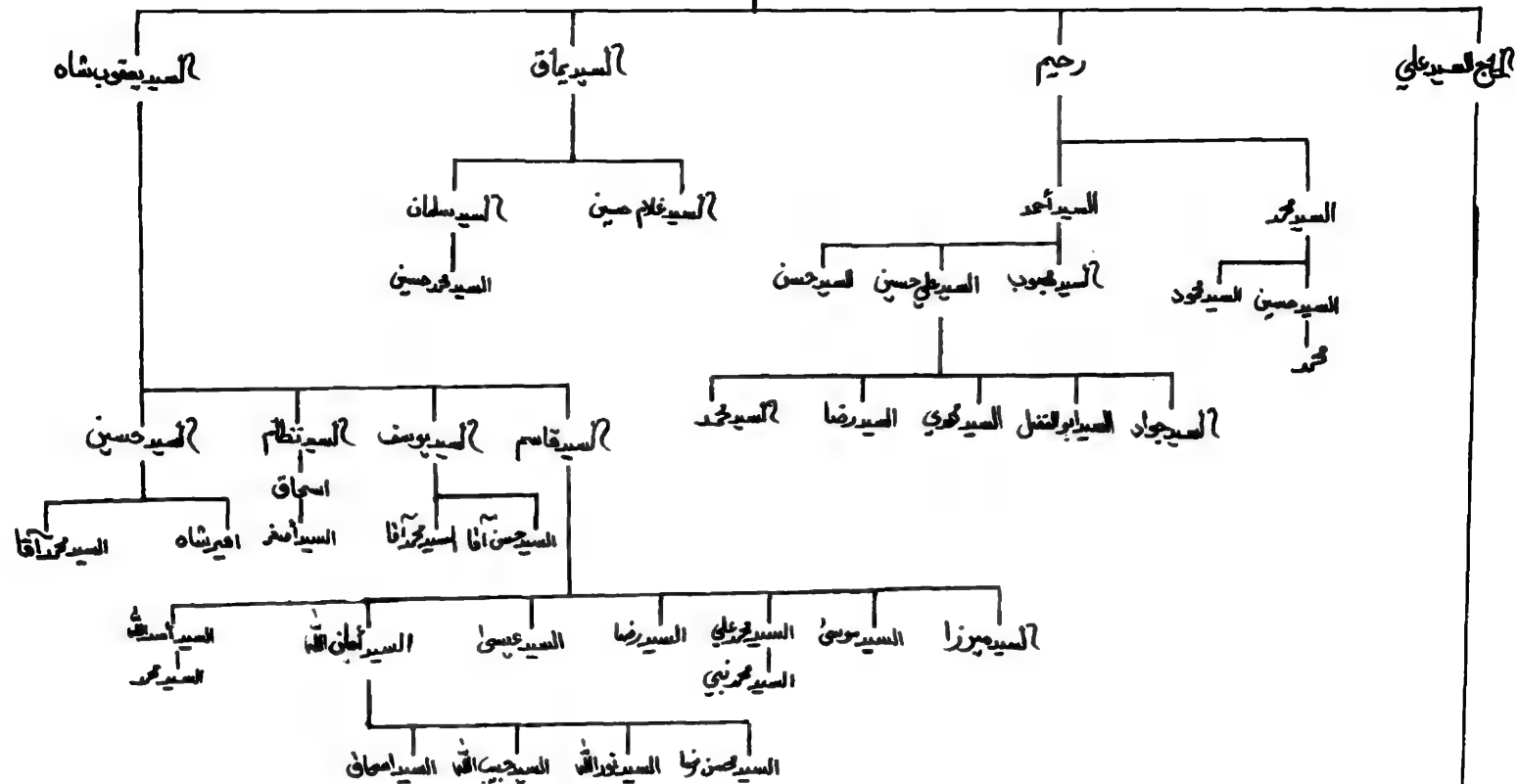

عبد السيد تغا

عبد السيد محب علي

عبد السيد محمد بن

عبد السيد مراد

عبد السيد ولي

عبد السيد بن همام

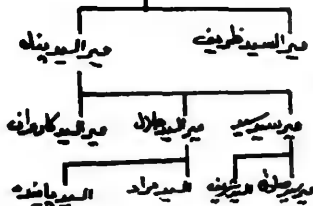

عبد السيد محمد بن

عبد السيد عصمت

عبد السيد علي

عبد السيد محمد بن

عبد السيد طاهر

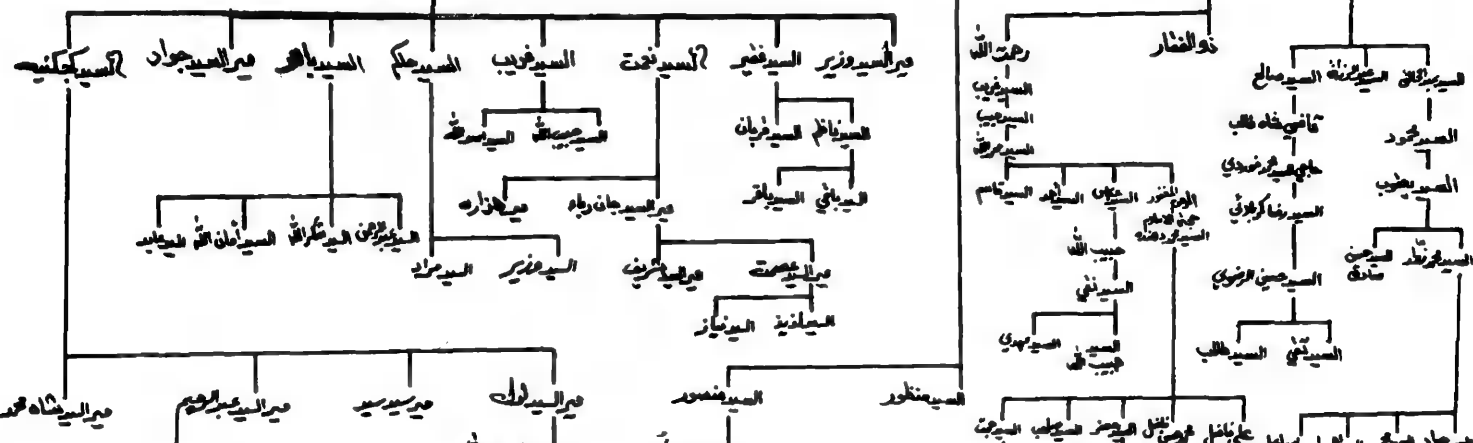

عبد السيد زفر

عبد السيد منصور

عبد السيد منظور

عبد السيد علي

عبد السيد فاضل

عبد السيد علي

عبد السيد علي

عبد السيد علي

عبد السيد علي

عبد السيد علي

عبد السيد علي

عبد السيد علي

عبد السيد علي

عبد السيد علي

عبد السيد علي

عبد السيد علي

عبد السيد علي

عبد السيد علي

السيد شاه بوند
السيد اسحاق
المكرهاني
مات في مشهد ودفن
في ١٢٧٠ هـ

الرمم من السيد احمد بلا عام
توفي في مشهد الرضوي ودفن فيها

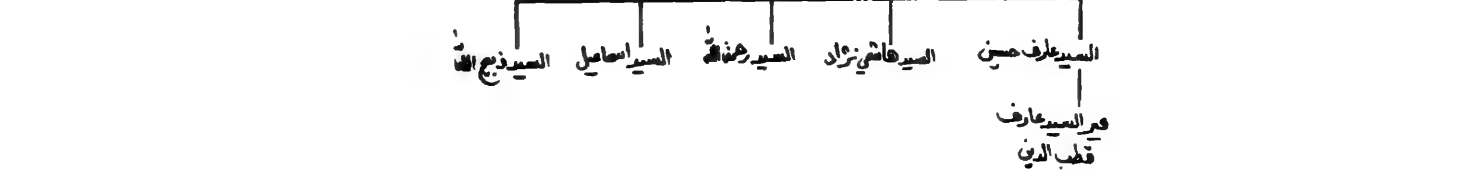
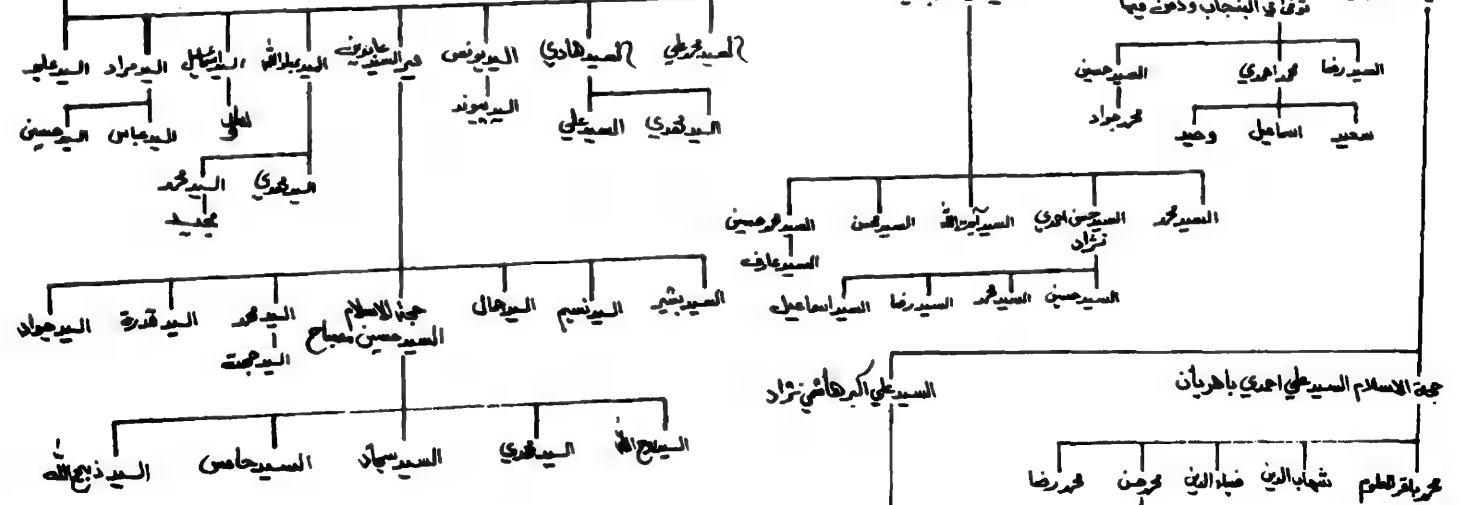

عبد السيد علي
قطب الدين

عيسى مؤتم الأشبال

أحمد الغنوي جعفر ؟ الحسن عمر محمد بن الحسن الغضائري زيد بالقاسم يحيى

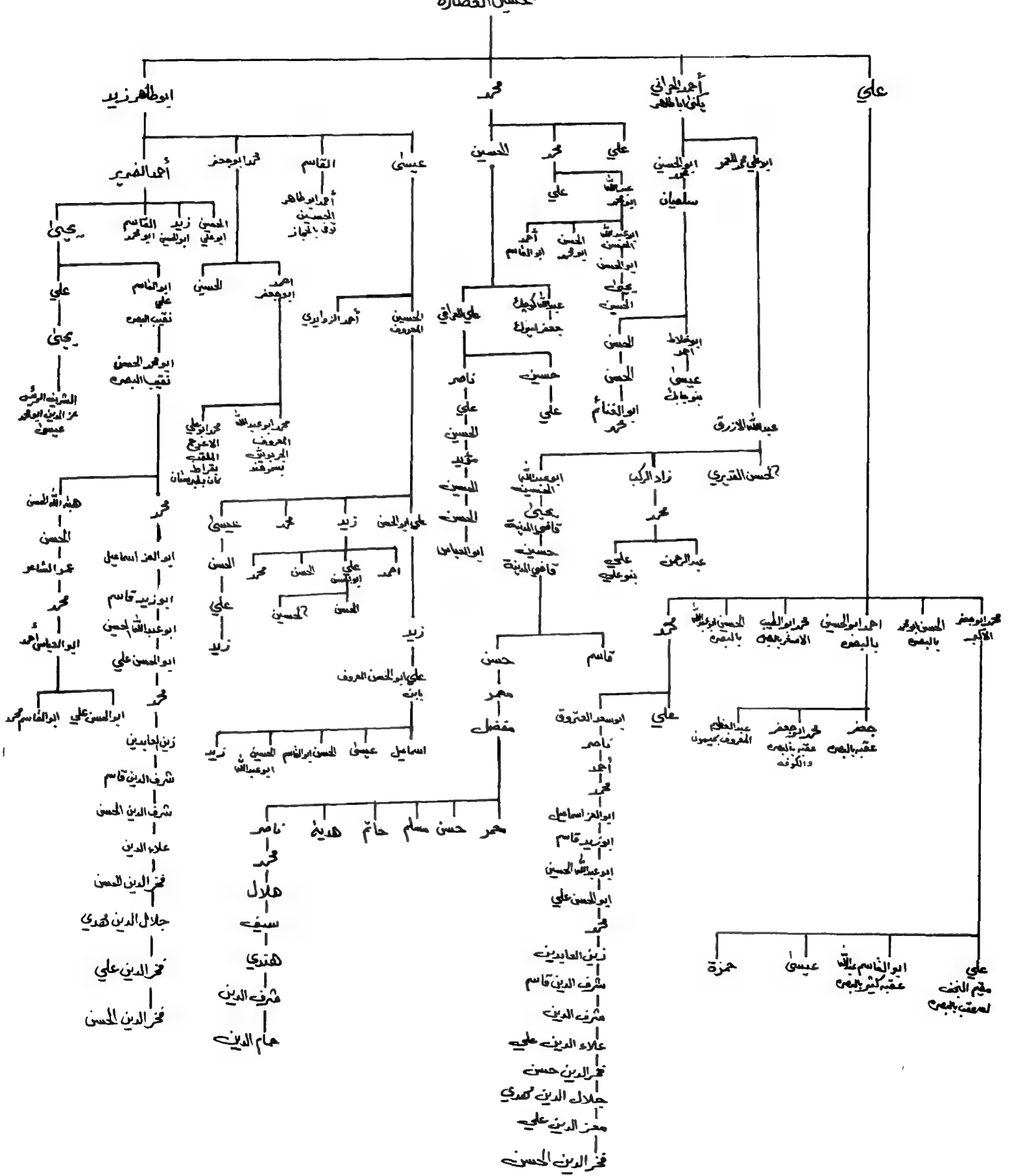

عيسى مؤتم الاشبال

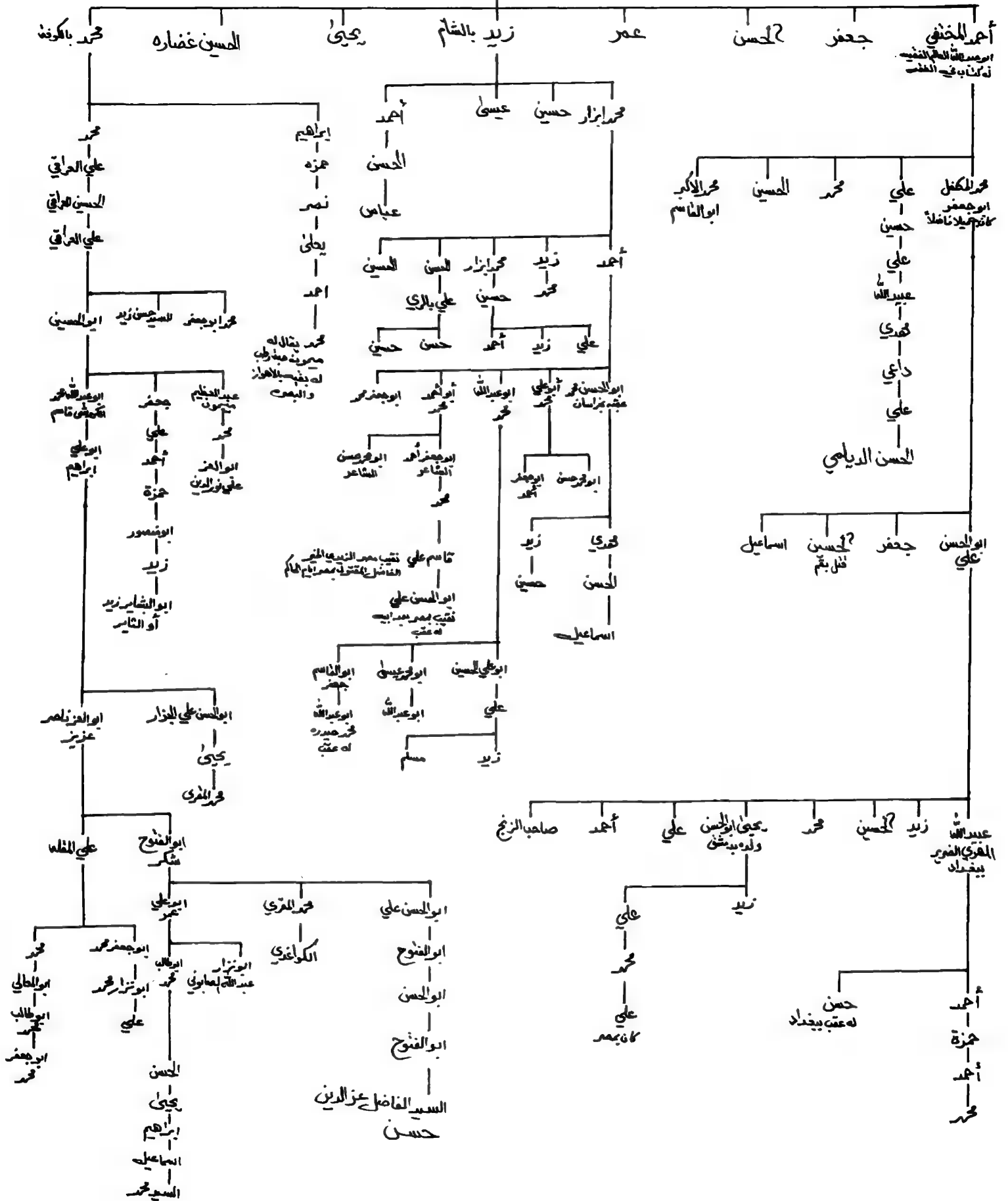

السيد فراح الثاني

السيد حسين
السيد مسعود
السيد علي

اسد الدين خور الدين السيد محمد السيد جعفر

سيد قدس سيد قاسم السيد ميوان سيد داود

سيد جلال السيد بايزيد السيد شاهين خواججه محمد

سيد سلطان السيد اسماعيل

سيد حيات علي حياتي

ديوان سيد حسين

ديوان سيد داود

ديوان شرف الدين

السيد عمر بن مورث

سادات شكر پورب

سيد شهاب الدين

سيد كمال الدين

جلال الدين

عبدالحق

محمد زمان

اولاده في شيركوت

محمد اصغر له بنتا واحده

تزوجها السيد امامت علي ولقبه بهادر

داولادها

السيد رحمان علي لطف علي

ثابت علي

داولاده في شيركوت

موجودين

نور الدين

هاشم علي

قاسم علي

ناصر علي

هلاهر علي

ضفر علي

اشرف علي

باسط علي

انور علي

علي نقي

محمد نقي

نزهت علي

هادي حسن

جيون علي

اناهسن

نور حسن

عاشق علي

مظاهر حسين

طلح حسن

يار علي

استيان حسين

قربان علي

داش علي

عاشق علي

طلح حسن

يار علي

استيان حسين

قربان علي

داش علي

عاشق علي

طلح حسن

يار علي

استيان حسين

عرفان علي

انتظار علي

منظور علي

لاولاد

مهران علي

احمد علي

ظفر علي

اشرف علي

سعيد بن محمد

سعيد علي

نصير حيدر ابن حسن

ناظر حسن

عابر حسين

محمد علي

حيدر علي

حسن علي

محمود علي

تاج محمد

خورشيد حسن

ربن حسن

حسين

نصير حيدر

افتاب حسين

صفر حسين

غلام امير

محمد حيدر

اسلام حيدر

سليم حيدر

سراج حيدر

شيم حيدر

امجاز حيدر

سرفراز حيدر

اسد حيدر

محمد حيدر

حسن علي

محمود علي

تاج محمد

محمد علي

حيدر علي

حسن علي

محمود علي

اولاد يحيى بن الحسين ذى الرعدة

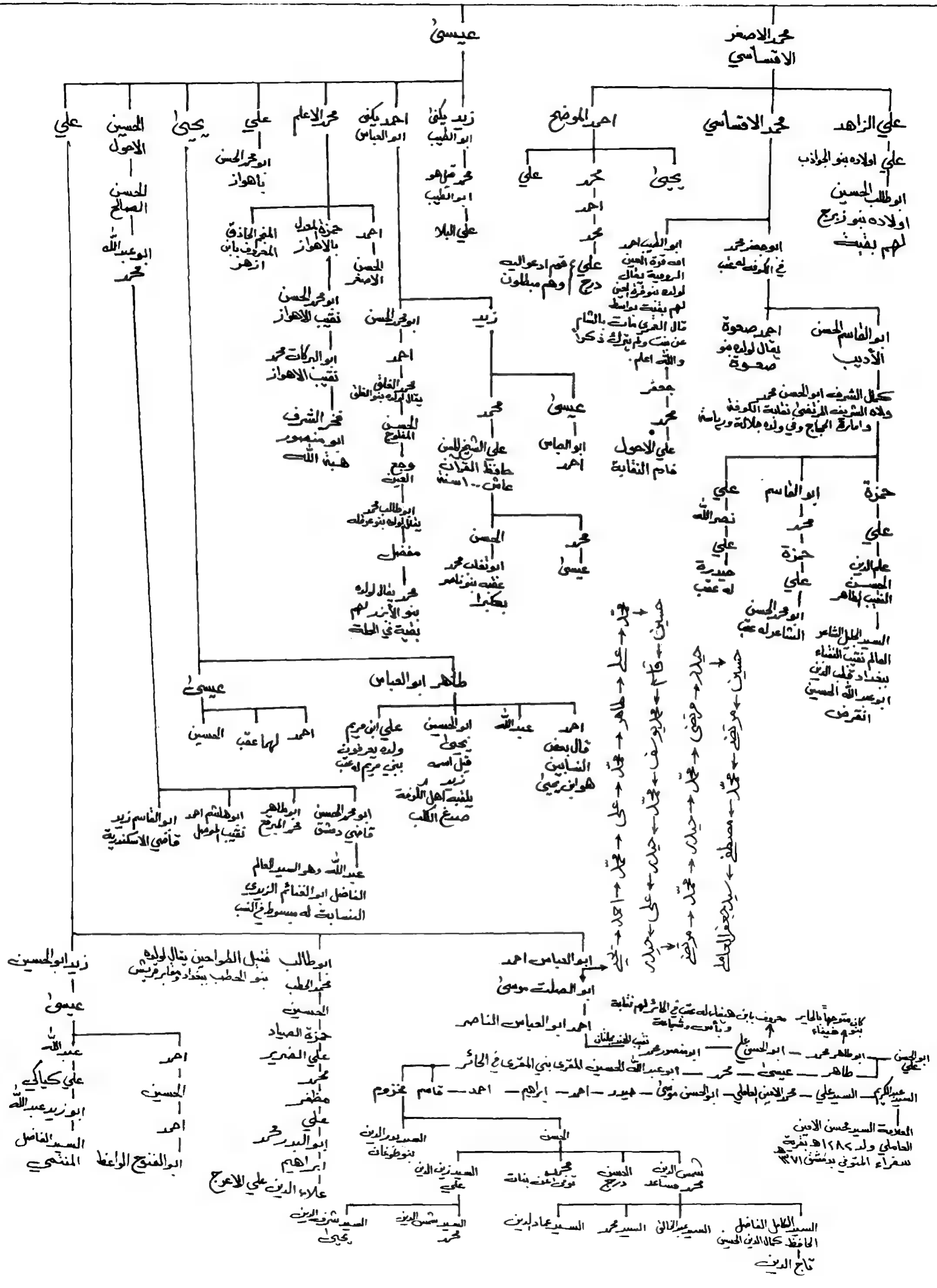

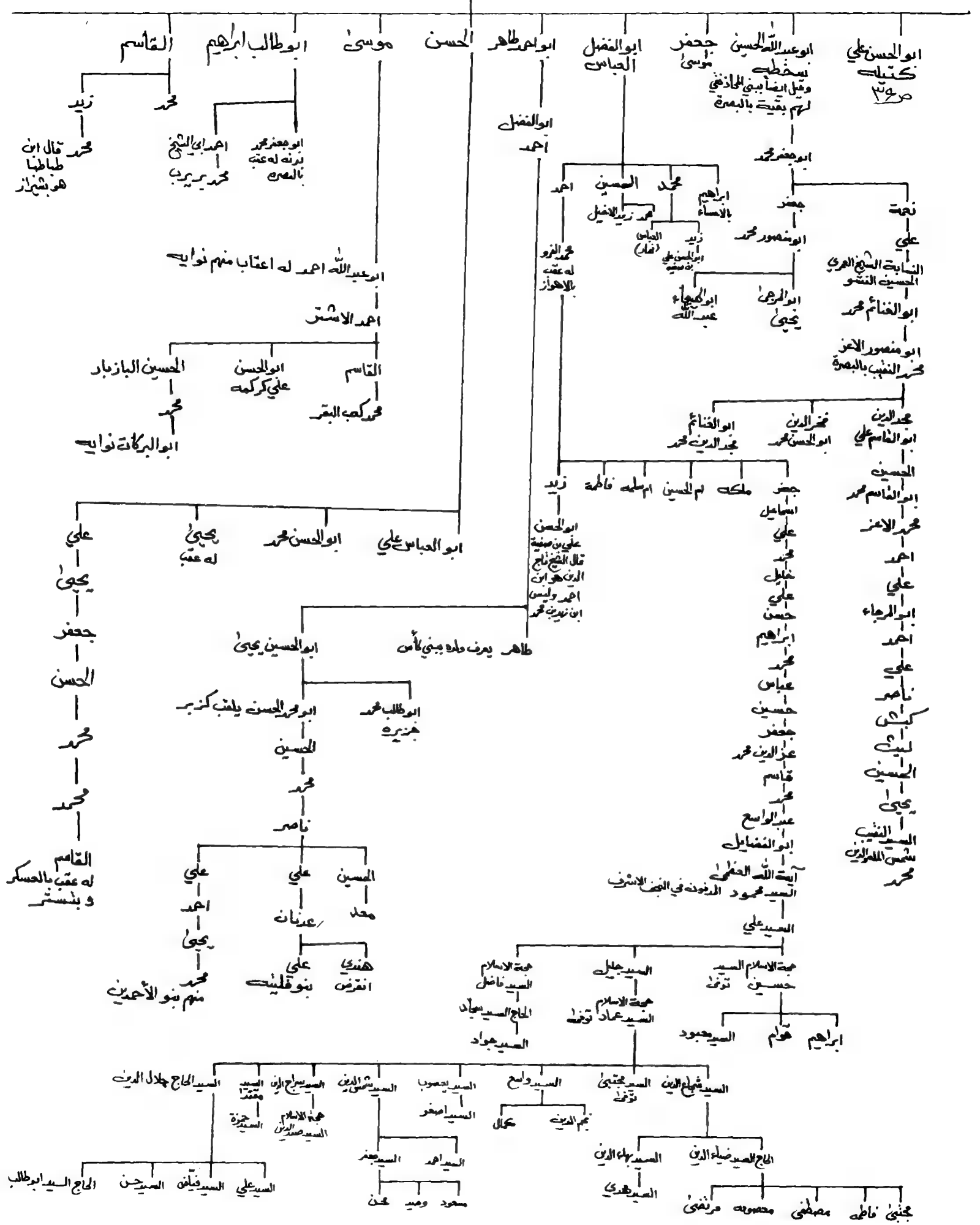

اولاد علي كليل بن يحيى بن الحسين ذى الحيرة

ابوالحسن علي كليل

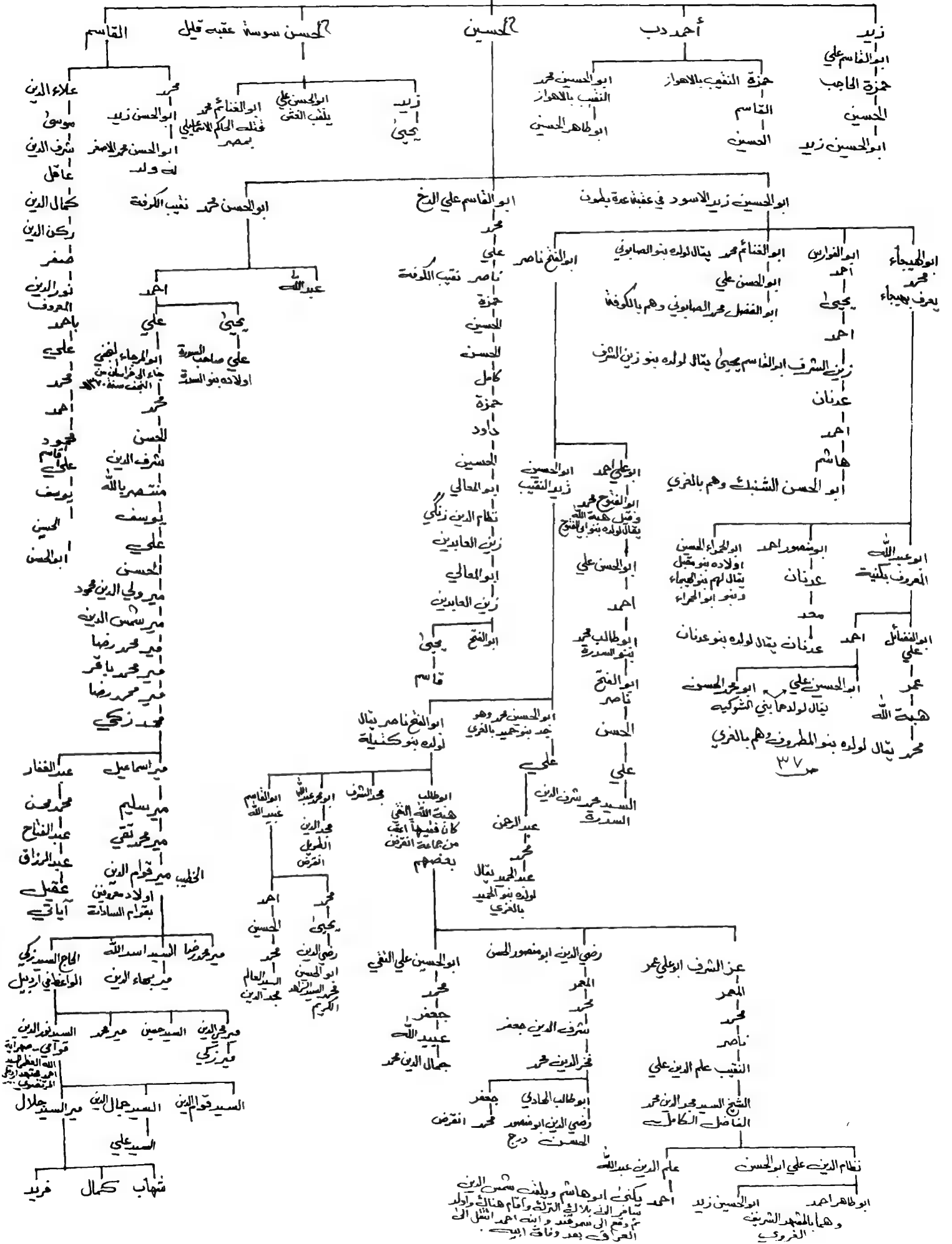

عمر

ابو منصور محمد الأكبر

احمد الحديث

ابو الحسين يحيى

صاحب شاهي احمد أئمة الزيدية فرج بالكوفة
داعياً إلى الرضا من آل محمد وكان من أزهد
الناس أمه ام الحسين بنت الحسين بن عبد الله
بن اسماعيل بن عبد الله بن جعفر الطيار ظهر بالكوفة
أيام المعتصم فحاربته فحرره عبد الله بن ظاهر
فقتله وحمل رأسه إلى سامراء في سنة
ورثاه علي بن عياض الرومي بقصيدة (١٠) أبيات
ليحس له عقب.

الحسين الفدان

الحسن

جعفر

ابو الحسن زيد الجندبي

عبد الله

عبد الله

الحسين

احمد

محمد

محمد

مسلم

محمد الاوسط

الحسين

ابو الحسين

عبد الله

علي زينب

ابو علي

مهيون

عيسى الفارسي

داود

خزعة

علي

محمد

صفي الدولة

محمد

الحسين

يوسف

السيد محمد

السيد محمد

السيد محمد

السيد محمد

السيد محمد

لأنه ذاب في الشام وتغرب إلى خراسان

ابو العلي مسلم يكنى الفدان له عقب بالنيل وهرانسانة

الحسين

السيد محمد

السيد محمد

السيد محمد

السيد محمد

السيد محمد

السيد محمد

السيد يوسف
السيد محمد كيسود راز المدفون بكنبرك من بلاد دكن بالهند
السيد محمد كبير
السيد محمد اصغر
شاه جعفر
السيد صوفي
شاه عبد الله
شاه اسد الله
شاه حفيظ الله
السيد محمد
السيد حاج عبد الكريم
السيد محمد صالح
السيد محمد سليم
السيد محمد شاه

السيد فواب شاه

السيد كرم شاه

السيد احمد شاه

السيد محمد شاه

السيد حليم سيد محمد عالم شاه

السيد نيك عالم شاه

بركته شاه

السيد محمد شاه

عبد الوهيد شاه

عبد الحام شاه

عبد الغني شاه

عبد الكريم شاه

السيد محمد مسعود شاه

السيد عطا محمد

اعقاب شريف الجليل ابو علي عمر بن يحيى بن الحسين النسابة ابن احمد بن عمر بن يحيى بن الحسين ذي الرمة

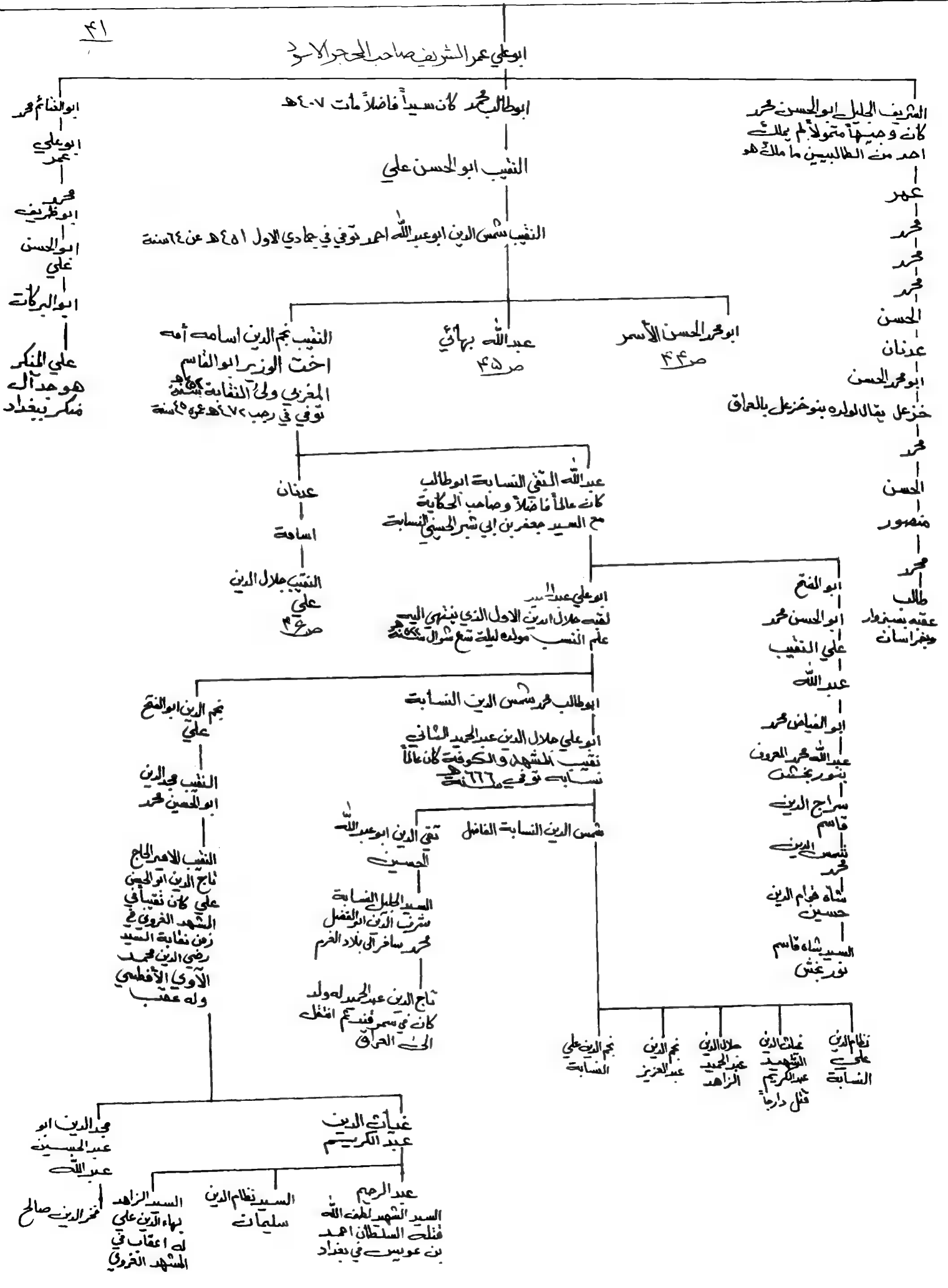

سيد احمد بن منصور الكبير

العالم الفقيه السيد حسن
 الشهير بمير حكيم توفى في النجف ١٢٧٠هـ
 العالم العارف والفقيه
 السيد حسين توفى ١١٦٢هـ
 العالم الفقيه السيد
 احمد الكبير توفى ١٢٠٨هـ

محمد علي
 سيد درويش
 حسين

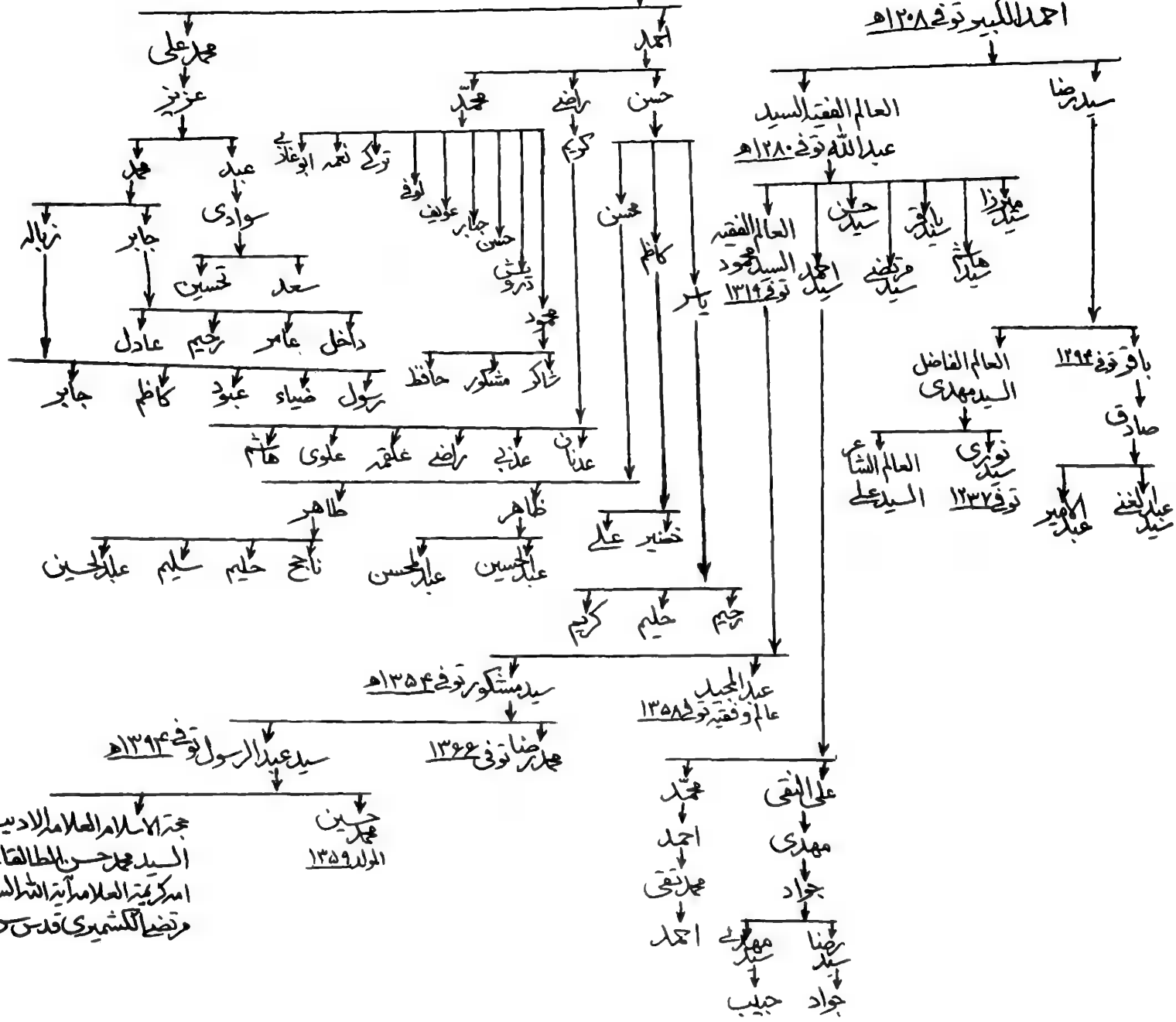

حجة الاسلام العلامة الاديب
 السيد محمد حسن الطالقاني
 اميرية العلامة آية الله السيد
 مرتضى الكشميري قدس سره

سيد حسين
 المولد ١٣٥٩هـ

علي النقي
 مهدي
 جواد
 محمد
 احمد
 محمد تقي
 احمد
 مهدي
 رضا
 جواد
 حبيب

ابو محمد الحسن الأسمر ابن النقيب شمس الدين ابو عبد الله احمد من اولاد عمر بن يحيى بن الحسين ذى الرمعة

ابو محمد الحسن الأسمر

شكر

محمد نجم الدين بهاء السرف
يكفى ابوالحسن هو الذي
روى الصحيفة السجادية
عن الشيخ ابي عبد الله محمد بن
احمد بن شهر يار الخازن
لخزانة امير المؤمنين عليه
السلام قتل لا عقب له

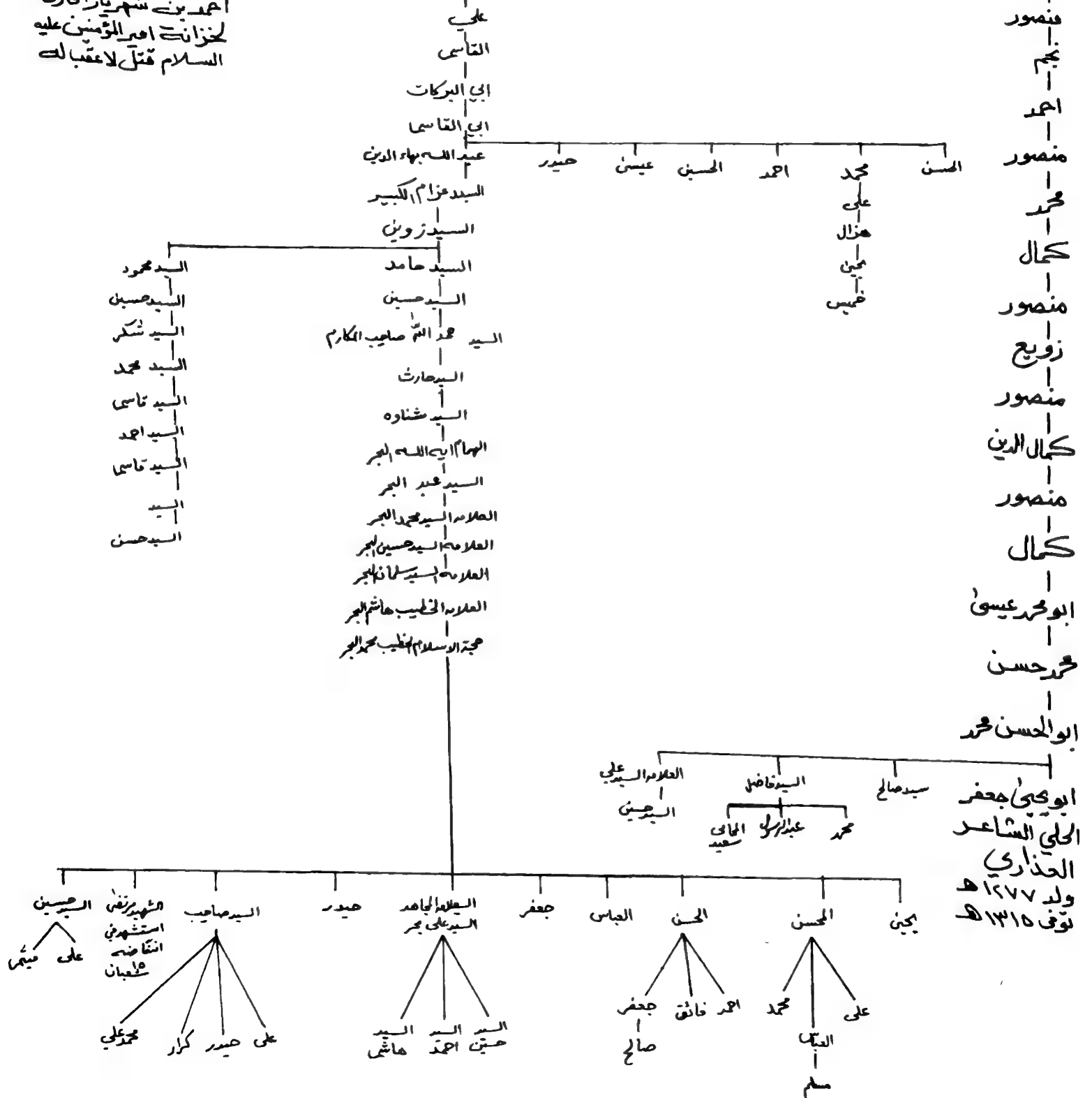

اولاد النقيب شمس الدين ابو عبد الله احمد من اولاد عمر بن يحيى بن الحسين زى الدمنة

النقيب شمس الدين

ابو محمد الحسن الأسمر

عبدالله بهائي

النقيب نجم الدين اسافه

محمد
علي
هزبان
يحيى
خبيسي
محمد
الحسين
السيدي علي

سالم جد سادات آل العرد
في الغزاة الاوسط

السيد ياقر
السيد صادق الباصي

محمد جد بيت التامر
وآل المدامنة

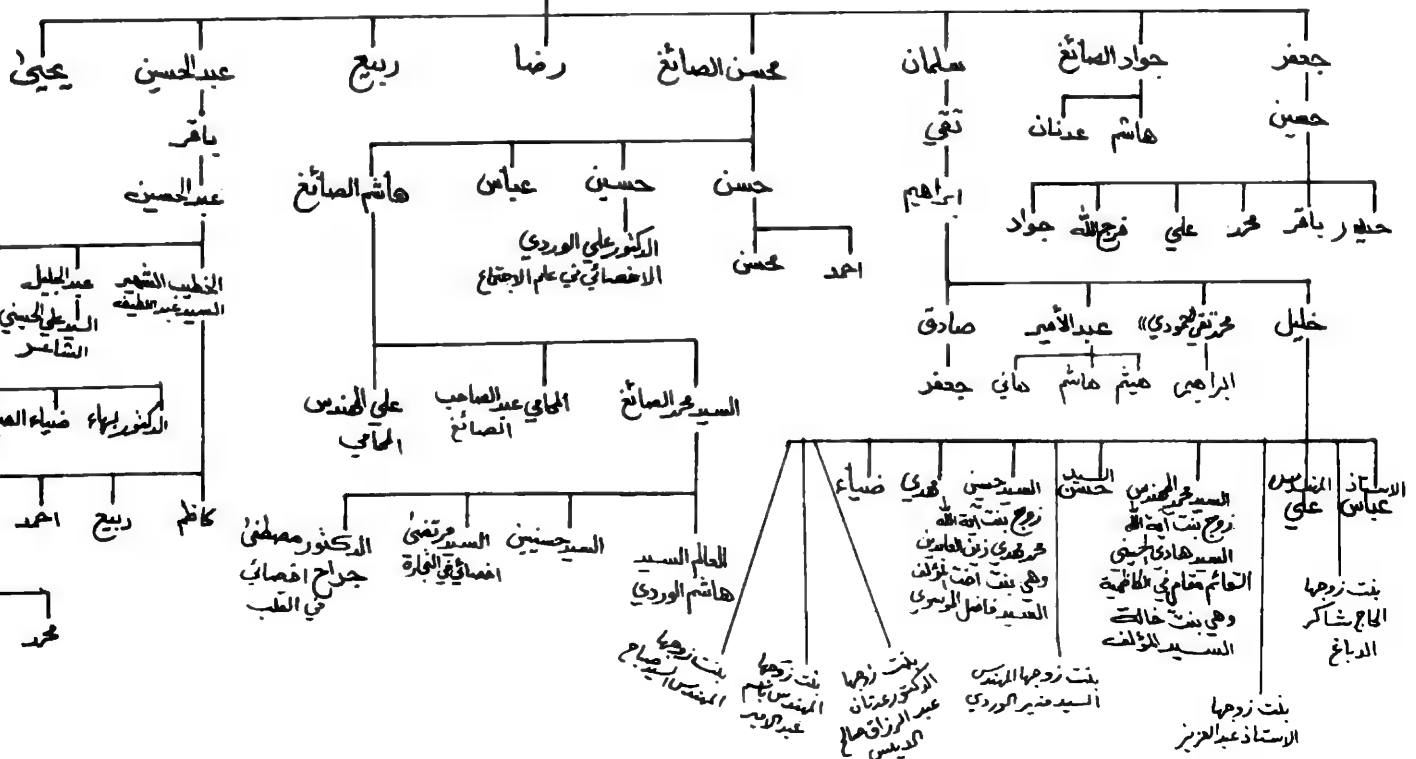
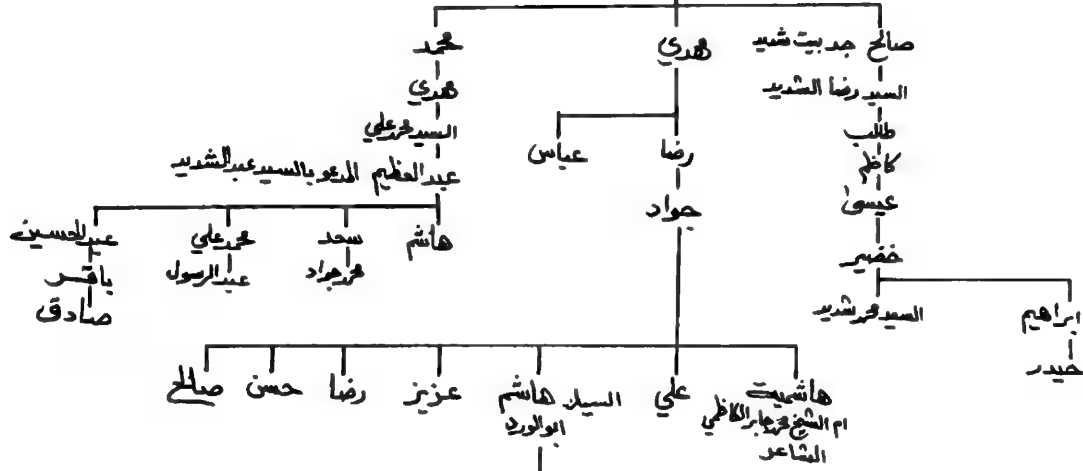

النقيب جلال الدين

ضياء الدين ابو القاسم علي
سافر الى الهند ولي هناك زعامة الطالبيني
كان زعيم الف فارس ومات في الهند هو واخوه

زيد ابو القناعم وهو شاعر
فاضل فارق العراق مضى
الى الهند هو واخوه .

ابو علي السيد محمد

علاء الدين

علي حسين

عبد الرحمن الرفوف في قنوج

علم الدين

شهاب الدين

عبد الله

عمران

احمد

ركن الدين

عبد الرسول

شجاعت المحدث

غلام نجف امير المحدث

سلمان المحدث

علي اوسط

علي ضامن الحكيم الحائري

محمد الحكيم الحائري

محمد حسن الحكيم الحائري

محسن الحكيم الحائري

تاج الدين

السيد كوره

ويرميران

قائم علي خان الملقب بسيد عمر غوث

السيد ولاء علي

فرزند علي

رسول خان

آل بفي خان

محمد رضا الحكيم

محمد كاظم الحكيم

مظفر علي الحكيم

هدي الحكيم

مؤيد الحكيم

محمد الحكيم

السيد منير الحكيم

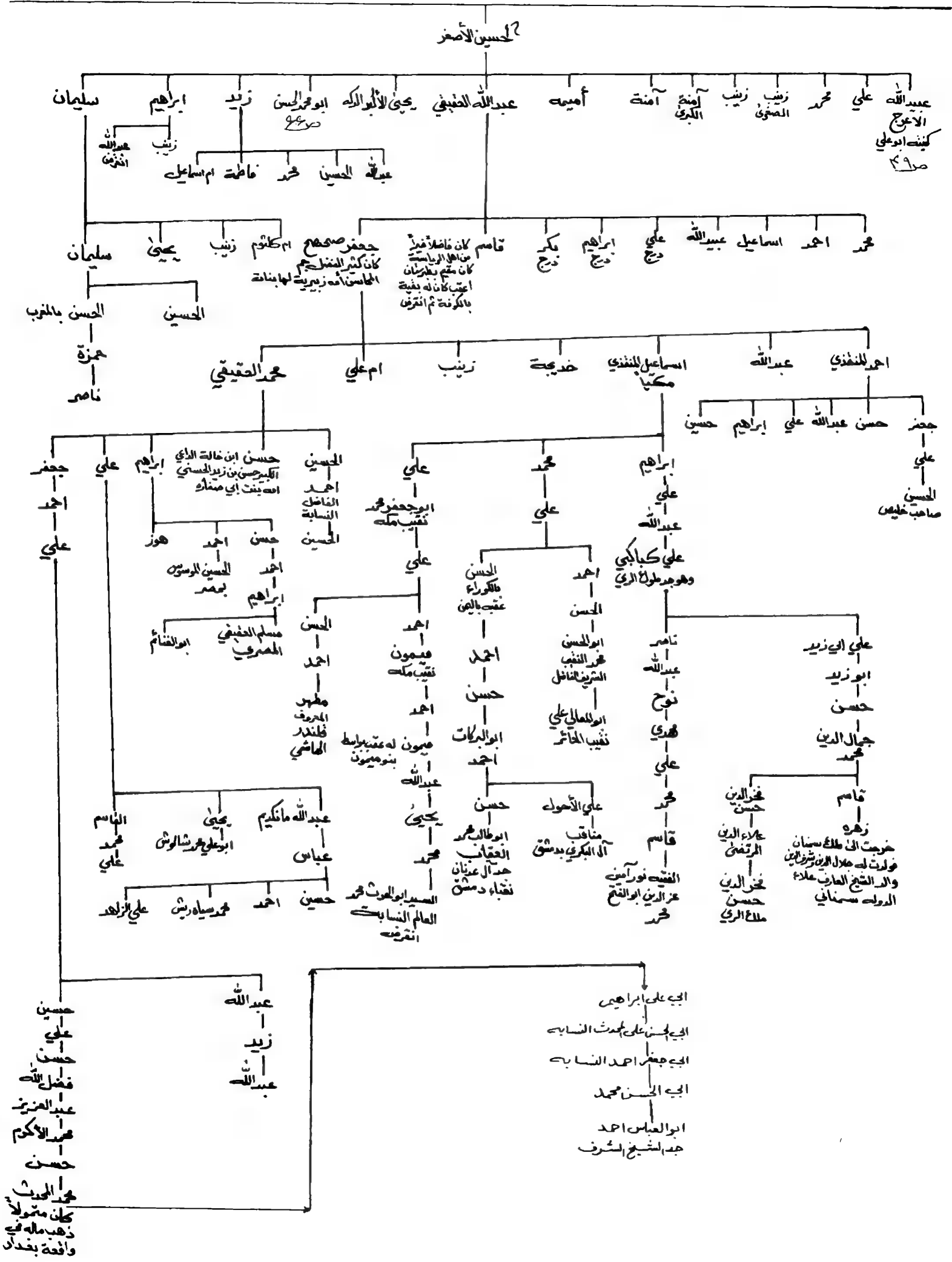

حسين
علي
حسن
فضل الله
عبد العزيز
محمد الأكرم
حسن
محمد الحريث
كان متولياً
ذهب ماله في
واقعة بغداد

عبد الله
زيد
عبد الله

ابن علي ابراهيم
ابن الحسن علي محمد النسابة
ابن جعفر احمد النسابة
ابن الحسن محمد
ابو العباس احمد
جده الشيخ الشرف

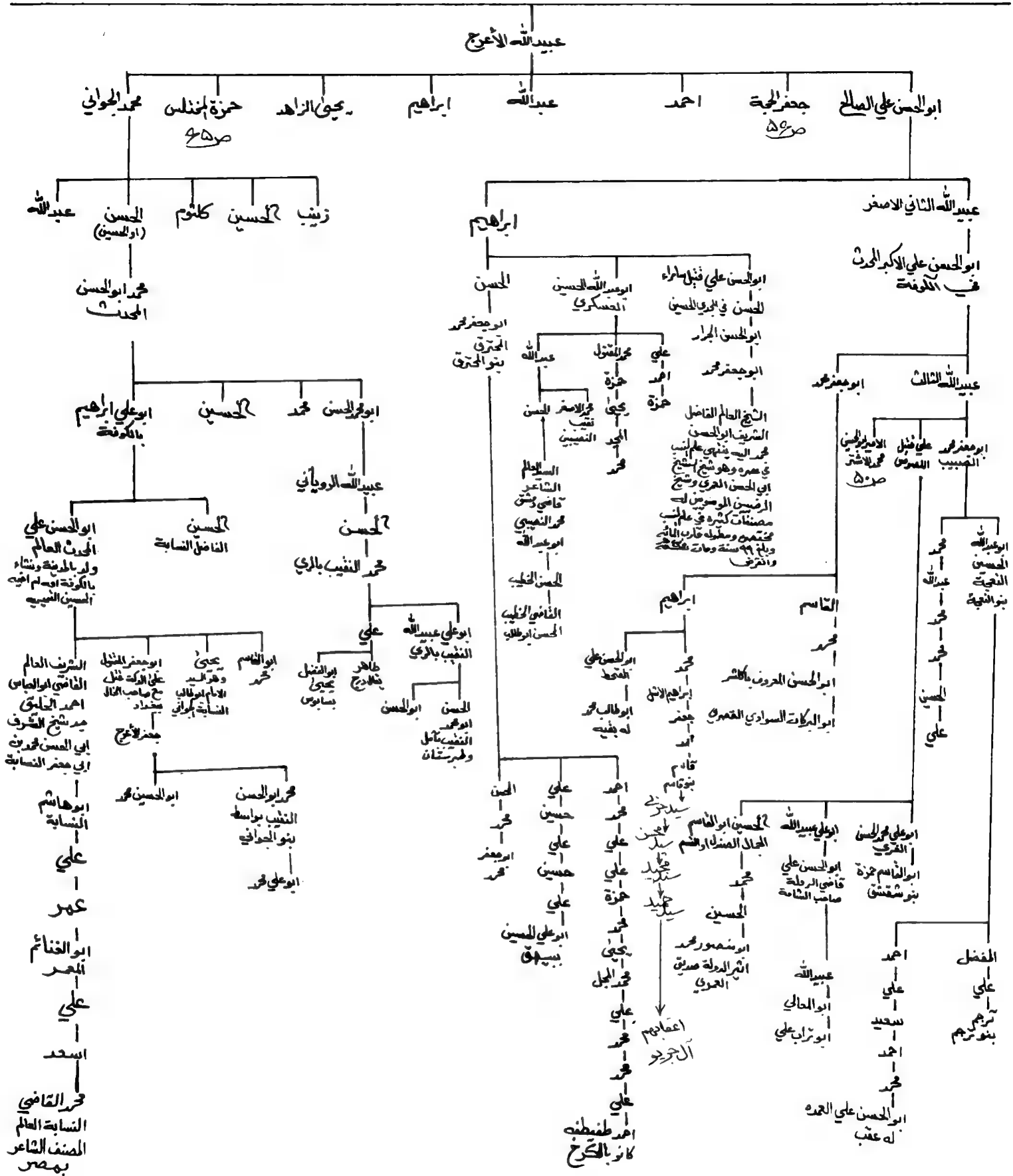

ابو علي محمد

ابو عبد الله أحمد أمير الحاج

ابو الصلاء مسلم الإحول أمير الحاج قبل سنة ١٩٠٤

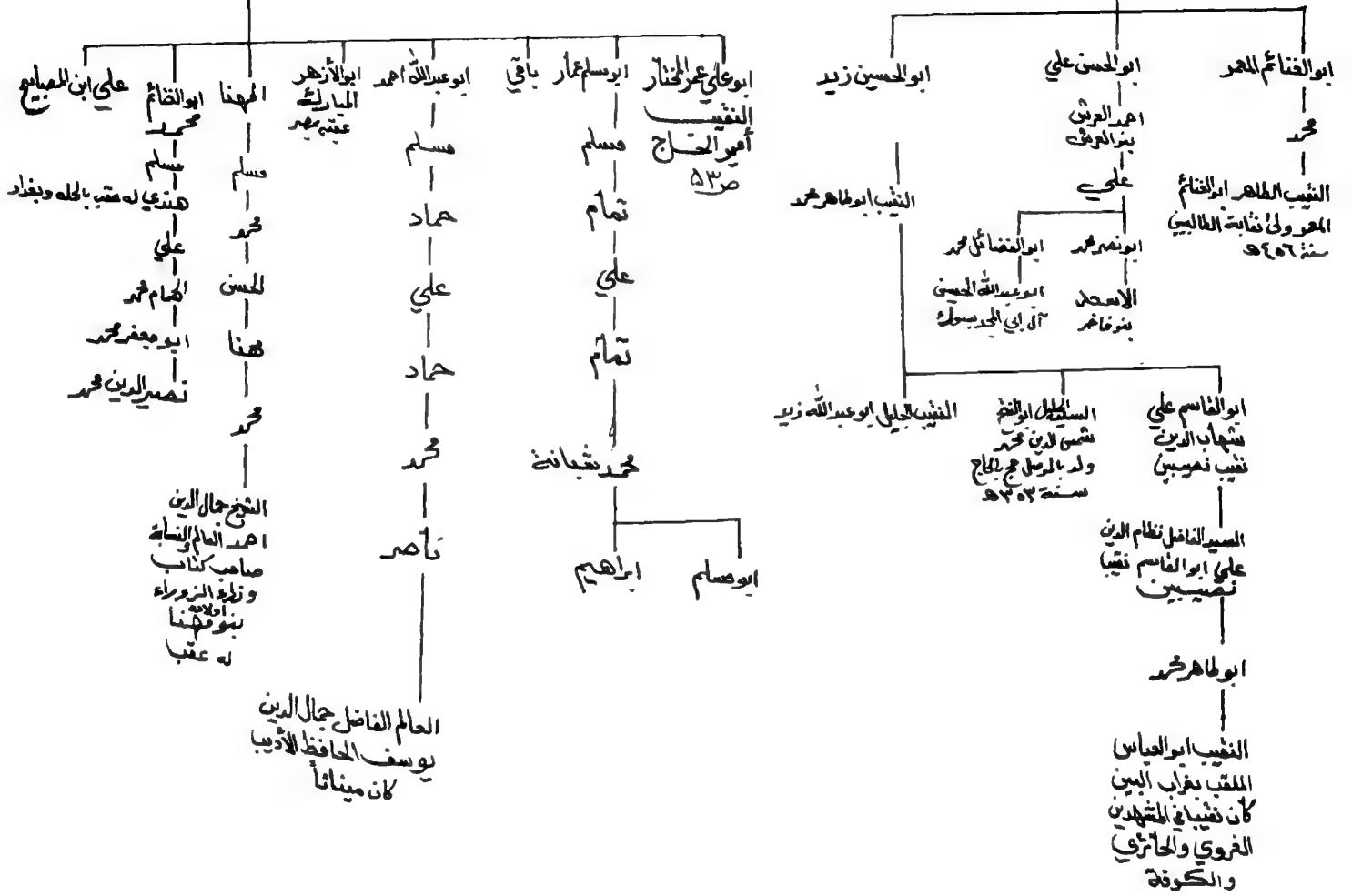

ابو علي محمد الخنقار ابن ابوعلي محمد الحاج ابن الامير ابن عبد الله الثالث ابن ابوالحسن علي بن عبد الله الثاني بن ابوالحسن علي الصالح بن عبد الاحق بن حسين الاصح بن الامام زين العابدين عليه السلام

٥٣

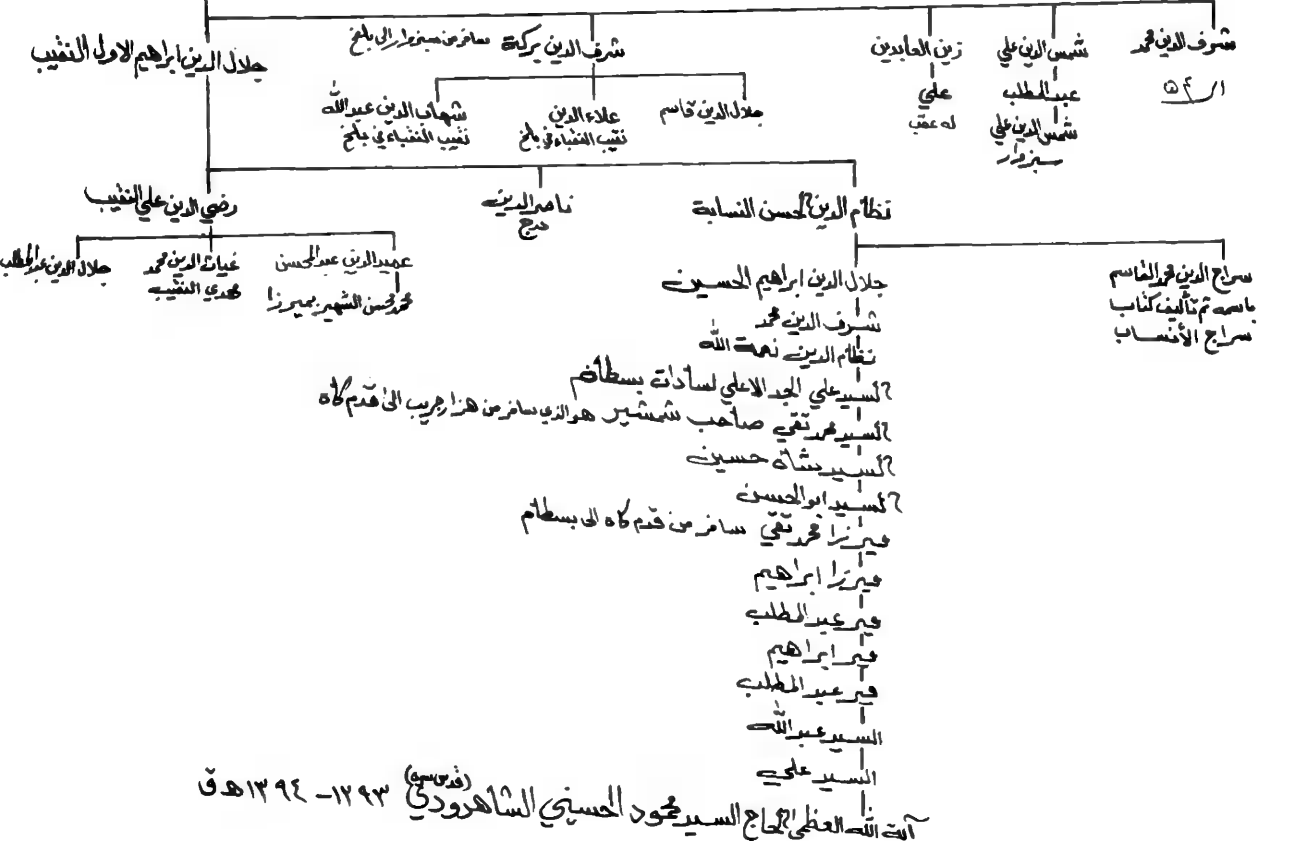
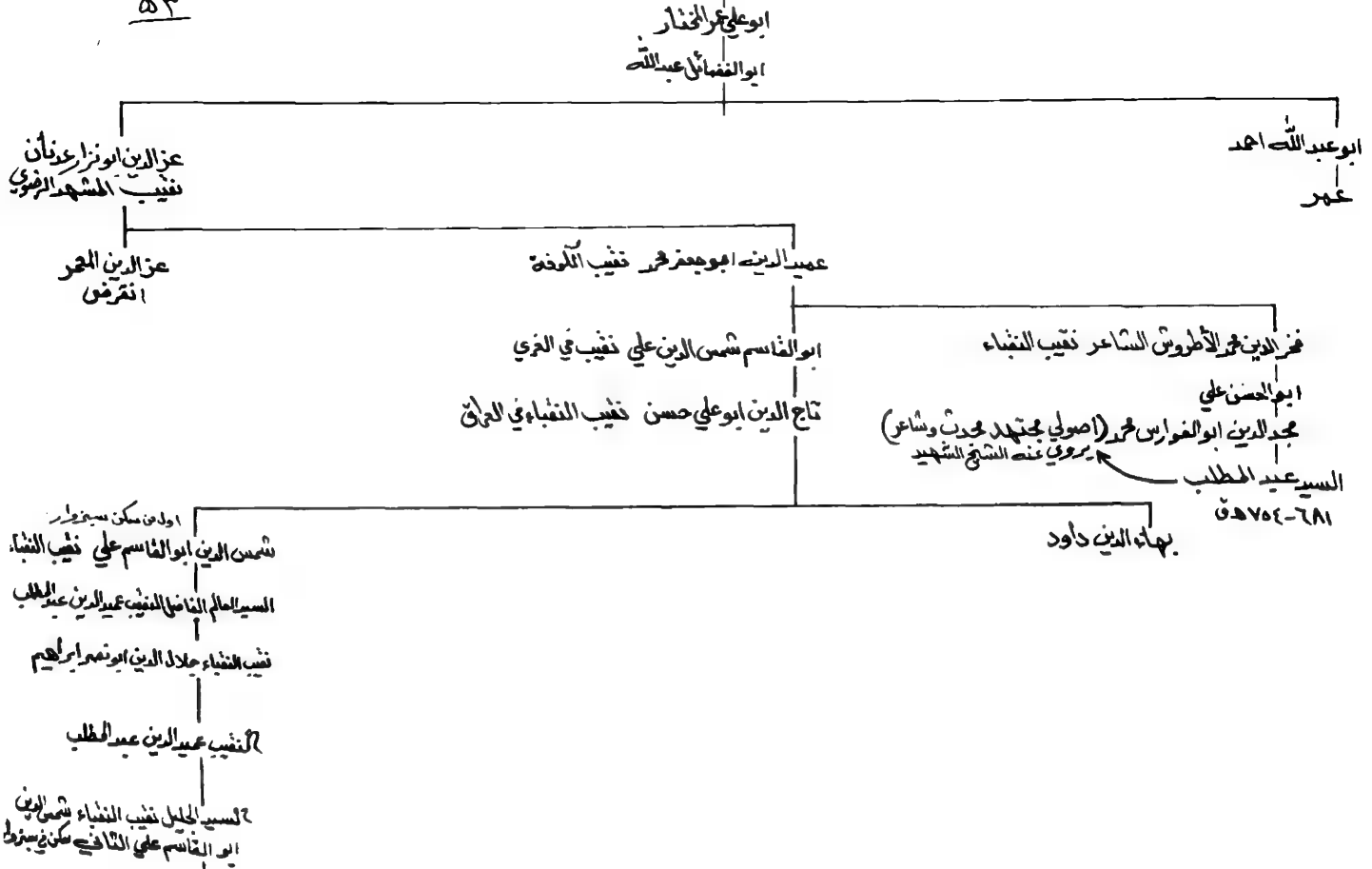

آية الله العظمى الحاج السيد محمود الحسيني الشاهرودي (فدوى) ١٢٩٣-١٣٩٤هـ

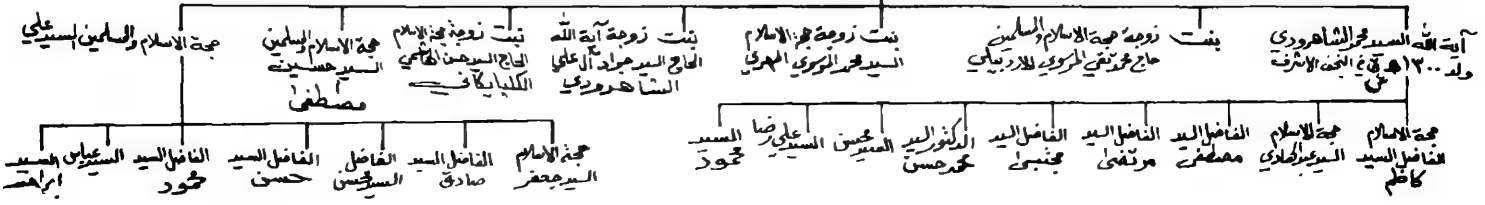

ذریعہ السید مصطفیٰ بن میر محمد انور بولکشمیری بن میر محمد بن سید حیدر شاہ آل جلالہ

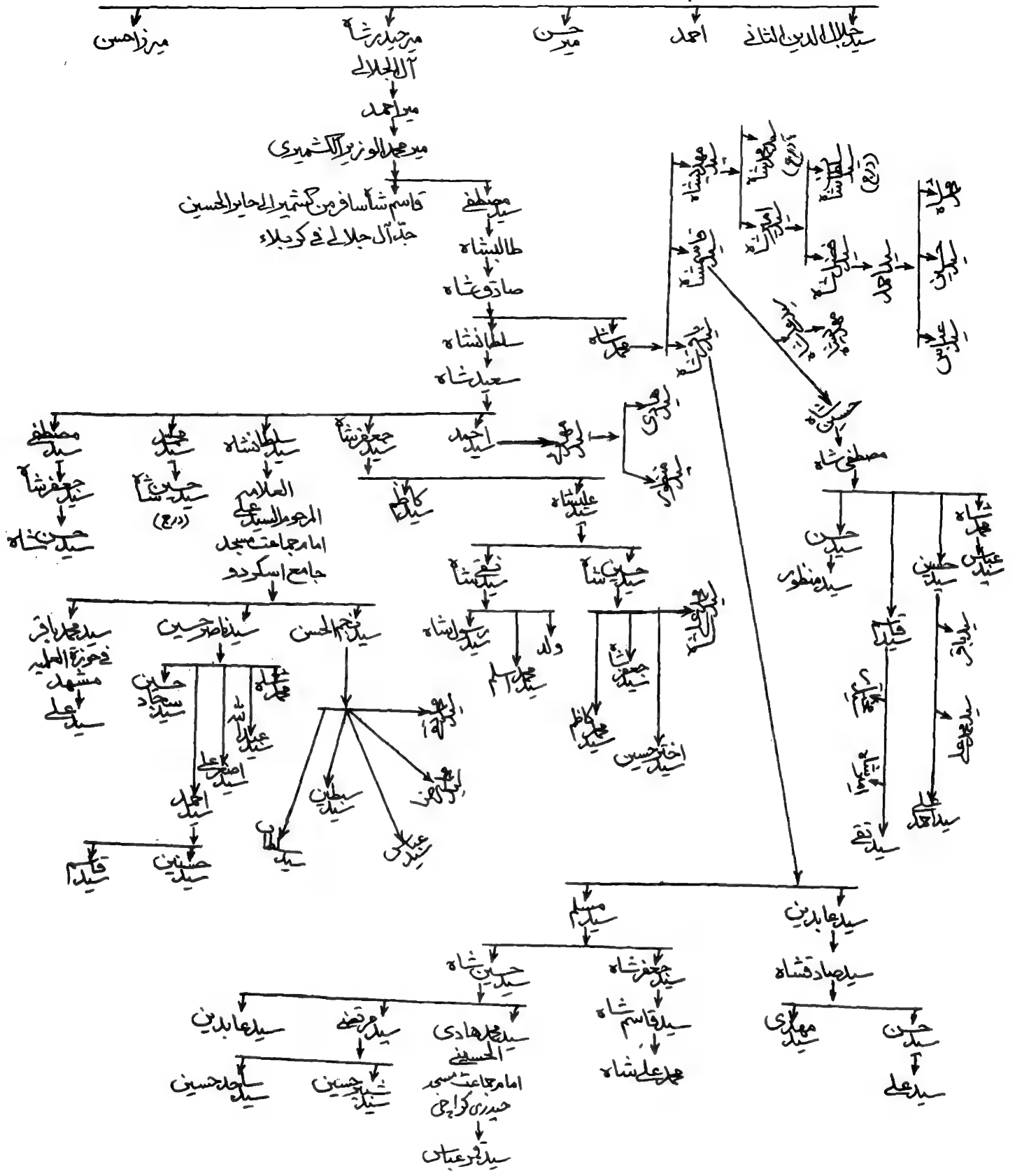

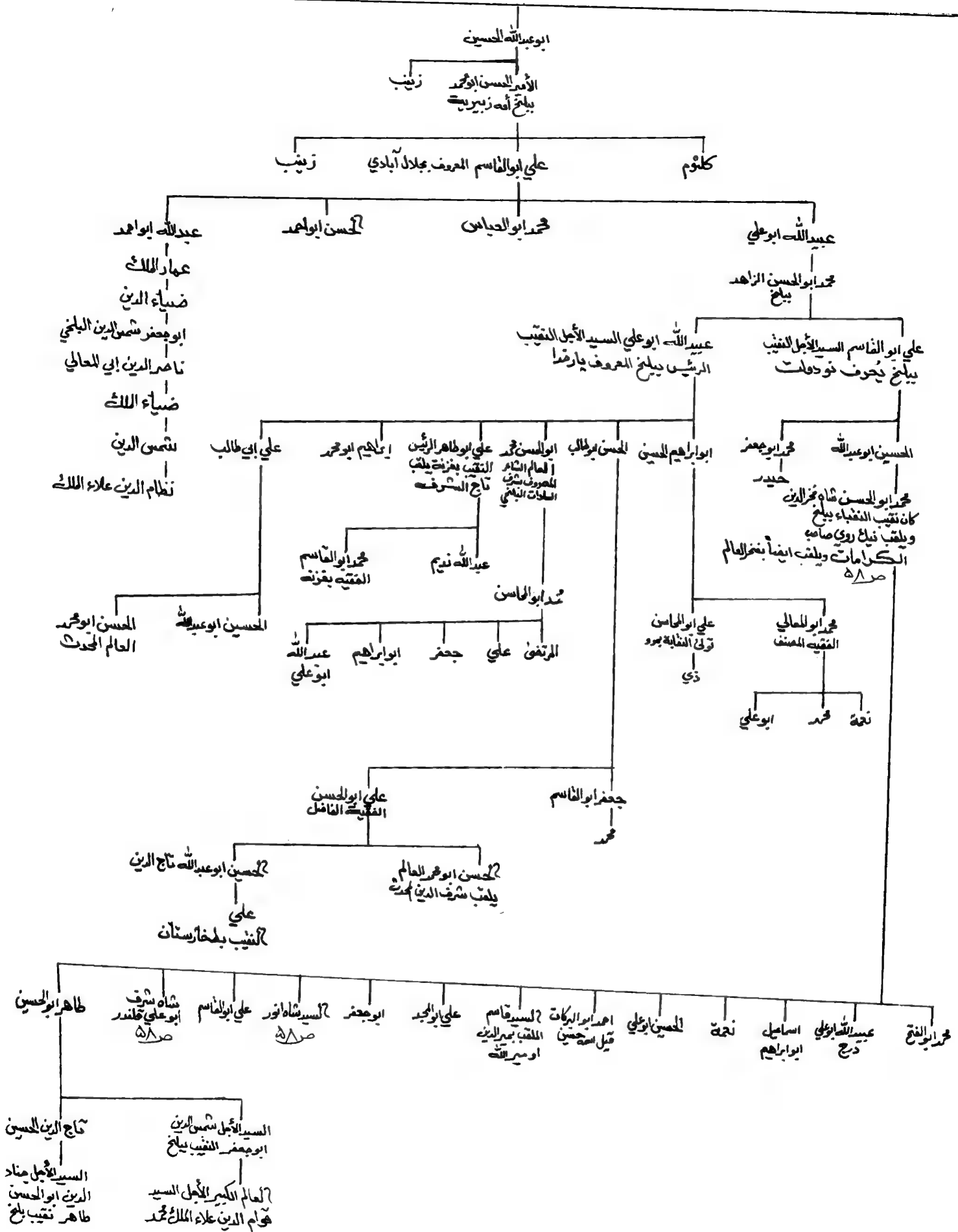

محمد ابوالحسن شاه نخل الدين للقب بقصر العالم صاحب الكرامات

السيد قاسم اللقب بمر الدين امير الله المدفون بخزني

شاه سرف بو علي قلندر

السيد افضل

ص ٥٨

السيد شاه انور
المدفون بـ «يار افشار»

شاه طيب

شاه طاهر

شاه ضياء الدين

السيد افشار

شاه افضل

شاه عيان الدين

سحق الدين المدفون في مزار
مشلوزان

حبيب

داود

كريم

قاسم

سميع

سليم

عجبي

تامر

خضر شاه

شاه نمبر (شاه درگاه)

نيل شاه (خليل)

حسام

وكيل

حسين

ص ٥٨ السيد علي بيلا سيد المدفون
بنفك بن في قرية سادات الحلة
في حدوده راهسر (شمال ايران)

زكي الدين

الاقير كلان

احمد الكبير

امير شاه

شاه قاسم

السيد نيل

عمر نيل

عمر عبدالرحيم

السيد حسن

اسماعيل

السيد سكر سادات اربيل

عطاء الله محمد هادي

محمد هادي

السيد محمد رضا هاشمي

عبد الباق

شاه رضا عبدالطلب

خالي

ذهب

الي هند

ور صادق توفيق

١٣٠٨ هـ

العلم الجليل السيد

هاشم توفيق ١٣٥٩ هـ

الحاج السيد فضل الله

عبد الاسلام الشهيد

السيد الدكتور هاشمي

السيد عظيم

عالم ديني

السيد محمد علي

عالم ديني

السيد محمد رضا

عالم ديني

جلال الدين

رضا عالم ديني

السيد محمد علي

عالم ديني

السيد محمد رضا

عالم ديني

محمد هادي

حسن

برهن

محمد رضا بهشتي نژاد

محمد

تاج الدين

ميرزا عالم ديني

سيد علي

خلد سرنج

محمد ميرزا

سيد تقي

ياقوت

محمد

سيد باقر

تاجي

سيد ميرزا

سيد تقي

ياقوت

محمد

سيد باقر

تاجي

سيد ميرزا

سيد تقي

ياقوت

محمد

سيد باقر

تاجي

سيد ميرزا

سيد تقي

ياقوت

سيد علي

ابو جعفر

اسد

باقر دادخواه

جلال الدين

الراغبين

مظفر استر

زاده

ابو الفضل

محمد مكي

جلال الدين

محمد

سيد باقر

تاجي

سيد ميرزا

السيد علي بيلا سيد

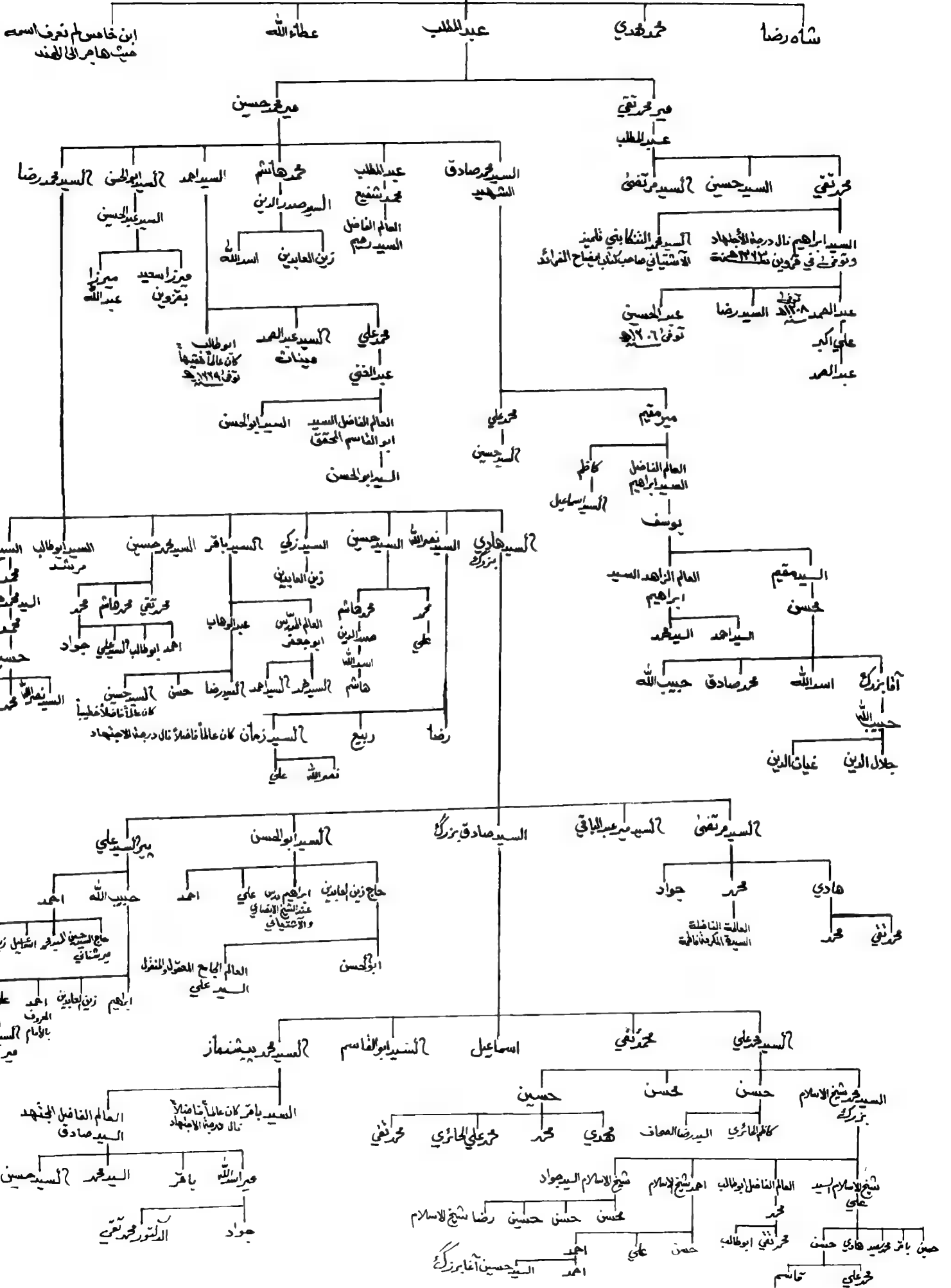

طاهر

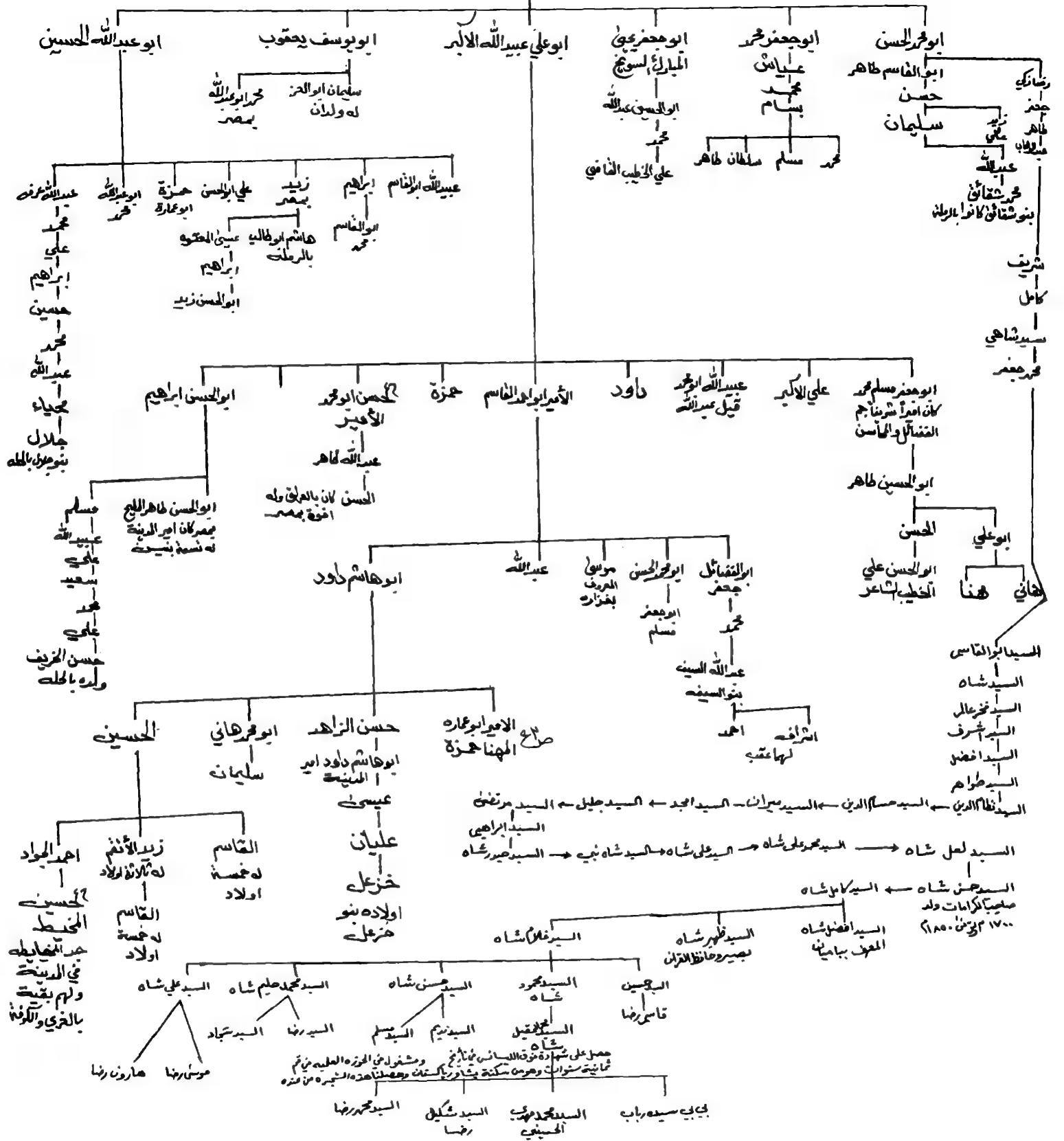

- السيد إبراهيم التامس
- السيد شاه
- السيد خزعل
- السيد شرف
- السيد افضل
- السيد طاهر

السيد ظل الدين - السيد حسا الدين - السيد عمران - السيد احمد - السيد جليل - السيد مرتضى
السيد لعل شاه → السيد محمد علي شاه → السيد علي شاه → السيد شاه نبي → السيد صير شاه

السيد حسن شاه
صليبا كرامات ولد
1700 - 1850 AD
المعول بيانيه

جناب سيدة رباب
السيد محمد هادي الحسيني
السيد شكيل رضا
السيد محمد رضا

السيد زيد الانتم
له ثلاثة اولاد
القاسم
له خمسة اولاد

عمره

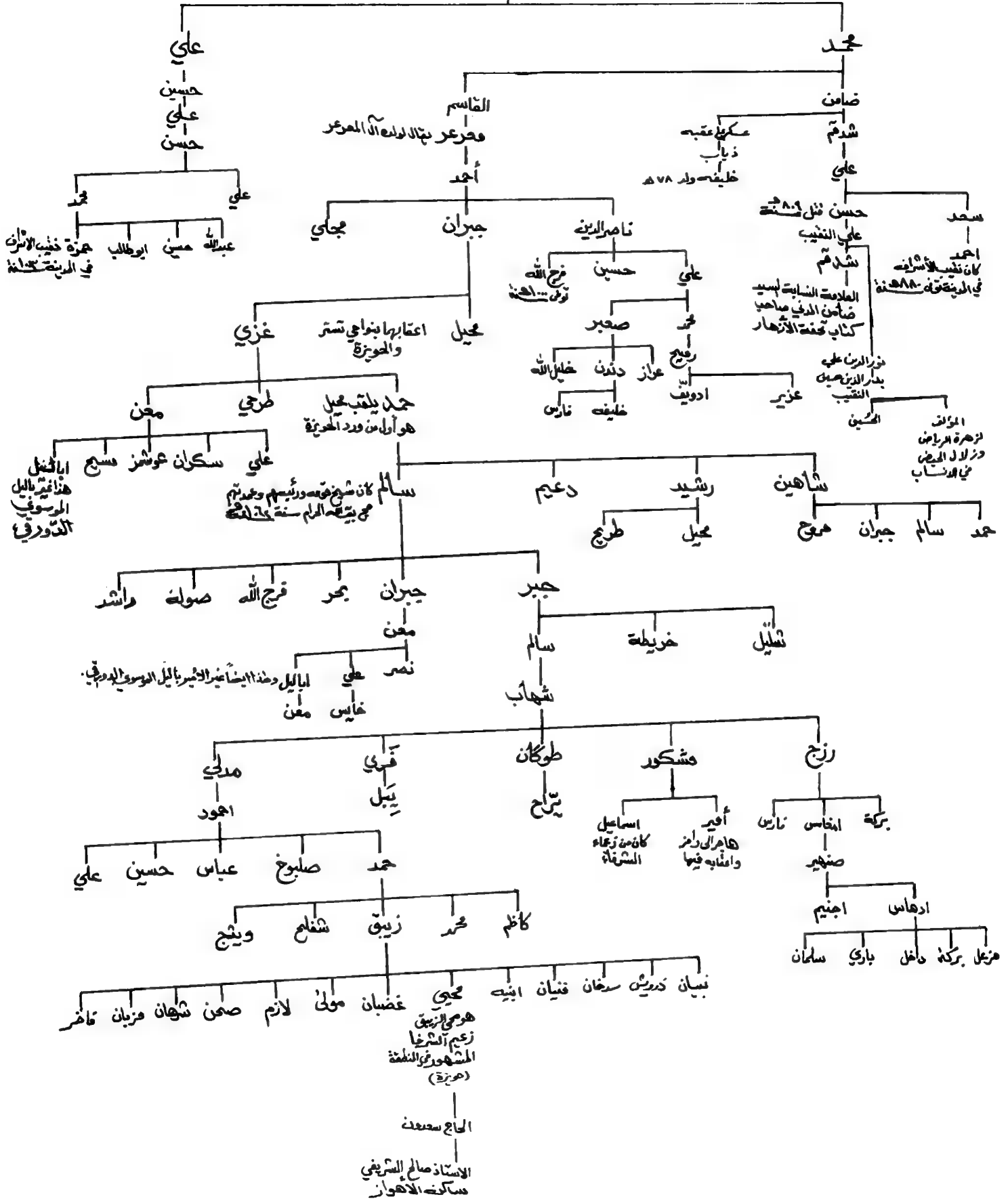

السيد محمد بن ابي طالب بن عبدالمطلب بن هاشم بن عبدمناف بن قصي بن كلاب بن مرة بن كعب بن لؤي بن غالب بن فهر بن مالك بن النضر بن كنانة بن خزيمة بن مدركة بن إلياس بن مضر بن نزار بن معد بن عدنان

السيد الشريف حمزة المهنا الاكبر ابي لعماره
 شهاب الدين الحسين أمير المدينة
 المهنا الاعرج أمير المدينة يقال لولده الهانية
 الامير ابو نليت القاسم
 الامير هاشم اولاده بني الهوا شمية
 الامير شيهة
 الامير جاز أمير المدينة توفي ٧٠٤ هـ
 الامير مقبل

السيد الجليل محمد سكن العراق واستوطن

الملك وله عقب هم معروفين بالشرفاء ومنهم انقلوا عطفه عميره معمر بن يحيى

اولاده يكتون في الهند والمطرك وكريلة والقاسم والبهر والموصل
 السيد حمزة → السيد محمد → السيد غلبه → السيد غلبه → السيد محمد → السيد محمد
 السيد سلطان

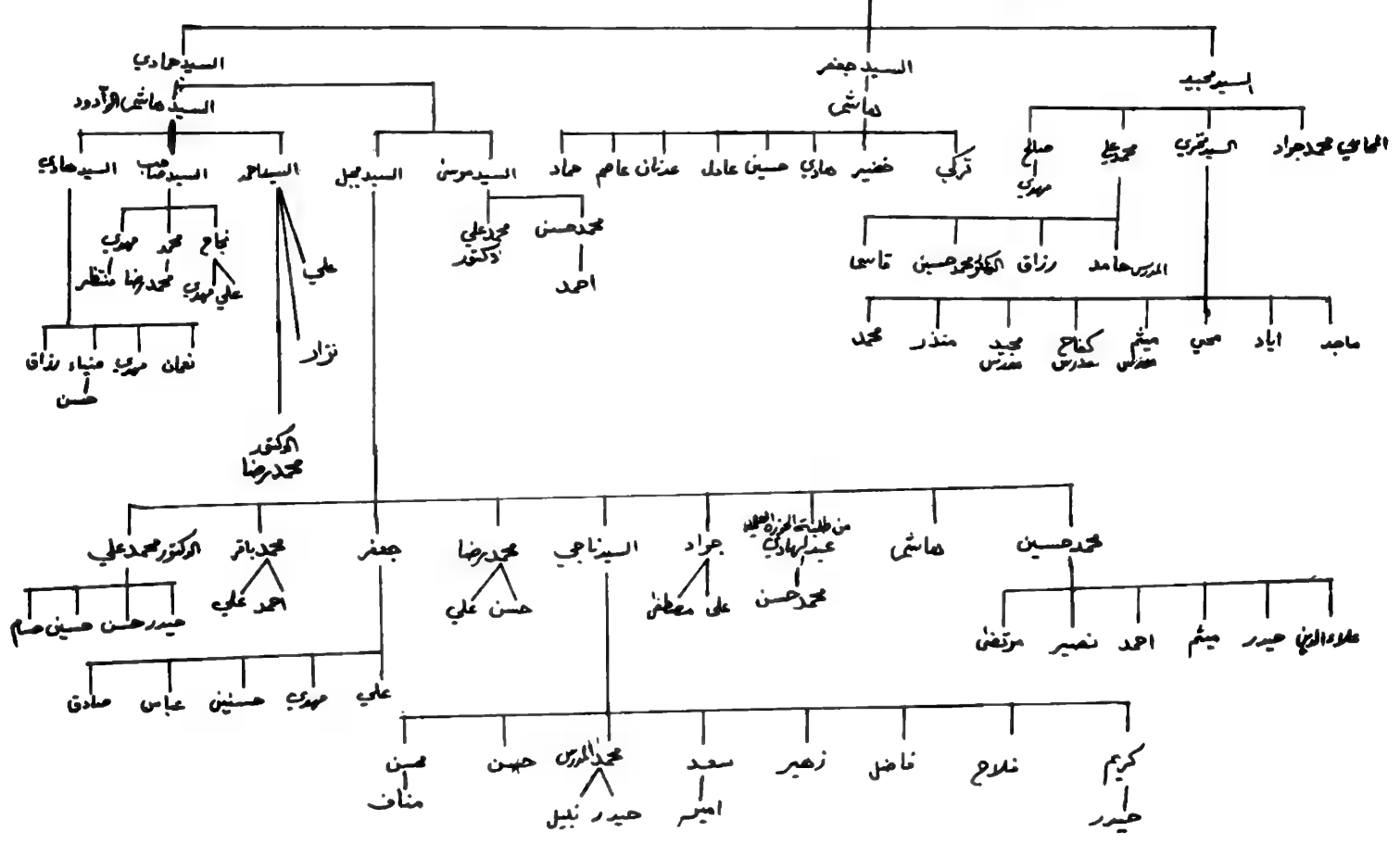

مولانا الامام علي بن الحسين زين العابدين عليها السلام

شرف الأشراف فخر الطولون
ابو عبد الله الحسين الأصغر النسابة

الشريف الرئيس الفقيه النسابة
ابو محمد الحسن الذي اشتهر بالحاج الروي

الشريف الضابط ابو الحسن محمد الأكبر
الشريف ابو محمد عبد الله المعروف في زمانه
الشريف ابو الحسن علي المرعشي
الحجة الشريف ابو الحسن
النسابة ابو علي

الشريف كمال الدين
علي بن النقيب
الشريف كافي ايتام
العلويين واراملهم
عبد الله النقيب
الشريف ابو عبد الله محمد
النقيب الزاهد
الشريف الشاعر الأديب الفقيه
ابو هاشم النسابة
الشريف الفقيه اول الحسن علي
نقيب الأشراف في الروي

السلطان العلوية قوام الدين الشهر بغير تركه آمل
سلطان طبرستان وتابعها
السلطان الاعظم السيد جمال الدين
صادق ملك طبرستان
السلطان الاعظم السيد علي خان
المرعشي ملك طبرستان
السلطان الاعظم السيد محمد خان
ملك طبرستان

السلطان الاعظم السيد عبد الكريم
المرعشي
السلطان الاعظم السيد محمد خان
الاول ملك طبرستان
السلطان الاعظم السيد محمد خان
ملك طبرستان

الشريف الوزير السيد محمد خان
المرعشي
العلوية نقيب الأشراف ابو محمد
الزاهد الشهيد
الوزير الاكبر العلوية النقيب محمد الرضا
العلوية فخر الفقيه الاعلام النسابة علام الدين

الحاج السيد ابراهيم الترفي
وقبره في الناصرية
السيد محمد ابراهيم من افاض سلطات
العلماء صاحب الحاشية على شرح الهدية
العلوية الفقيه الزاهد النسابة
السيد شمس الدين توفيق
العلوية الزاهد السيد نور الدين
النسابة
العلوية الفقيه الزاهد النسابة
جمال الدين الموفى بالله

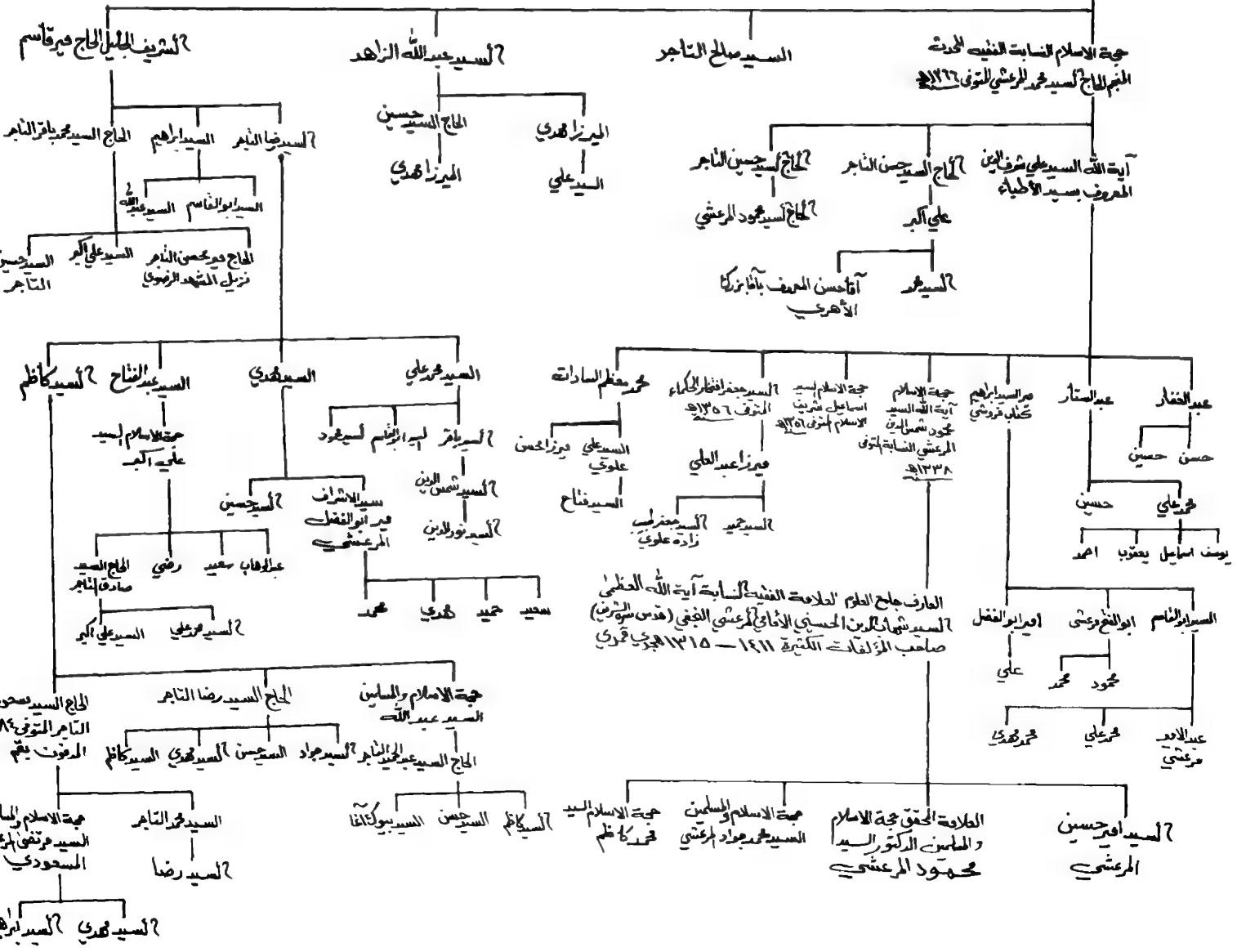

السيد محمد خان

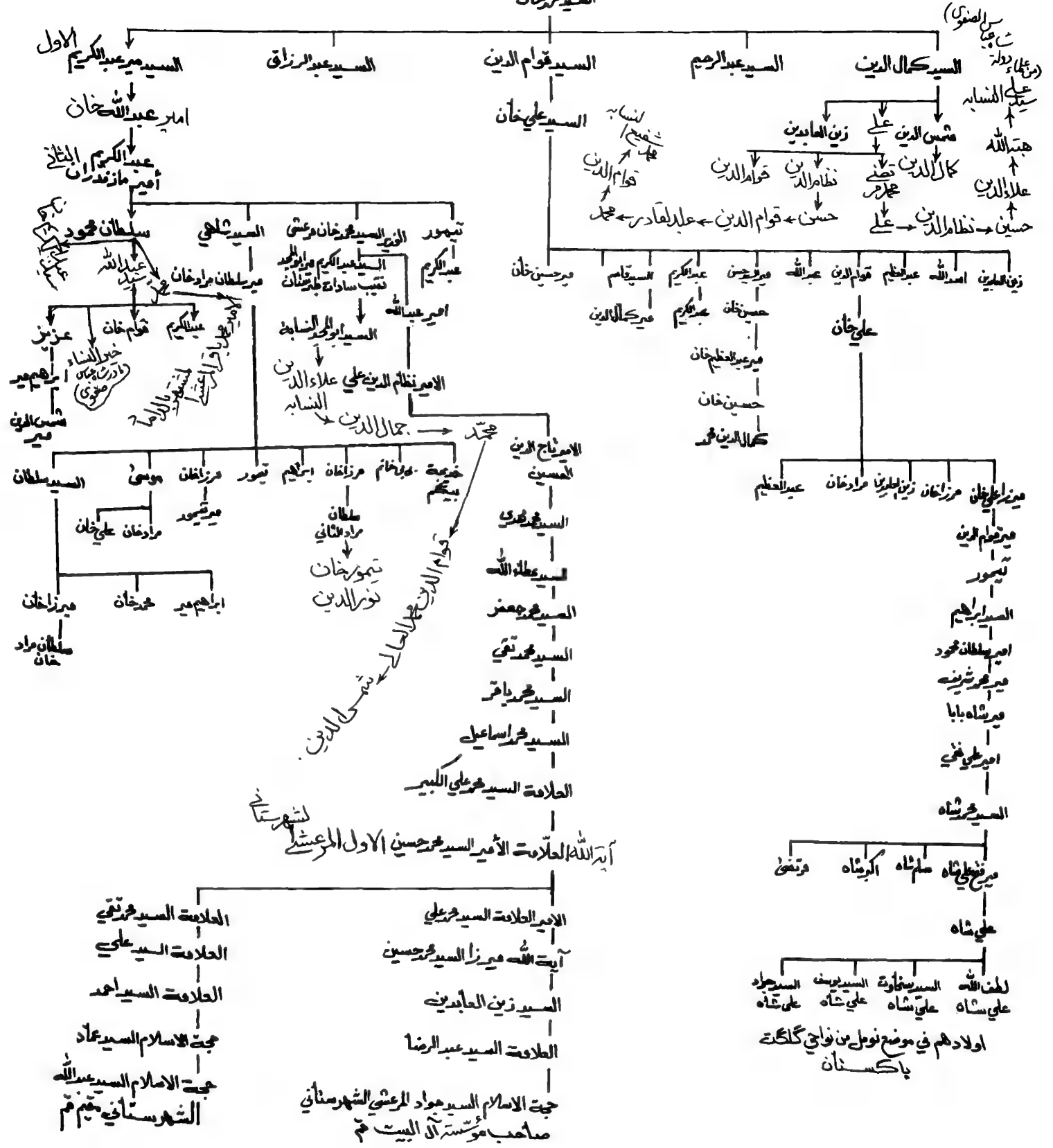

علی المرتضیٰ

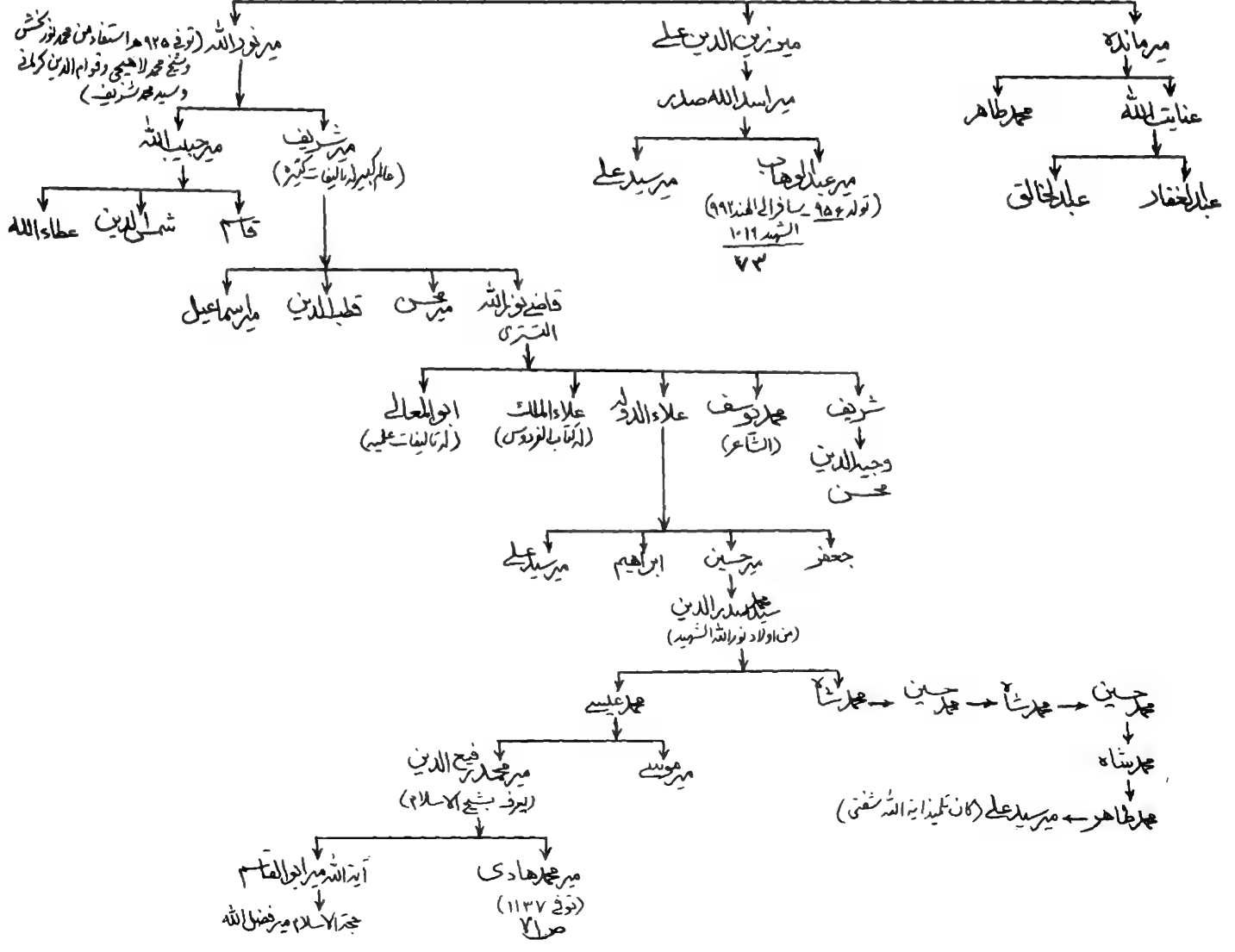
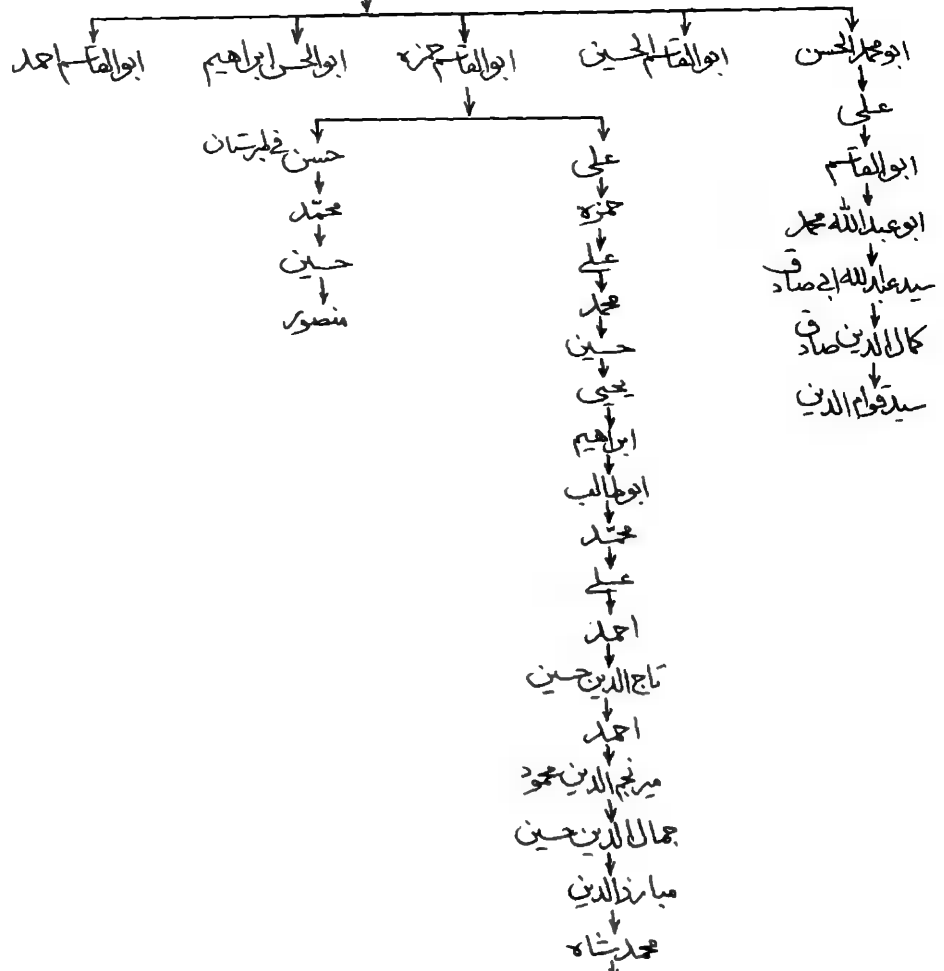

میرزا اسحاق بن محمد شامیر بن عبد الله بن میرزا علی خان بن محمد باقر بن سید علی الاول بن السيد صدر

۷۵

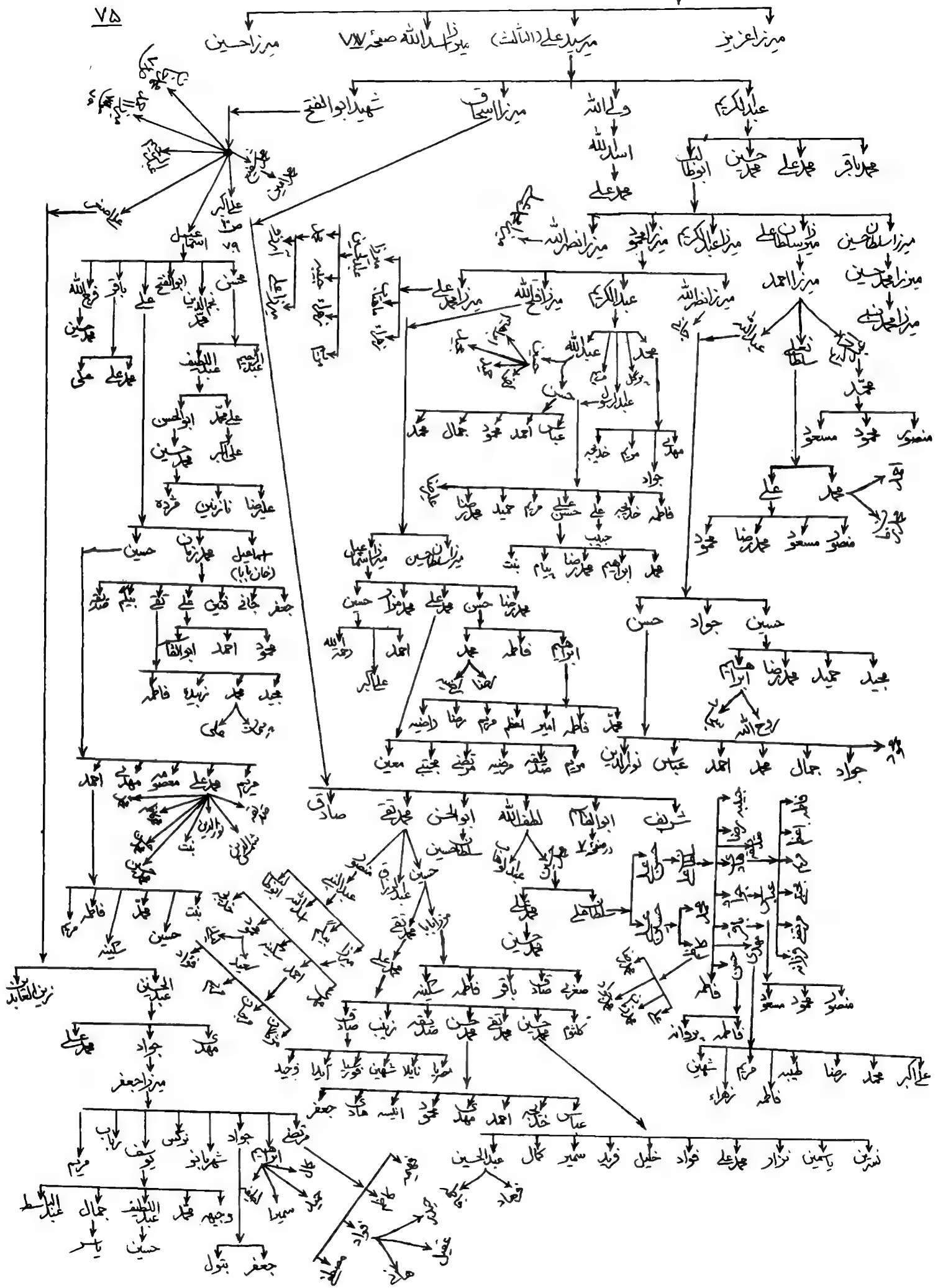

میرزا اسد اللہ بن میرزا اسماعیل میرزا امیر

۷۷

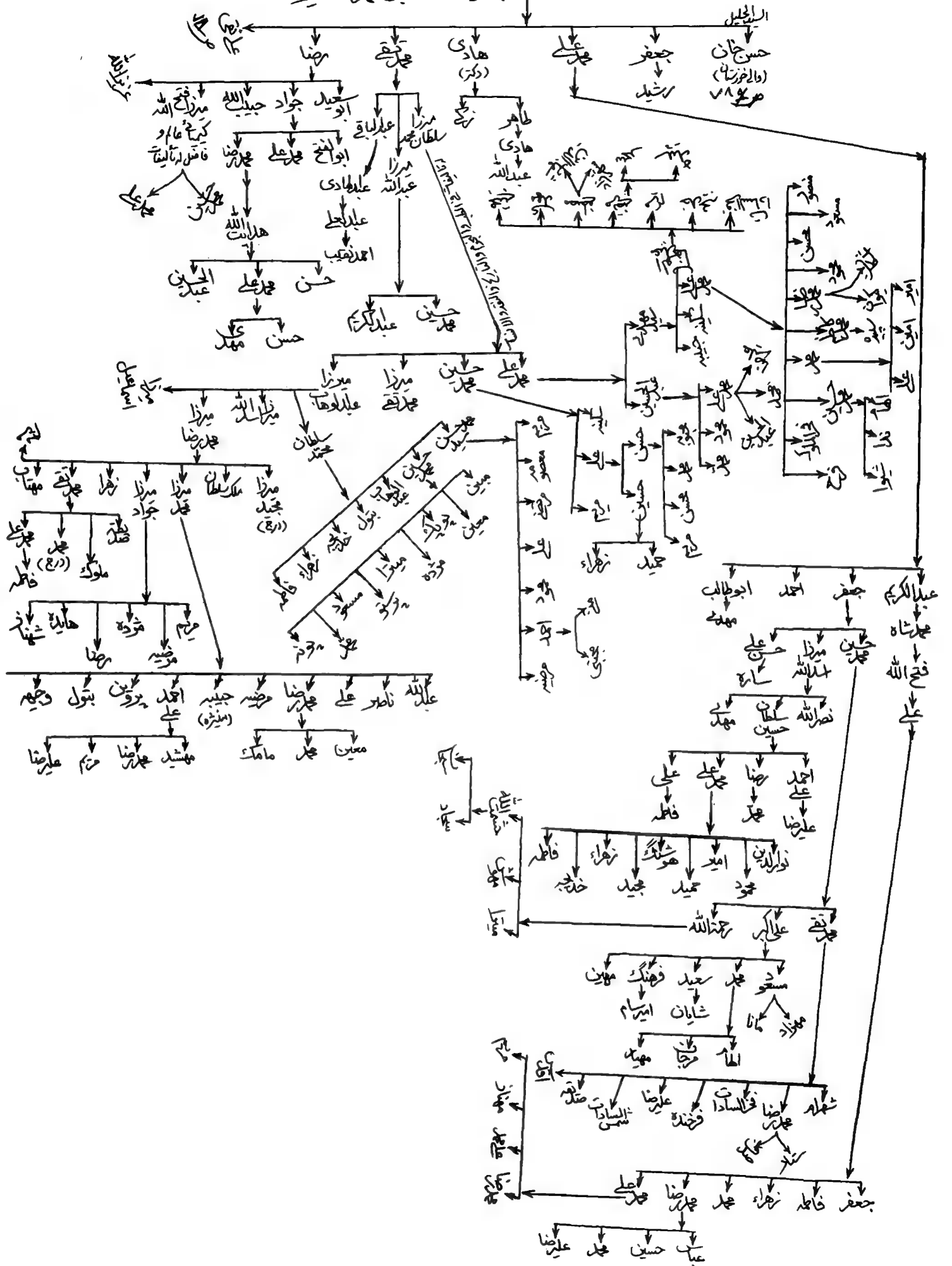

حسن وعلی بن ابی میرزا السلاطین میرزا اسماعیل میرزا احمد

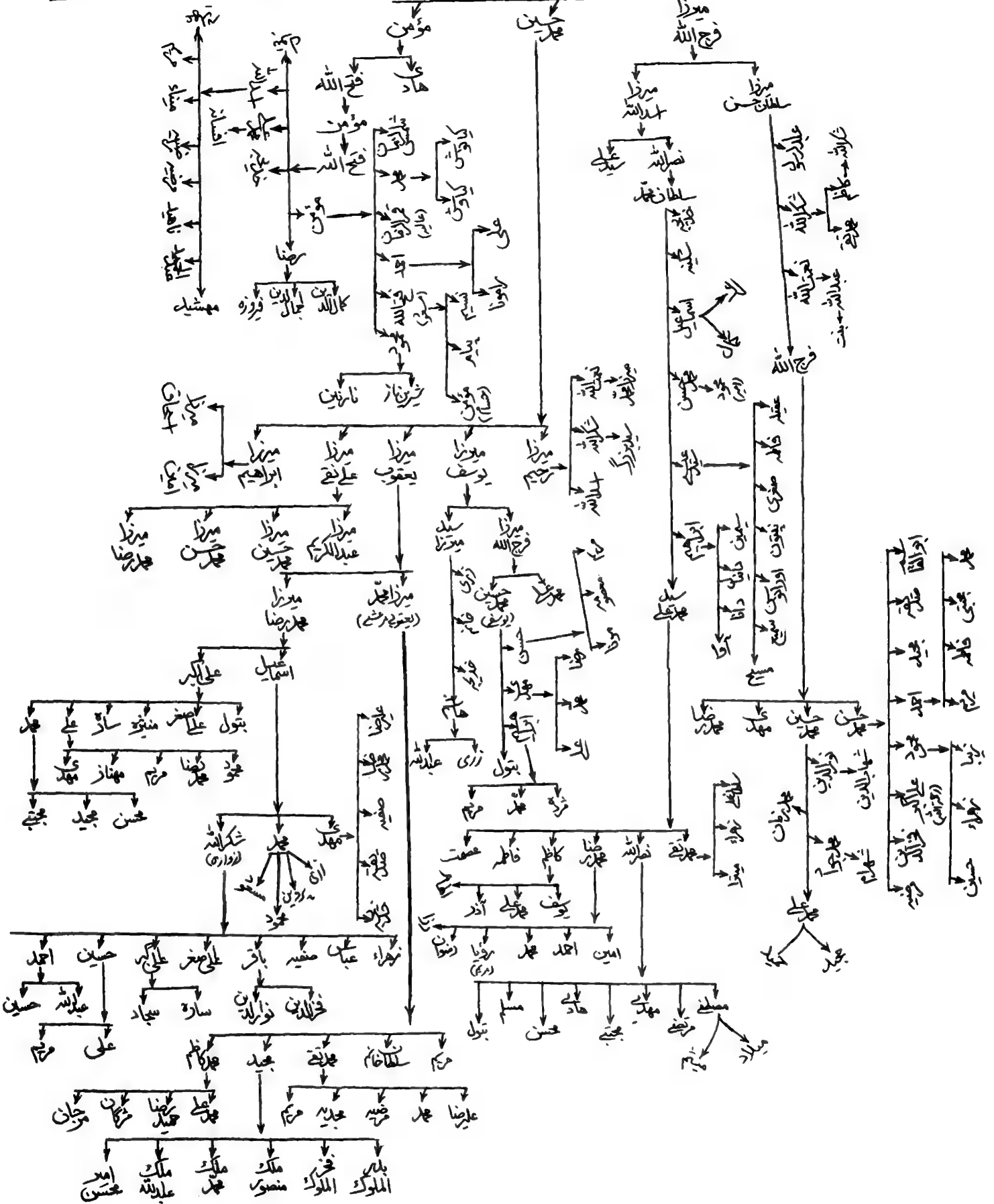

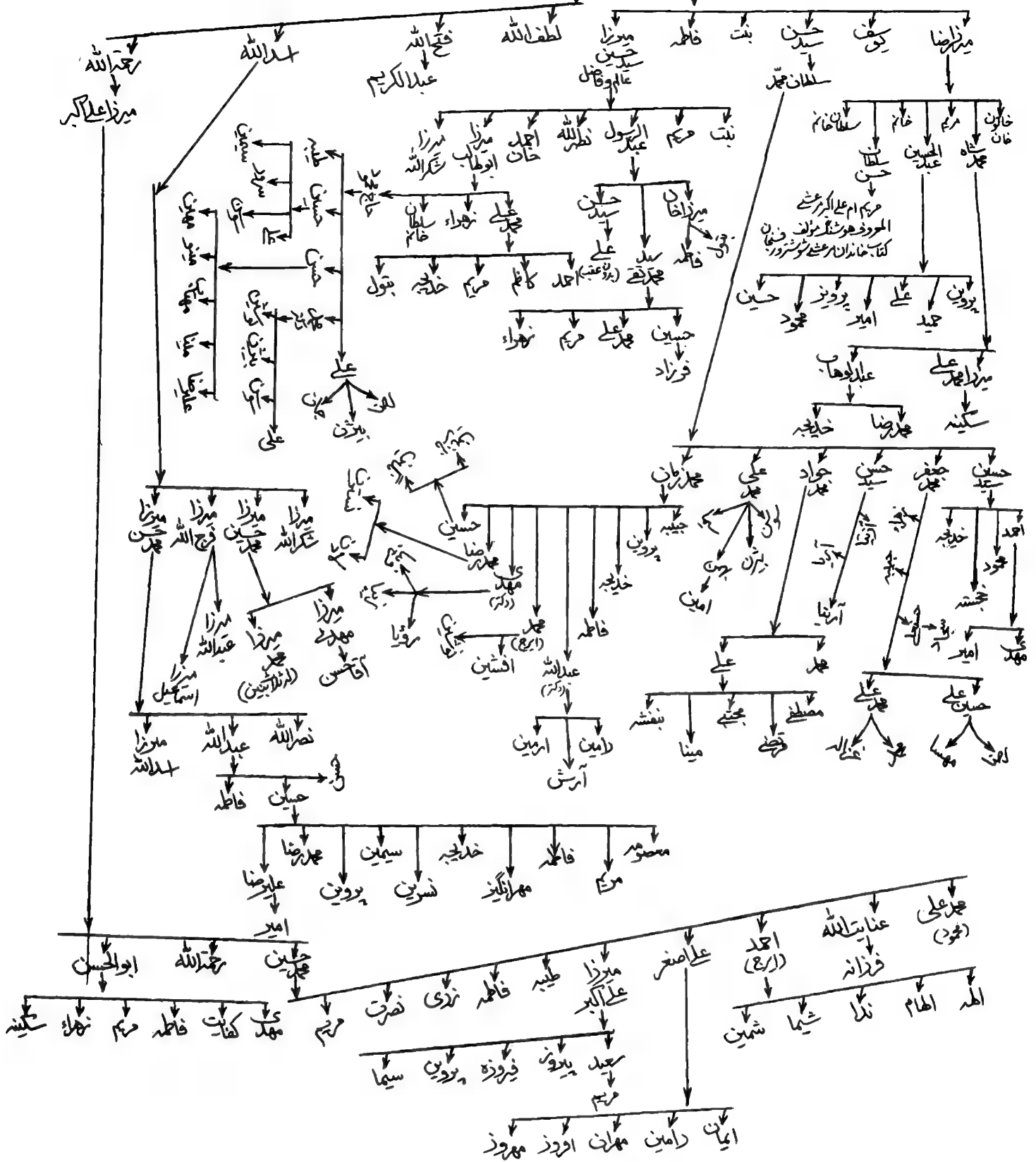

میرزا محمد بن عبدالعالم بن محمد بن حمید بن شرف الدین حسین بن سید علی الاول بن امام اللہ صدقہ

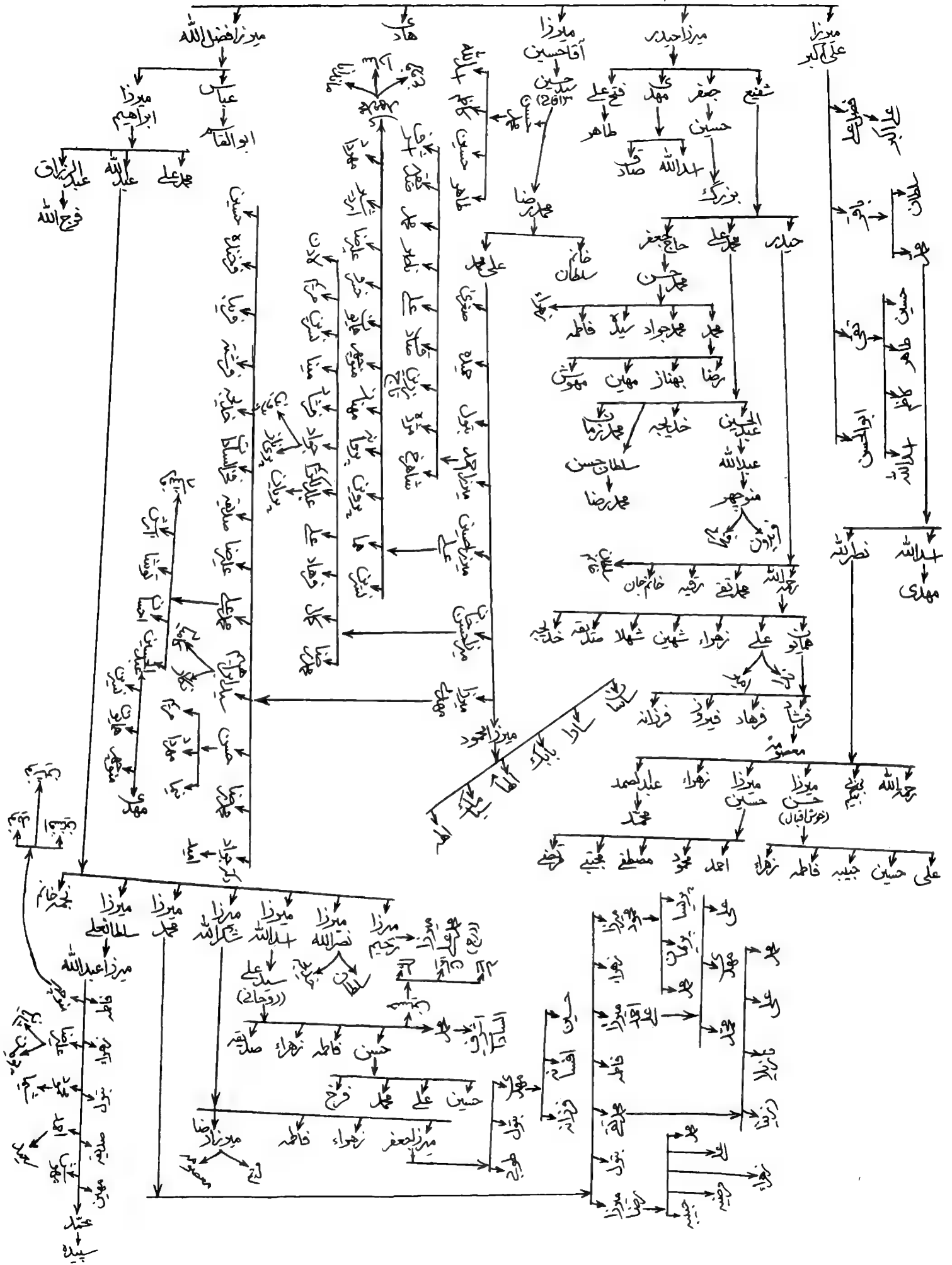

السيد أحمد شاه فيرنبي المرفون في منطقة ناوونغ في الهند

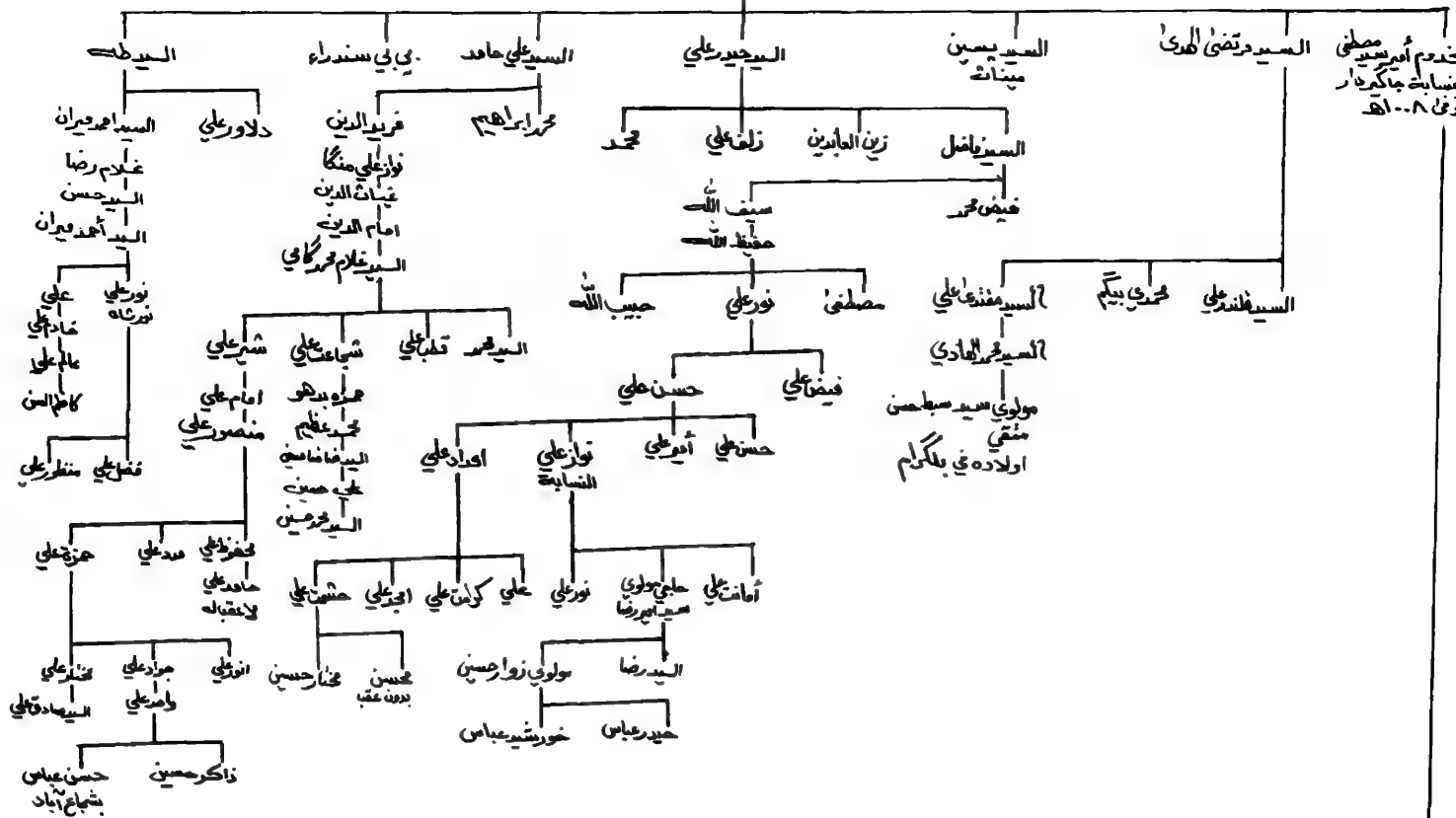

السيد فيرنبي شاه غلام محمد موروث صادات ترمذي فله ميرزا مانع

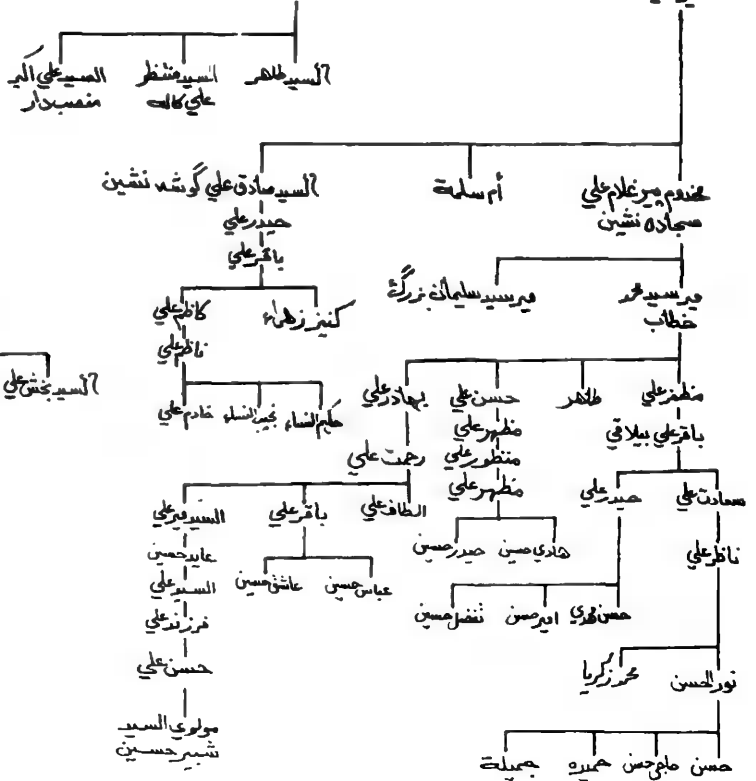

السيد زفير الدين مير منشي موروث صادات ترمذي فله الأولاد

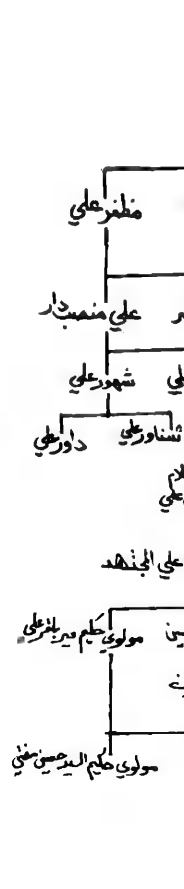
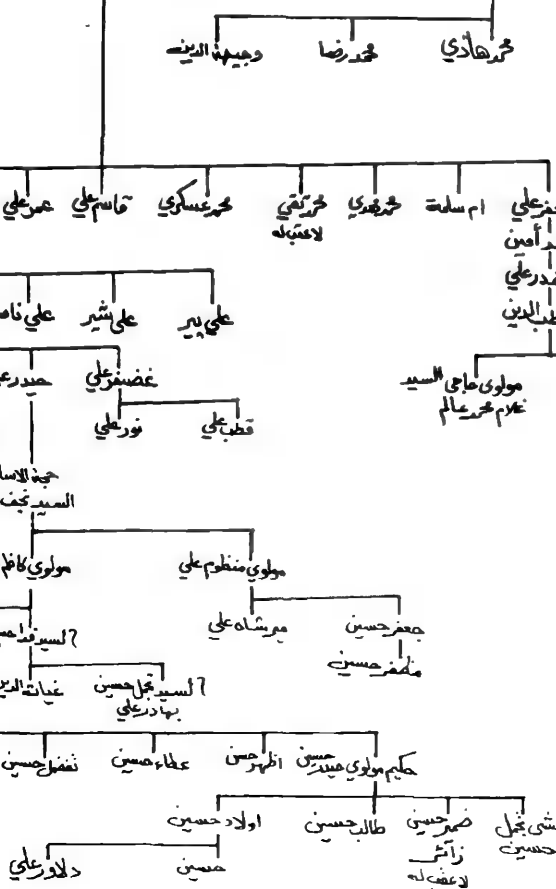

الحسن الكفوف

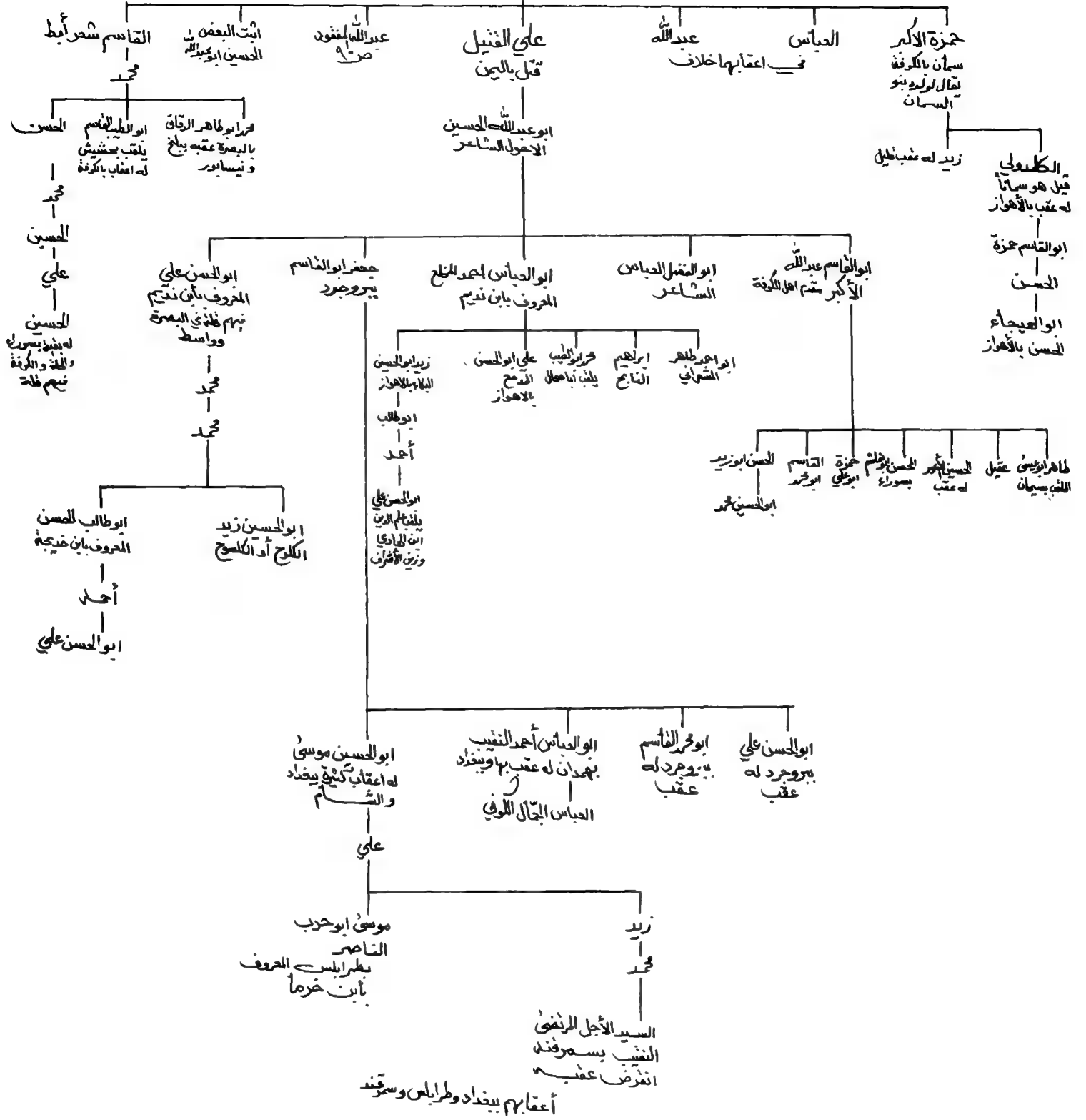

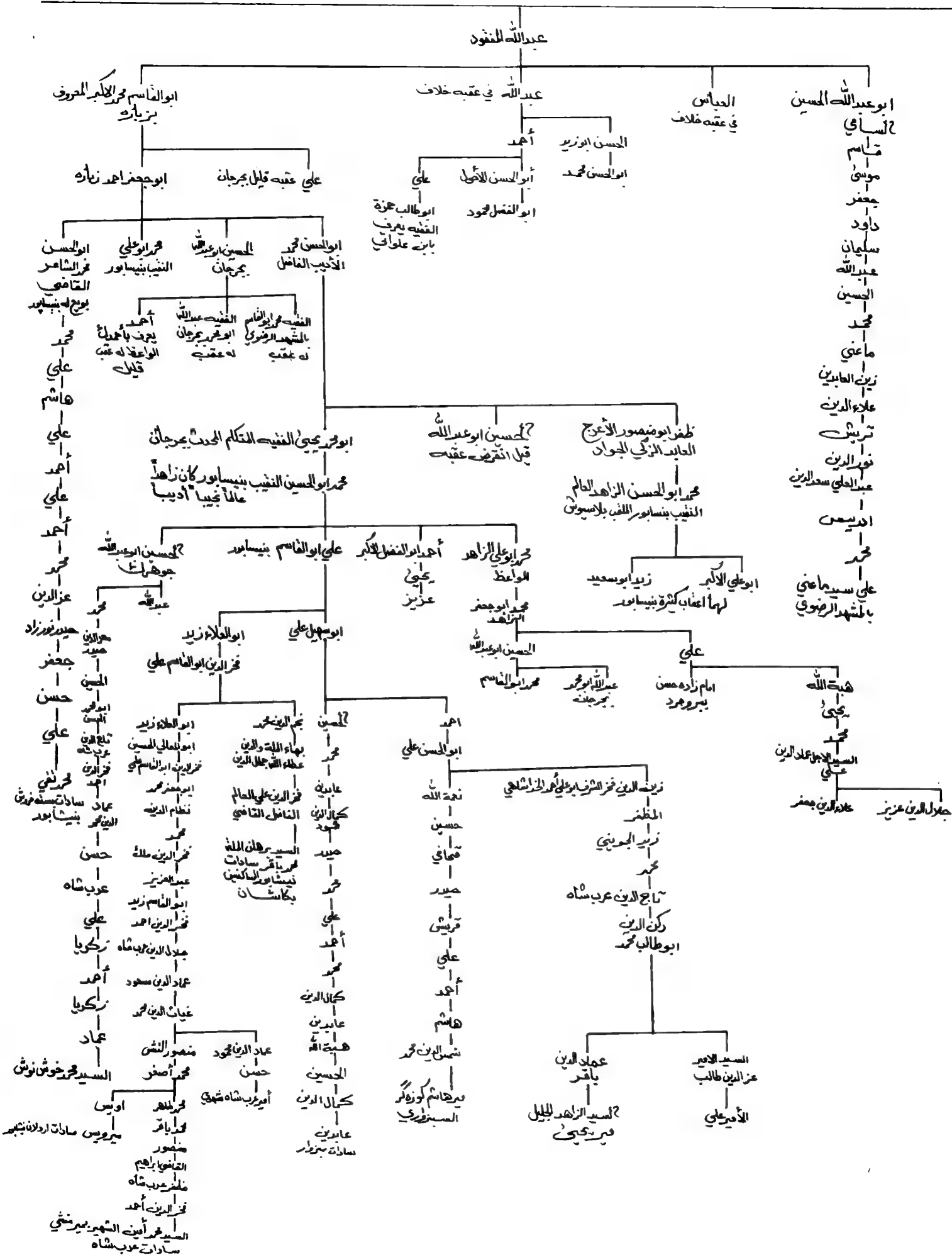

« الحسين »

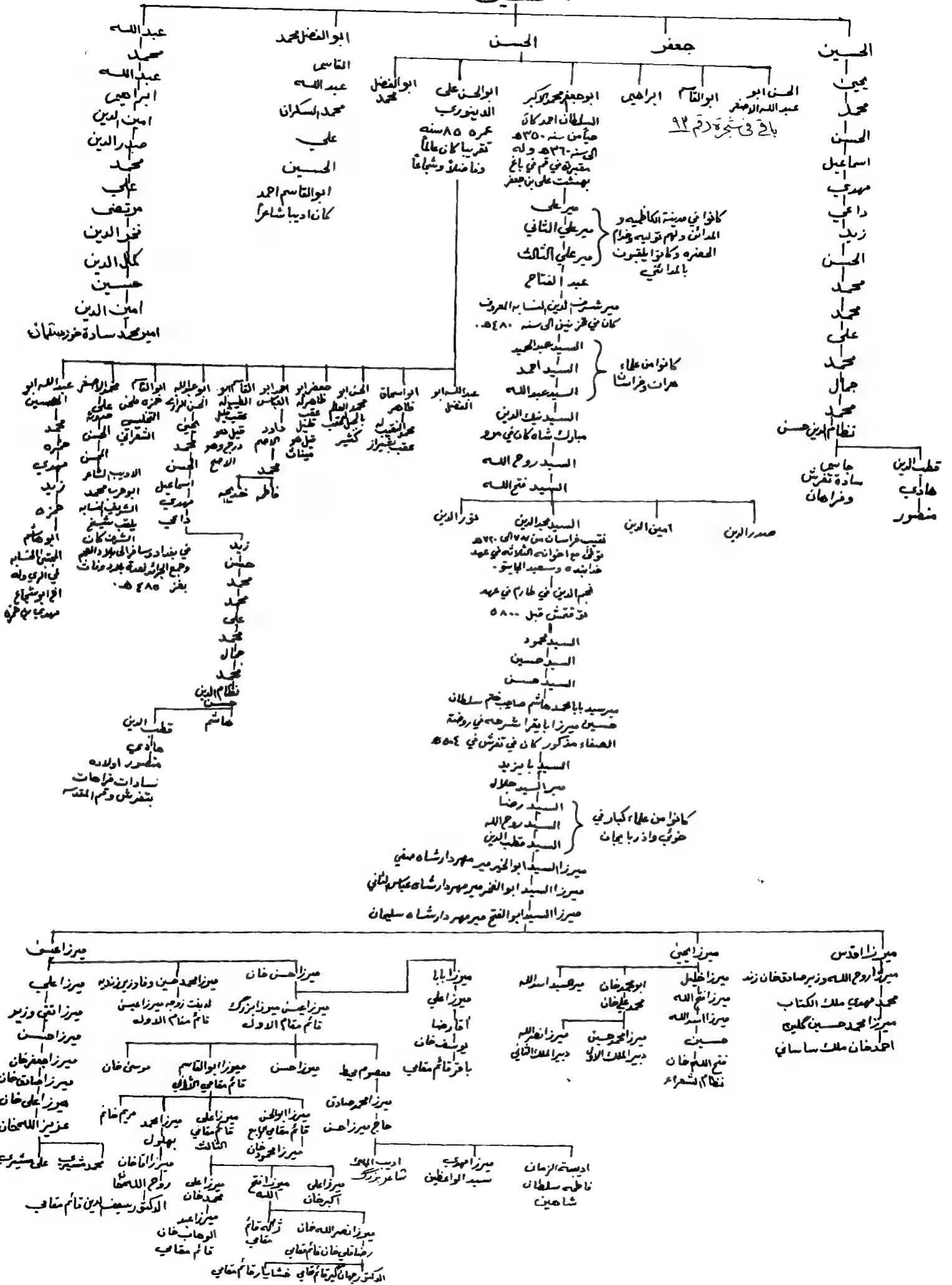

المير السيد محمد باقر الحسين بن الحسن بن علي الأصغر بن الامام زين العابدين بن الامام الحسين الشهيد بقرته بمقتضى سنة بن الامام علي بن ابي طالب عليه السلام

٩٢

المير السيد محمد باقر الحسين بن الحسن بن علي الأصغر بن الامام زين العابدين بن الامام الحسين الشهيد بقرته بمقتضى سنة بن الامام علي بن ابي طالب عليه السلام

سلطان العلماء احمد ٣٥٠-٣٦٠ هـ بمقتضى سنة

عباس بن نصير

مير السيد علي
السيد علي

السيد فتح الله - السيد روح الله - السيد نبي الله - السيد عبد الله - السيد محمد - السيد علي - السيد حسين - السيد محمد - السيد علي - السيد حسين - السيد محمد

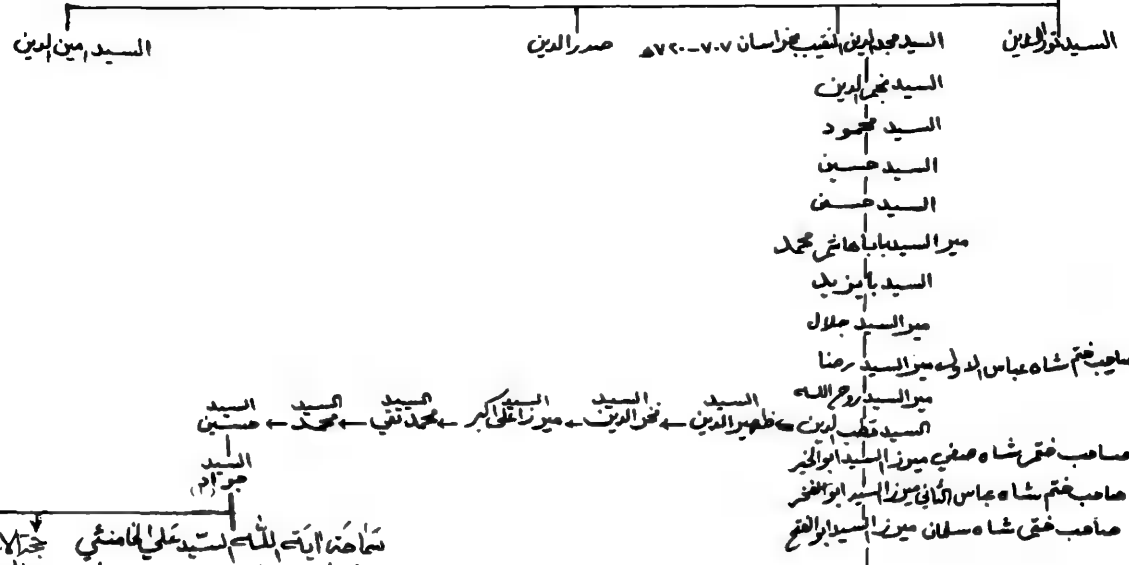

نماضة آيات الله تعالى في تكميل الدين والتمكين للمسلمين والمسلمين
قائد الجمهورية الإسلامية الإيرانية
السيد محمد باقر الحسين بن الحسين بن علي الأصغر بن الامام زين العابدين بن الامام الحسين الشهيد بقرته بمقتضى سنة بن الامام علي بن ابي طالب عليه السلام

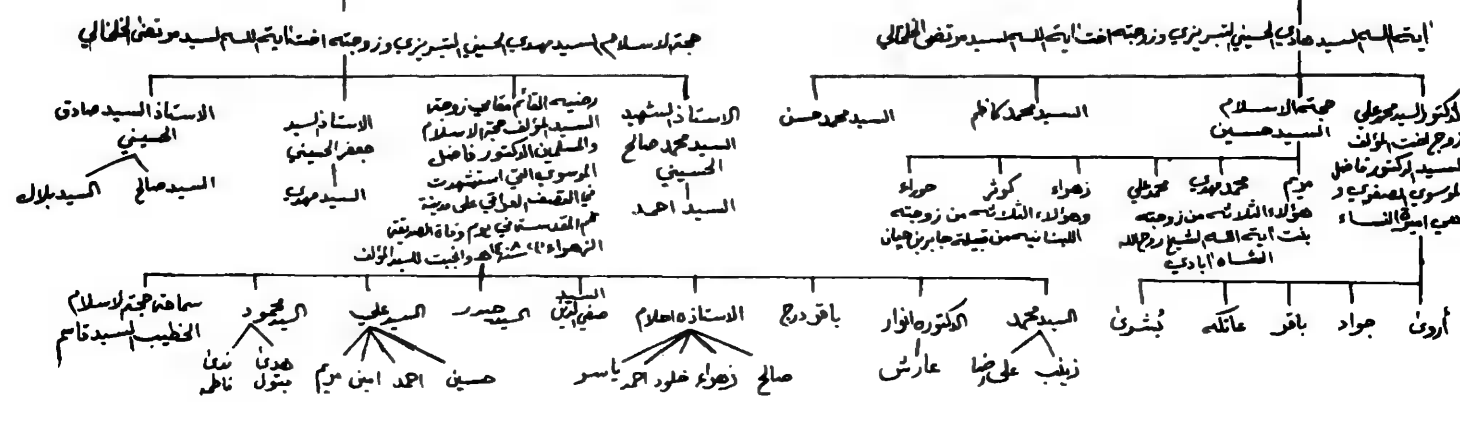
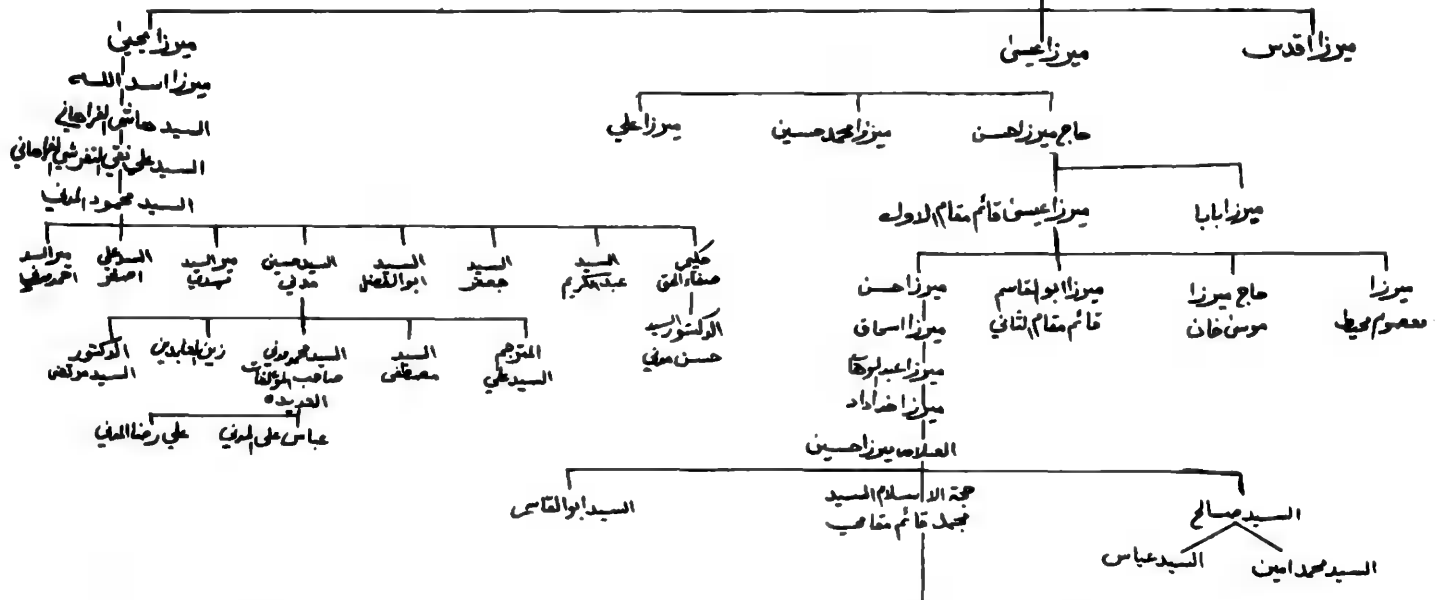

عمر الأكبر
الأخوة علي البرطلة

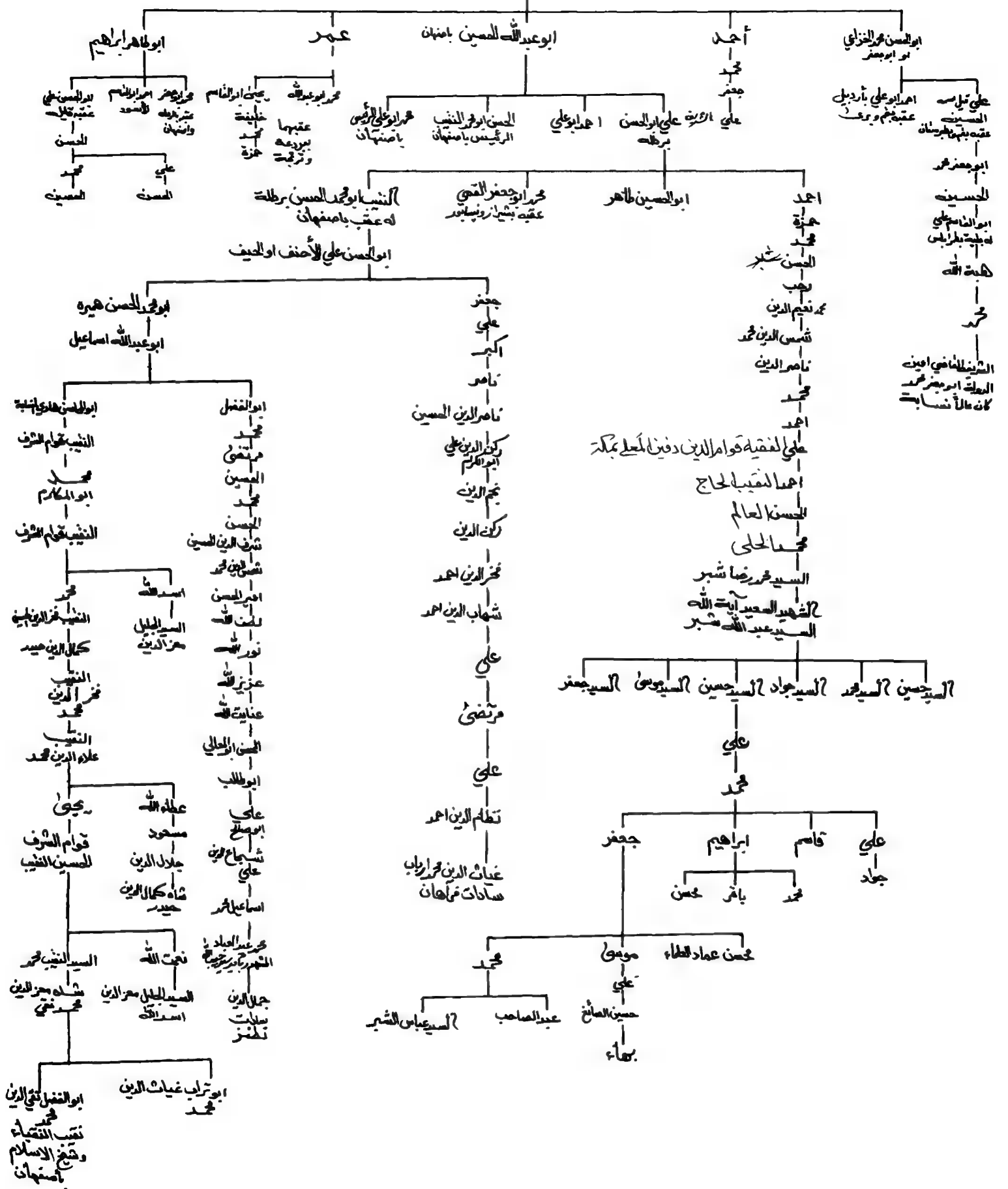

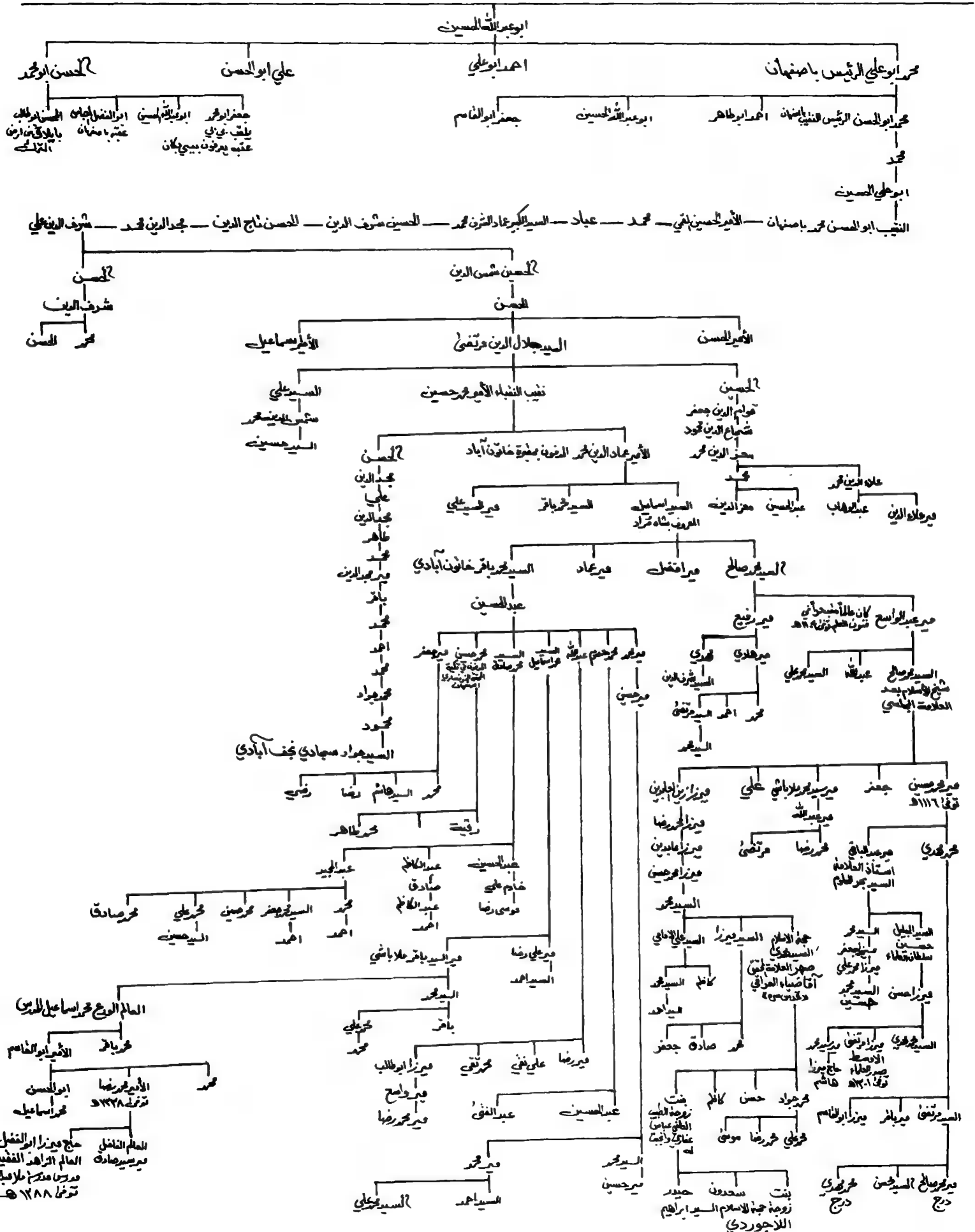

ابو عبد الله محمد بن الحسين المعروف بالقي

مير محمد ← السيد حسين ← السيد محمد ← السيد عباد ← عماد الشتر محمد امير الكبير

السيد حسين شرف الدين

مير جلال الدين ← امير السيد مرتضى ← مير سيد حسن اول من ورد → السيد حسين شرف الدين → السيد علي شرف الدين → السيد محمد بن شرف الدين → السيد حسن تاج الدين

النتيب من مدينة الرسول الى خراسان ٧٩٢ هـ وتوفي في خراسان ٩١٥ هـ

مير السيد حسن نتيب السادات بن مشهور بن قتيبة

مير محمد بن محمد اول من هاجر من خراسان الى اصفهان ودفن في جبل جورت اصفهان

مير محمد جامع المعروف بشاه مراد بن محمد بن جيل جورت اصفهان

مير محمد صالح مير عبد الواسع مير محمد صالح شيخ الاسلام في اصفهان بعد وفاته اكرم محمد باقر المجلسي قدس سره

ميرزا محمد رضا ميرزا محمد علي اقا ميرزا عاين اول الامام بن من سكن اصفهان

ارحم الله حجة الاسلام و المسلمين ميرزا محمد حسين الامام بن خاتون ابا دي

حجة الاسلام السيد باقر الامام بن شريف في الحرب لعاليه من اهلها ال سلام وتقد خيره بعقب

حجة الاسلام سيد هاشم الامام بن

حجة الاسلام والمسلمين آية الله ميرزا محمد ابي القاسم زين العابدين بنت امير المؤمنين آية الله العظمى مرتضى الانصاري قدس سره

المحرم آقا السيد رضا المحرم آقا السيد جمال الدين المحرم آقا السيد العطار بن يعقوب

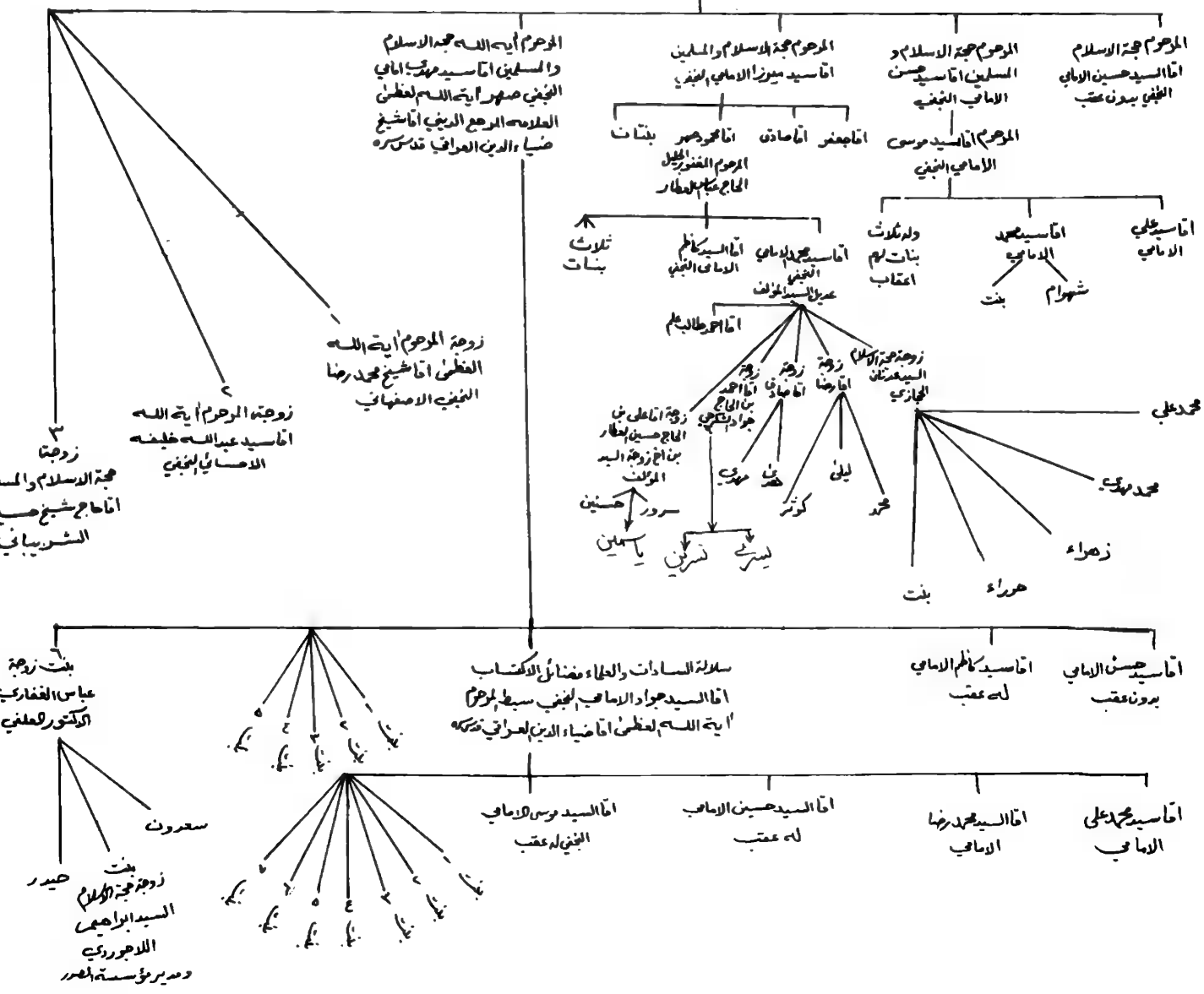

زوجة آية الله العظمى آقا شيخ محمد رضا العنبري الاصفهاني

زوجة المحرم آية الله العظمى آقا شيخ محمد رضا العنبري الاصفهاني

زوجة آية الله العظمى آقا شيخ محمد رضا العنبري الاصفهاني

علي

ابو الصائم أو ابو الحسين

ابو محمد الحسن النقيب الرئيس بابك

محمد ابو جعفر جرجان

أحمد

ابو القاسم زيد
 الحسن زيد
 محمد بن حسن
 الحسن بن الحسن
 الحسن بن الحسن
 علي الصفيح المعروف بدعي جرجان

احمد الحسين مالكيم الحسن
 مالكيم له عقب باري وبناغري
 محمد ابو جعفر احمد ابو طاهر زيد احمد محمد
 علي ابو الحسن بابك الاديب الشاعر عقيق بها ويقم

ابو القاسم زيد الفصير الحسن ابو محمد
 احمد الحسن الفزير احمد ابو غالب المثل
 الحسن ابو محمد الفصير ابو عبد الله الفصير الجرجاني
 ابو محمد القاسم التاسب النسابة جرجان ابو طاهر كات محمد السيد الامام النسابة الواعظ ظهر الدين ابو المعين ناصر السيد الاجل جمال الدين نقيب جرجان ودهستان

الحسن الحج الحسين
 ابو الحسن علي زيد البيهقي زيد

ابو طاهر محمد ملاك ابو القاسم علي الفضل الرضي تاج الدين علي الحسين علي
 ابو طاهر محمد ملاك ابو القاسم علي الفضل الرضي تاج الدين علي الحسين علي
 فخر الدين حسن ابو الفضل شجاع الدين برواه رضوي الدين محمد شرف الدين الحسين السيد المليل تاج الدين ابو الحسن علي

علي محمد الدين المسيحه السيد المليل الشهيد تاج الدين ابو الفضل محمد رقيب فقهاء العراق الحسين شرف الدين علي محمد رضوي الدين السيد تاج الدين محمد كمال الدين علي عز الدين حسين شمس الدين محمد زين الدين علي مساداته ابيه

رضي الدين محمد فخر الدين محمد السيد الزاهد رضي الدين محمد فخر الدين السيد جمال الدين رضي له عشرة ذكوره محمد الدين الحسين تاج الدين الحسين قاضي القضاة مائة مائة الفاضل
 رضا علي الحسين علي كمال الدين الحسين الحسين كمال الدين رضا عبدالوهاب

رضي الدين محمد فخر الدين علي الحسن محمد برهان الدين حاج سلطان قلب الدين علي ركن الدين محمود كمال الدين روح الله مساداته ما امان كومان
 رضي الدين محمد فخر الدين علي الحسن علي كمال الدين الحسين الحسين كمال الدين رضا عبدالوهاب

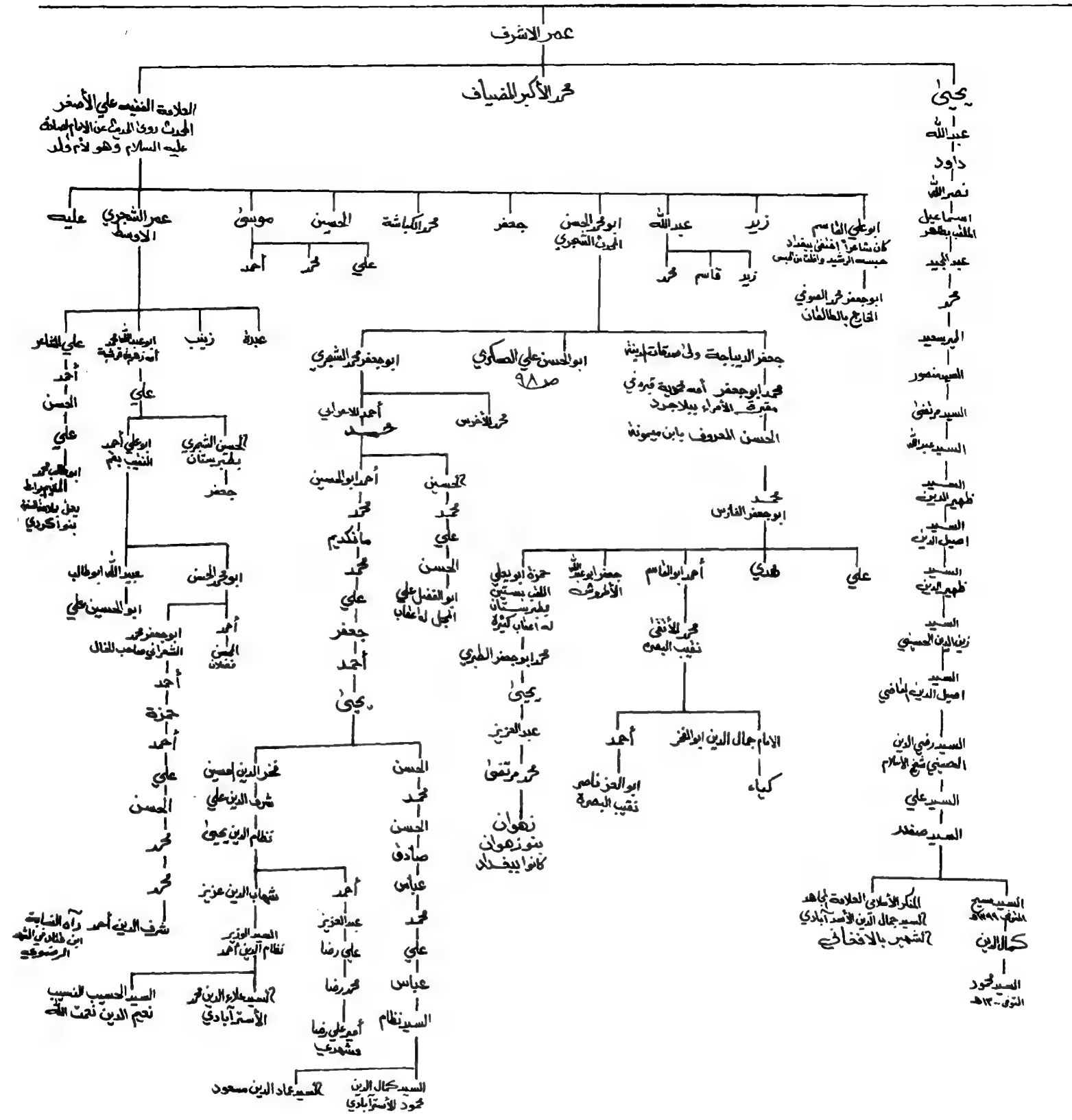

العلامة الفقيه علي الأصغر
الحديث رواه الشيخ عن الإمام صاحب
عليه السلام وهو لأم ولد

عمر الشجري عليه
الاصم

علي الظاهر
أحمد
الحسن
علي
ابو طالب
يعلو بالظنفة
بنو كركري

عبد الله ابو طالب
ابو الحسن طي

علي
الحسن
محمد
محمد

شرف الدين أحمد واه النسابة
ابن ظفر بن الشيخ
الرسوب

موسى
أحمد
علي

عبد ربه
زينب
علي

الحسن الشجري
يظهر بمستان
جعفر

ابو محمد الحسن
أحمد
الحسن
أحمد

محمد
الحسن
الحسن
صادق
عباس
محمد
علي
عباس

السيد غازي الدين محمد
الاسترآبادي

السيد جمال الدين
محمد للاسترآبادي

محمد الكباشة
علي
محمد

ابو جعفر محمد الشجري

أحمد للاعربى
محمد
أحمد ابو الحسن
محمد
الحسن
أحمد

الحسن
محمد
الحسن
صادق
عباس
محمد
علي
عباس

السيد نظام
أحمد علي رضا
مشهدى

السيد جمال الدين
محمد للاسترآبادي

جعفر
ابو محمد الحسن
الميرى الشجري

ابو الحسن علي الصاكوي

محمد
أحمد للاعربى
محمد
أحمد ابو الحسن
محمد
الحسن
أحمد

علي
الحسن
أحمد
جعفر

السيد محمود
محمد للاسترآبادي

عبد الله
زيد
قاسم
محمد

جعفر الديباجية ولأصنافه

محمد ابو جعفر أمه حنيفة تيمري
مقترب الأثر بيلاجرد
الحسن المعروف بابن ميرونه

محمد
ابو جعفر القارن

علي
الحسن
أحمد
جعفر

السيد محمود
محمد للاسترآبادي

ابو علي القاسم
كان شاعراً مشفقاً بعيداً
حبه الرشيد وعلق بن لبس

ابو جعفر محمد السوي
القاج بالظنفة

أحمد ابو القاسم
محمد للاعربى
محمد
الحسن
أحمد

علي
الحسن
أحمد
جعفر

السيد محمود
محمد للاسترآبادي

يحيى
عبد الله
داود
نصر الله

اسماعيل
الملك بظهر
عبد الجيد

محمد
البرسي
السيد منصور

السيد رضى
السيد عبد الله

السيد
تاهم الدين
السيد
اصيل الدين

السيد
زين الدين الحسيني
اصيل الدين انصافى

السيد رضى الدين
السيد شمس الاسلام

السيد علي
السيد صفد

السيد مسيح
الملك جمال الدين
كمال الدين
السيد محمود
الترقى

السيد محمود
محمد للاسترآبادي

ابو الحسن علي العسكري ابن الحسن بن علي بن عمر الاشرف

ابو الحسن علي العسكري

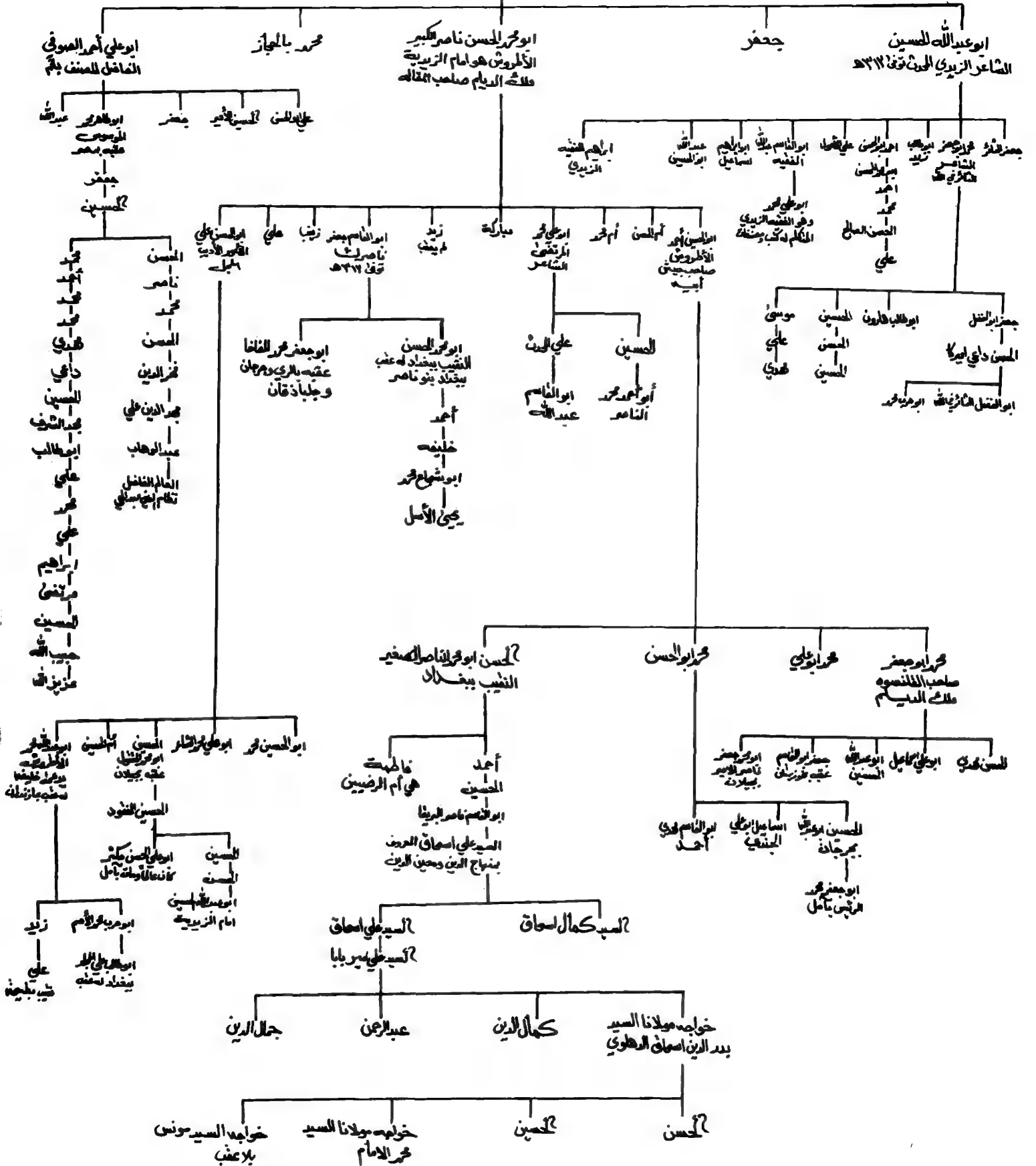

العلامة الفقيه السيد محمد امام

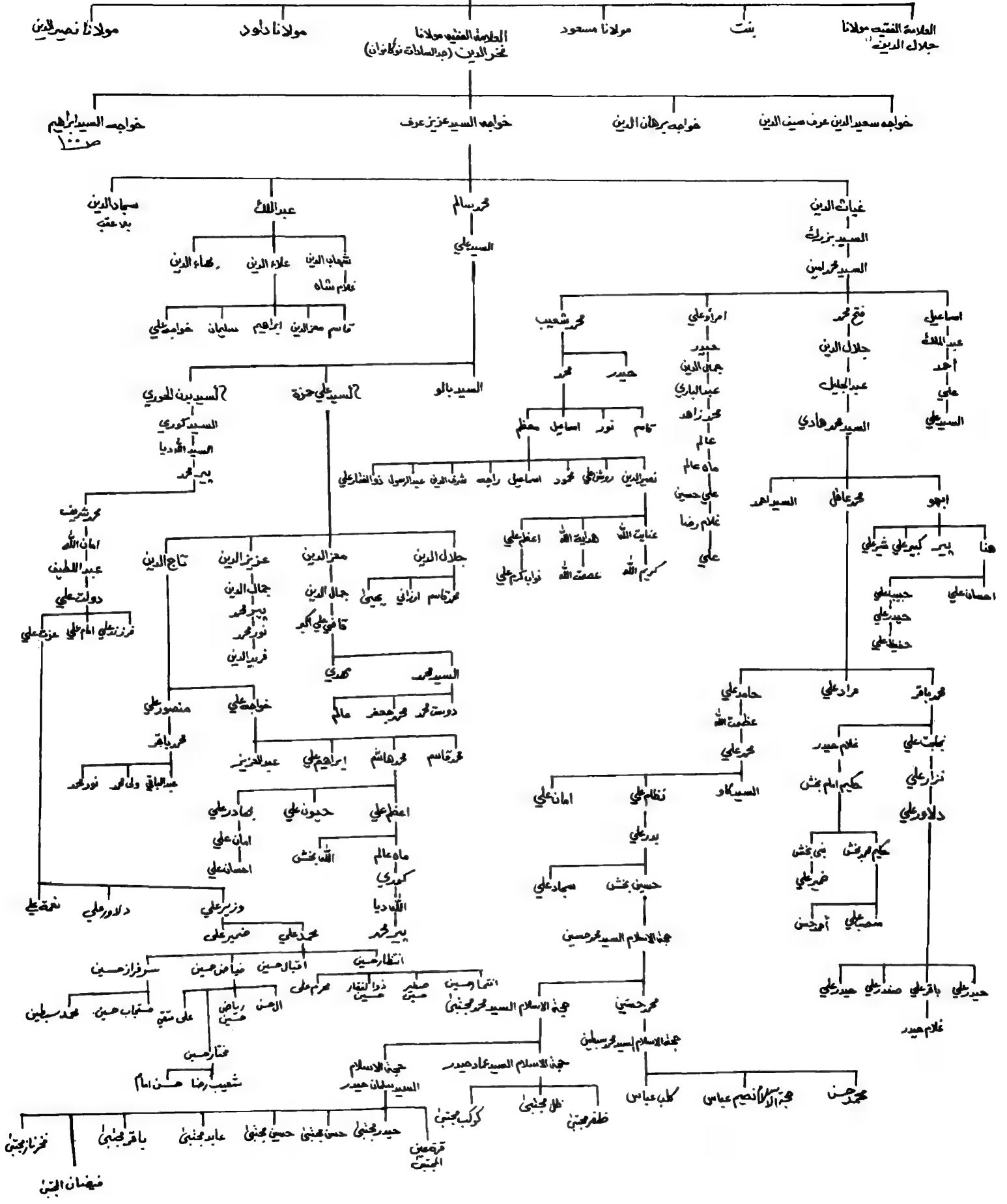

العلامة الفقيه السيد محمد امام (اعلى الله مقامه)

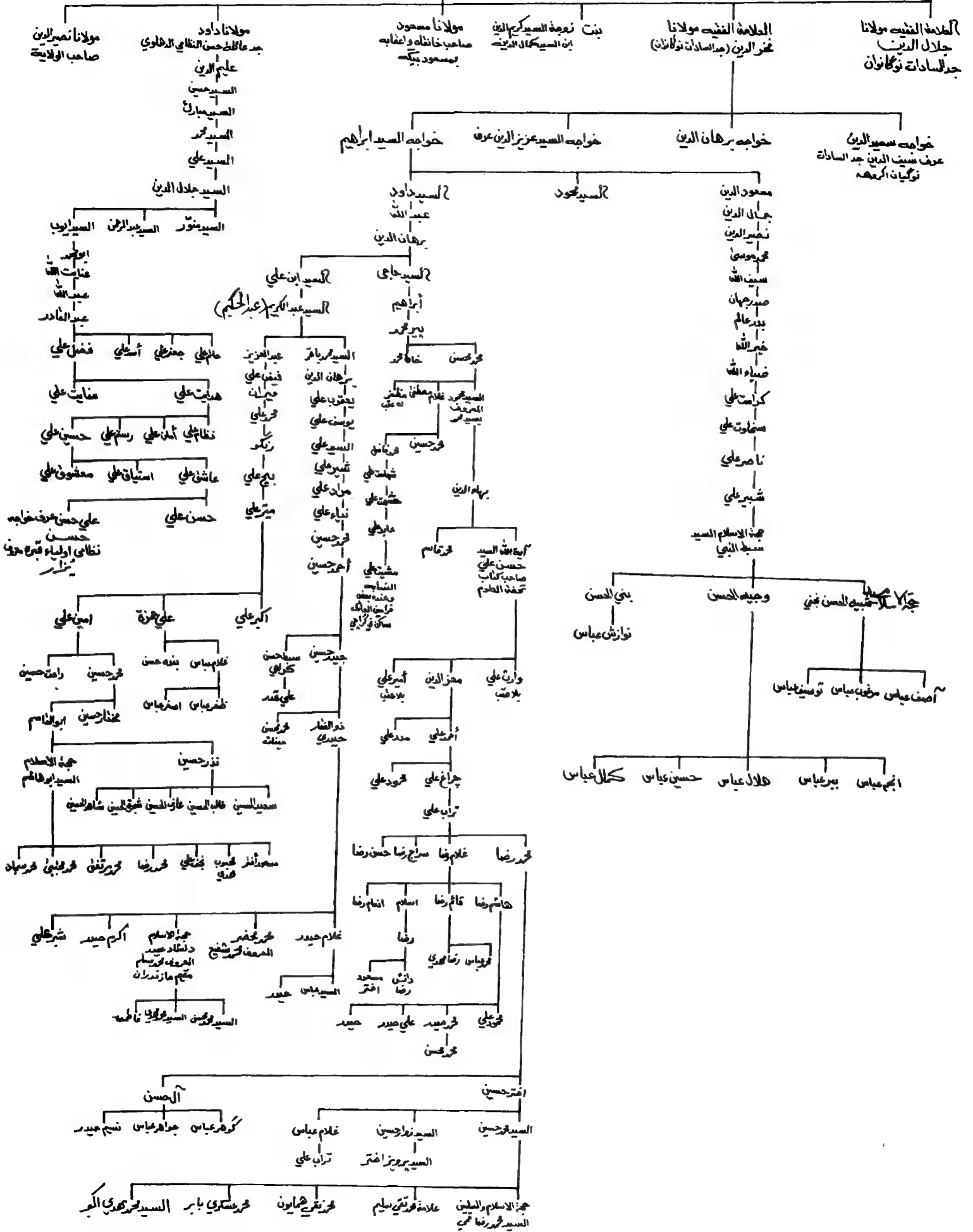

ما تبقى من الجزء الأول لكتابنا

الشجرة الطيبة

في ذرية الامام الحسن عليه السلام

مع التوضيحات الخاصة

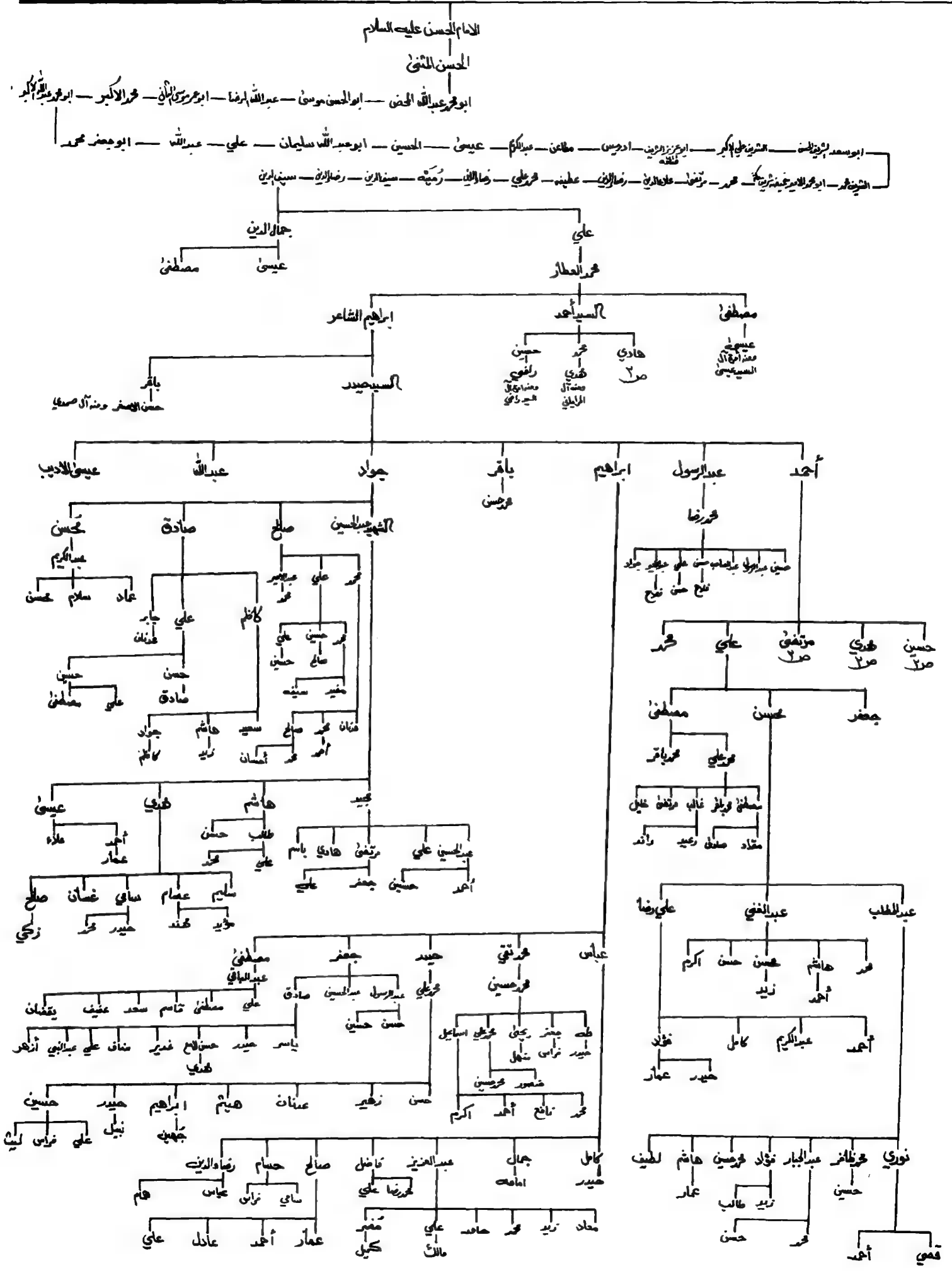

اولاد الامام الحسن عليه السلام (آل الحيدري و آل رافعي)

الامام الحسن عليه السلام

الحسن المثنى

ابو محمد عبد الله المحض - يونس - عبد الرحمن - ابو محمد زين العابدين - محمد الأكبر - ابو محمد عبد الله الأكبر

الشريفة علي الأكبر - ابو عزيز الشريف قلندر - ادريس - مطاعن - عبد الكريم - عيسى - الحسين - ابو عبد الله سليمان - علي - عبد الله - ابو جعفر محمد

الحسن المثنى - الشريف محمد - ابو محمد المثنى - محمد - رافعي - علاء الدين - علاء الدين - علاء الدين - ربيعة - الحسين - واوية - الحسين

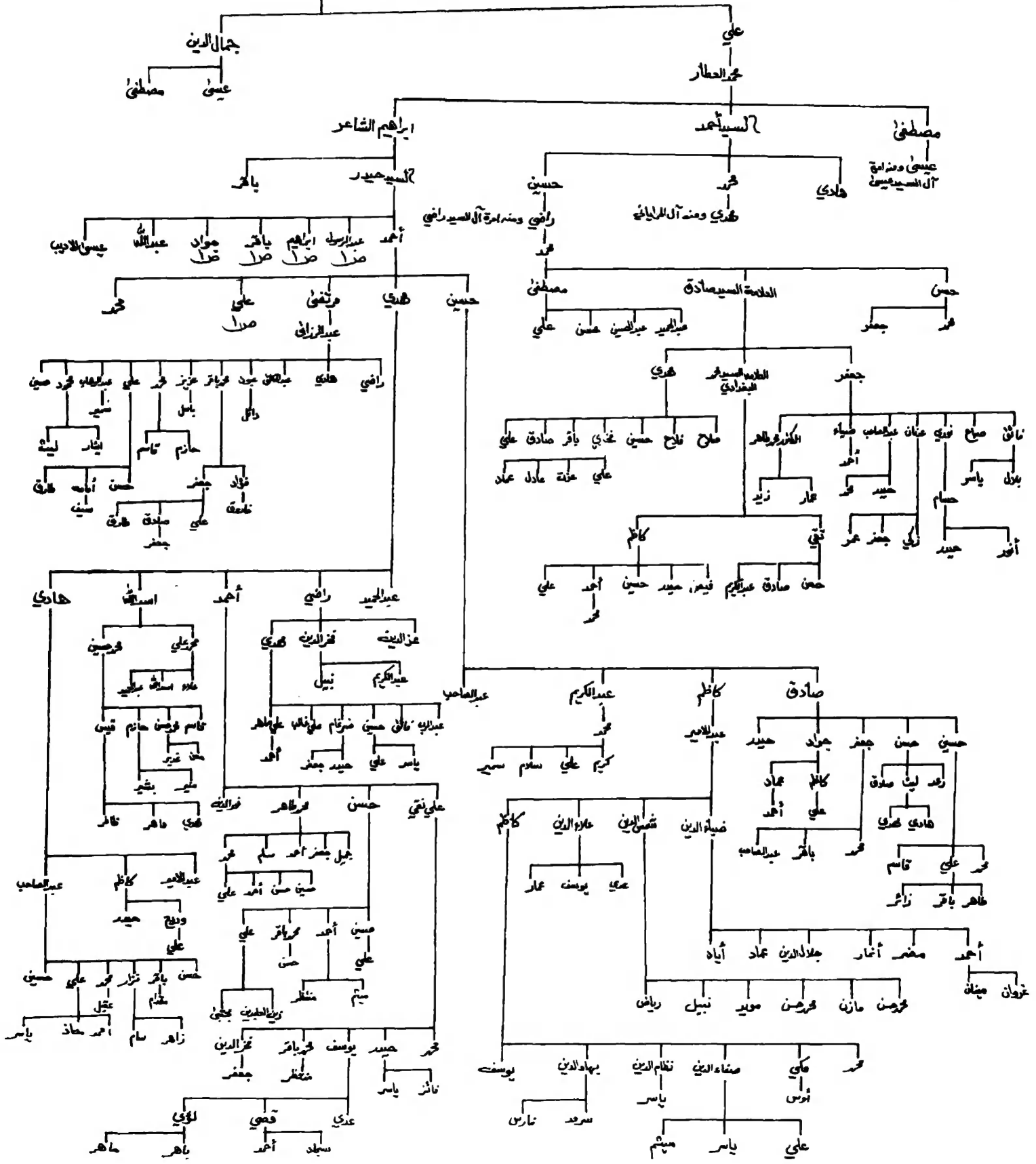

الامام علي بن ابي طالب عليه السلام - الامام الحسن المجتبي عليه السلام - الحسن المثنى - ابراهيم الغفر - اسماعيل الدرياج - ابراهيم الطباطبائي - احمد الرئيس المكنى

باب العباد
ميرزا محمد المكنى بابي
جعفر الاصغر

ميرزا محمد المكنى - مير علي ابيه هاشم - ميرزا محمد المكنى - ميرزا علي الملقب - ميرزا محمد المكنى - ميرزا علي الملقب - ميرزا محمد المكنى - ميرزا علي الملقب - ميرزا محمد المكنى

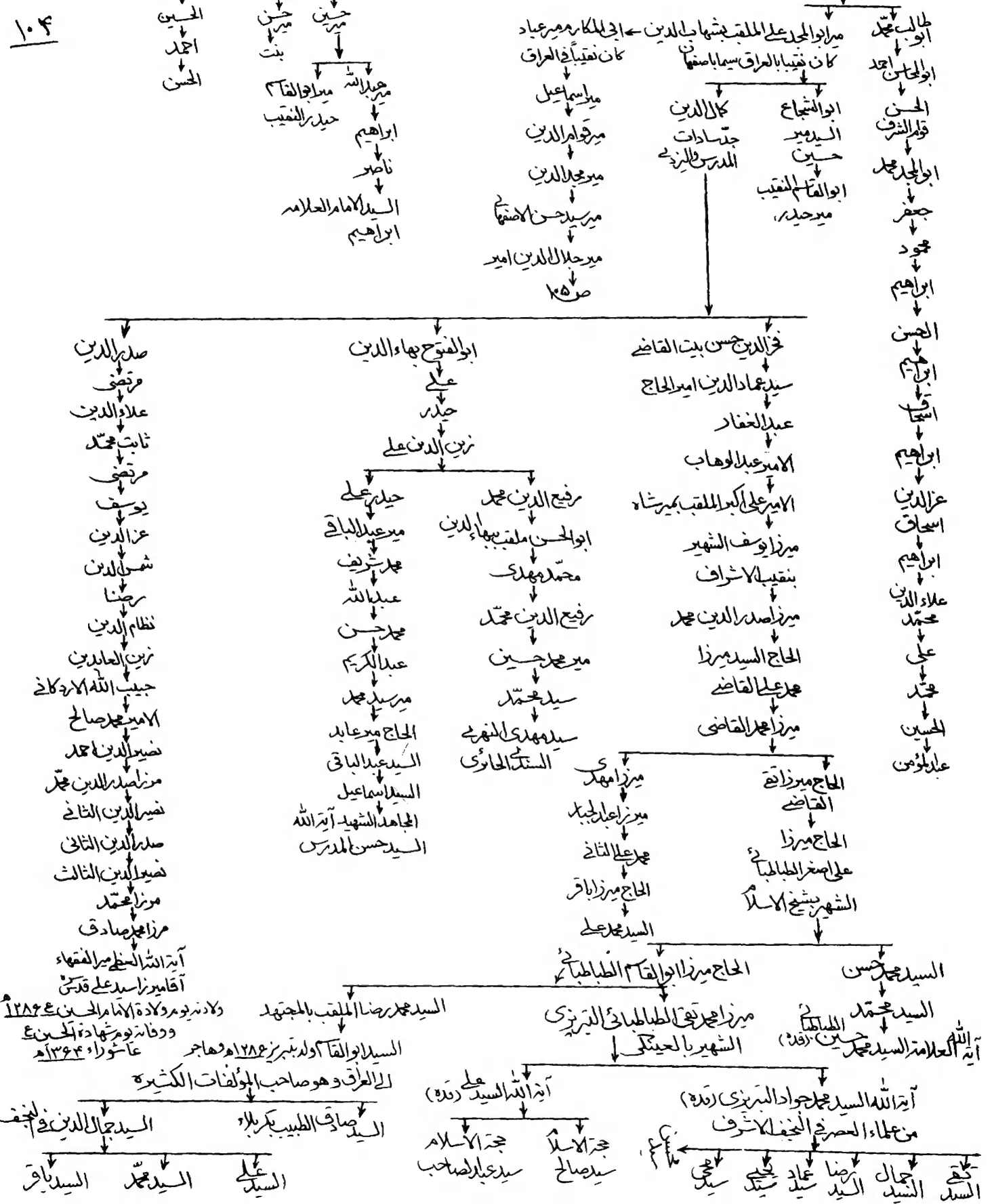

آية الله العظمى ميرزا محمد علي قاسمي
ولادته يوم ولادة الامام الحسين ع ١٢٨٤
وفاته يوم شهادة الحسين ع عاشر ايام شهر ربيع الاول ١٣٦٤ هـ

السيد محمد رضا الملقب بالمجتهد
ولادته يوم ولادة الامام الحسين ع ١٢٨٤ هـ
وفاته يوم شهادة الحسين ع عاشر ايام شهر ربيع الاول ١٣٦٤ هـ

السيد ميرزا محمد علي الملقب بالطباطبائي
ولادته يوم ولادة الامام الحسين ع ١٢٨٤ هـ
وفاته يوم شهادة الحسين ع عاشر ايام شهر ربيع الاول ١٣٦٤ هـ

السيد ميرزا محمد علي الملقب بالطباطبائي
ولادته يوم ولادة الامام الحسين ع ١٢٨٤ هـ
وفاته يوم شهادة الحسين ع عاشر ايام شهر ربيع الاول ١٣٦٤ هـ

السيد ميرزا محمد علي الملقب بالطباطبائي
ولادته يوم ولادة الامام الحسين ع ١٢٨٤ هـ
وفاته يوم شهادة الحسين ع عاشر ايام شهر ربيع الاول ١٣٦٤ هـ

السيد جمال الدين في النجف
السيد صادق الطيب بقره
السيد علي
السيد محمد
السيد باقر
السيد محمد علي
السيد صالح
السيد عبد الله صاحب
السيد ميرزا محمد علي
السيد ميرزا علي القاضى
السيد ميرزا محمد القاضى
السيد ميرزا علي الملقب بامير الحاج
السيد ميرزا محمد القاضى
السيد ميرزا علي الملقب بامير الحاج
السيد ميرزا محمد القاضى
السيد ميرزا علي الملقب بامير الحاج
السيد ميرزا محمد القاضى
السيد ميرزا علي الملقب بامير الحاج
السيد ميرزا محمد القاضى

قیمت ششصد تومان